

章节 **IP**
仪表板

A
B
C
D
E
F
G
H
I
IP
K
L
M
N
O
P

目录

| | | | |
|------------------------------------------|---|-------------------|----|
| 注意事项 | 2 | 症状诊断 | 7 |
| 注意事项 | 2 | 吱吱声和喀喀声故障诊断 | 7 |
| 使用医用电器的维修技师的注意事项 | 2 | 工作流程 | 7 |
| 辅助约束系统 (SRS) “安全气囊”和“安全带预张紧器”的注意事项 | 2 | 检查步骤 | 8 |
| 拆卸蓄电池端子的注意事项 | 3 | 诊断工作表 | 11 |
| 操作注意事项 | 3 | 拆卸和安装 | 13 |
| 准备工作 | 5 | 仪表板总成 | 13 |
| 准备工作 | 5 | 分解图 | 13 |
| 通用维修工具 | 5 | 拆卸和安装 | 14 |
| 卡子列表 | 6 | 中央控制台总成 | 27 |
| 卡子列表 | 6 | 分解图 | 27 |
| | | 拆卸和安装 | 27 |
| | | 分解和组装 | 30 |

获取更多资料 微领星球

< 注意事项 >

注意事项

注意事项

使用医用电器的维修技师的注意事项

INFOID:000000009805168

禁止操作

警告：

- 本车辆使用了带有强磁性的零件。
- 使用医用电器设备（例如心脏起搏器）的维修技师切勿执行该车辆的维修作业，这是因为当他靠近这些零件时，其磁场会影响电器设备的运转。

正常充电时的注意事项

警告：

- 如果维修技师使用了医用电器设备（例如移植心脏起搏器或移植心律转复除颤器），在开始充电操作前，必须先由设备制造商检查对设备的可能影响。
- 因为正常充电操作下 PDM（电源分配模块）产生的辐射电磁波可能会影响医用电器设备，使用医用电器设备（例如移植心脏起搏器或移植心律转复除颤器）的维修技师在正常充电操作期间不准在电机盖打开的状态下靠近电机舱 [PDM（电源分配模块）]。

TELEMATICS 系统工作时的注意事项

警告：

- 如果维修技师使用了移植心脏起搏器或移植心律转复除颤器 (ICD)，应避免移植有设备的部位靠近车内 / 车外天线约 220 mm (8.66 in) 的范围内。
- 当使用这些服务等时，TCU 的电磁波可能会影响移植心脏起搏器或移植心律转复除颤器 (ICD) 的功能。
- 如果维修技师使用除移植心脏起搏器或移植心律转复除颤器 (ICD) 外的其他医用电器设备，TCU 的电磁波可能会影响这些设备的功能。使用 TCU 前，必须由设备制造商检查对设备的可能影响。

智能钥匙系统工作时的注意事项

警告：

- 如果维修技师使用了移植心脏起搏器或移植心律转复除颤器 (ICD)，应避免移植有设备的部位靠近车内 / 车外天线约 220 mm (8.66 in) 的范围内。
- 在车门操作、各请求开关操作或发动机起动时，智能钥匙的电磁波可能会影响移植心脏起搏器或移植心律转复除颤器 (ICD) 的功能。
- 如果维修技师使用除移植心脏起搏器或移植心律转复除颤器 (ICD) 外的其他医用电器设备，智能钥匙的电磁波可能会影响这些设备的功能。使用智能钥匙前，必须由设备制造商检查对设备的可能影响。

辅助约束系统 (SRS) “安全气囊”和“安全带预张紧器”的注意事项

INFOID:0000000010197919

辅助约束系统如“安全气囊”和“安全带预张紧器”与前排座椅安全带一起使用，有助于减少车辆碰撞时驾驶员和前排乘客受伤的危险性或严重程度。关于安全维护该系统的信息，请参见本维修手册的“SRS 安全气囊”和“安全带”章节。

警告：

务必遵守以下注意事项以防意外启动。

- 为避免 SRS 系统失效而增加车辆碰撞时由安全气囊充气带来人身伤亡的危险性，所有维修保养应由东风日产授权的启辰经销商进行。
- 保养不当，包括不正确的拆卸和安装 SRS 系统，都可能导致本系统的意外触发，从而造成人身伤害。关于螺旋电缆和安全气囊模块的拆卸方法，请参见“SRS 安全气囊”章节。
- 除本维修手册中说明的操作外，不要使用电气测试设备对 SRS 的任何电路进行测试。SRS 电路线束可通过黄色和 / 或橙色线束或线束接头来识别。

注意事项

< 注意事项 >

使用机动工具 (气动或电动) 和锤子注意事项

警告：

务必遵守以下注意事项以防意外启动。

- 在电源开关打开的情况下，在安全气囊诊断传感器单元或其他安全气囊系统传感器附近工作时，切勿使用气动或电动工具作业，或在传感器附近用锤子敲击。剧烈振动会激活传感器并使安全气囊展开，可能造成严重的伤害。
- 使用气动或电动工具或锤子进行任何维修前，务必将电源开关关闭，断开 12V 的蓄电池，并等待至少 3 分钟。

拆卸蓄电池端子的注意事项

INFOID:000000009805171

- 拆卸 12V 蓄电池端子时，关闭电源开关并等待至少 5 分钟。

注：

电源开关关闭后，ECU 可能会启动几分钟。如果在 ECU 停止前拆下蓄电池端子，则可能会出现 DTC 检测错误或 ECU 数据损坏。

- 关闭电源开关后，务必在 60 分钟内断开蓄电池端子。即使电源开关关闭，12V 蓄电池的自动充电控制可能会在电源开关关闭后 60 分钟内自动开始。
- 根据以下步骤断开 12V 蓄电池端子。

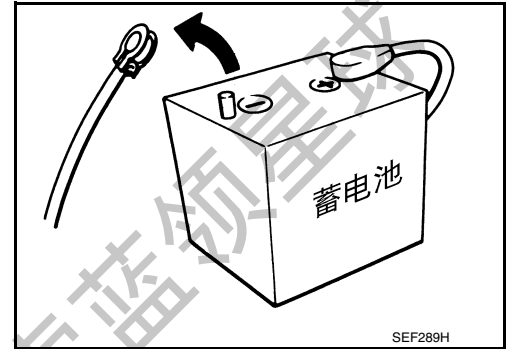

工作步骤

1. 打开电动机罩。
2. 确认充电电缆未连接至充电接口。
注：
如果连接了充电电缆 (包括 EVSE)，空调定时器功能会自动激活空调系统。
3. 将电源开关从 OFF 转至 ON，再转至 OFF。下车。关闭所有车门 (包括后背门)。
4. 检查充电状态指示灯是否不闪烁并等待 5 分钟或以上。
注：
如果在电源开关关闭后 5 分钟内拆下蓄电池，则可能会检测到多个 DTC。
5. 在步骤 3 中关闭电源开关后 60 分钟内拆下 12V 蓄电池端子。

注意：

- 所有车门 (包括后背门) 关闭后，如有车门 (包括后背门) 在蓄电池端子断开前打开，则从步骤 1 重新开始。
- 电源开关关闭后，如果车主操作启动“遥控空调”，停止空调并从步骤 1 重新开始。
注：
一旦电源开关从 ON 转至 OFF，12V 蓄电池自动充电控制约 1 小时不工作。
- 对于配备 2 块蓄电池的车辆，接通电源开关前务必要连接主蓄电池和副蓄电池。
注：
如果在主蓄电池或副蓄电池的任一端子断开情况下接通电源开关，则可能会检测到 DTC。
- 安装 12V 蓄电池后，务必检查所有 ECU 的“自诊断结果”并清除 DTC。
注：
拆卸 12V 蓄电池后可能会导致 DTC 检测错误。

操作注意事项

INFOID:000000009805172

- 请先断开 12V 蓄电池两极电缆。
- 请先断开安全气囊系统线。
- 请勿损坏或强制打开安全气囊盖，否则可能会对安全气囊的性能造成不良影响。
- 注意不要刮花衬垫和其他零件。
- 拆卸或分解任何零件时，注意不要损坏零件或使其变形。用抹布保护工作中可能会接触到的零件。
- 使用螺丝刀或其他工具拆卸零件时，使用乙烯胶带裹住工具表面以保护零件。
- 请使用抹布来保护拆下的零件。
- 如果卡子变形或损坏，请更换新品。
- 如果拆下不可重复使用的零件，请更换新品。
- 拧紧螺栓和螺母至规定扭矩。

注意事项

< 注意事项 >

- 重新组装完成后，确认每个零件都工作正常。
- 按以下方法清除污物。

水溶性污渍：

将软布浸入温水中，然后用力拧干。擦去污渍后，使用柔软的干布进行擦拭。

油渍：

在温水中溶解合成清洁剂（浓度为 2 到 3%），将布浸湿，然后用该布擦去油渍。接着，将布浸入清水中并用力拧干。然后完全擦去清洁剂。最后使用柔软的干布擦干该部位。

- 请勿使用任何有机溶剂，如稀释剂或苯。

获取更多资料 微信搜索蓝领星球

准备工作

< 准备工作 >

准备工作

准备工作

通用维修工具

INFOID:000000009805179

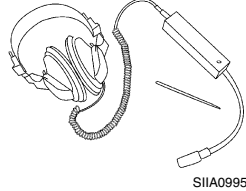
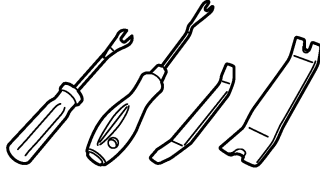
| 工具名称 | 说明 |
|------------------------------------------------------------------------------------------------------------------|----------------------|
| <p>发动机听诊器</p>  <p>SIIA0995E</p> | <p>噪音定位</p> |
| <p>拆卸工具</p>  <p>JMKIA3050ZZ</p> | <p>拆下卡子、棘爪以及金属卡子</p> |

A

B

C

D

E

F

G

H

I

IP

K

L

M

N

O

P

获取更多资料 微信搜索 蓝领星球

卡子列表

< 准备工作 >

卡子列表

卡子列表

INFOID:000000009805180

| 图 | 拆卸和安装 | 图 | 拆卸和安装 |
|---|-----------------------------------------------------------------------------------|---------------------------|--------------------------------------------------------------------|
| | <p>拆卸: 用一字螺丝刀转动或卡子拆卸器进行拆卸。</p> | <p>卡子 A 卡子 B</p> | <p>拆卸: 饰件 卡子 A 平头螺丝刀 卡子 B</p> |
| | <p>拆卸: 用卡子拆卸器拆卸。</p> | <p>卡子 A 卡子 B (锁环)</p> | <p>拆卸: 平头螺丝刀 饰件 车身面板 卡子 A 卡子 B (锁环)</p> |
| | <p>拆卸: 按住中心销以捕捉位置。 (切勿通过敲打它来拆卸中心销。)</p> <p>安装:</p> <p>按</p> | | <p>拆卸: 卡子的保持架位置必须展开以便拆下杆。</p> |
| | <p>拆卸: 用一字螺丝刀转动或卡子拆卸器进行拆卸。</p> <p>卡子 饰件</p> | | <p>拆卸: 1. 用十字螺丝刀拧出。 2. 用一字螺丝刀拆下内螺纹部分。</p> |
| | <p>拆卸:</p> | | <p>拆卸: 转至 45° 以将其拆下。</p> <p>安装:</p> |
| | <p>拆卸:</p> | | <p>拆卸:</p> |

JMJIA3734GB

吱吱声和喀喀声故障诊断

< 症状诊断 >

症状诊断

吱吱声和喀喀声故障诊断

工作流程

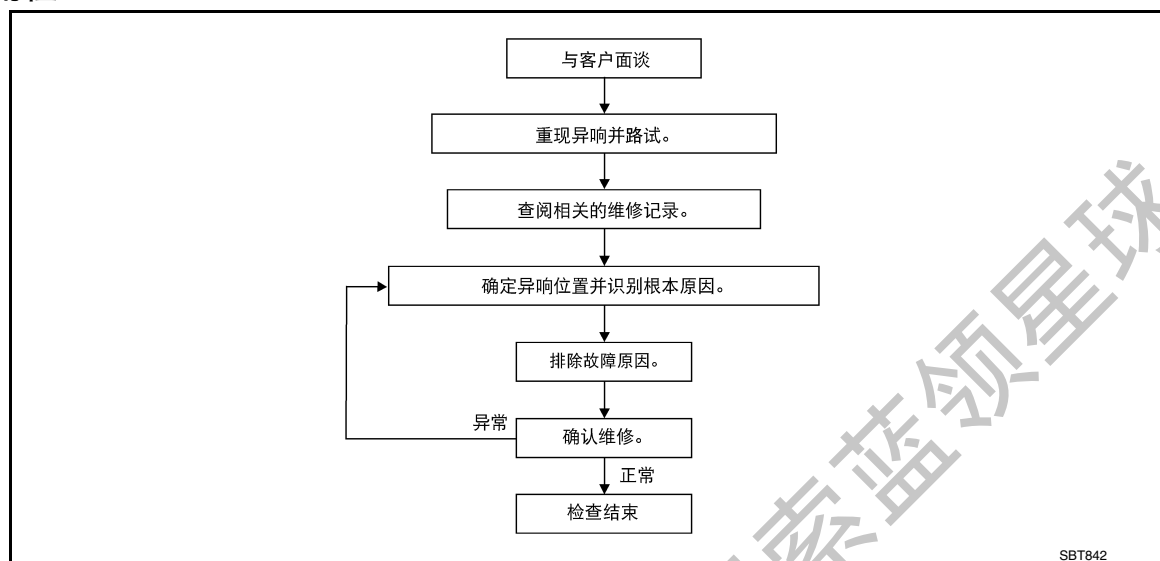

客户面谈

尽可能与客户面谈，以确定噪音出现时所处的情况。面谈时请使用诊断工作表记录噪音出现时的实际情况及客户的看法；请参见 [EXT-10." 诊断工作表"](#)。该信息有助于再现噪音出现时所处的情况。

- 客户可能无法提供详细的说明或噪音的位置。尽量获取噪音出现（或没有出现）时的实际情况。
- 如果车辆中存在多种噪音，务必进行诊断并修理客户关注的噪音。可以通过与客户一同驾驶车辆进行路试来完成。
- 识别噪音类型后，按它的特性进行区分。利用噪音特性使客户、维修顾问和维修技师在定义噪音时均进行一致的描述。
- 吱吱声 - (像网球鞋在干净地板上摩擦发出的声音)
吱吱声特性包括轻轻接触/快速运动/路况导致/硬表面 = 高频噪音/较软表面 = 低频噪音/路面边缘 = 喳喳声。
- 嘎嘎声 - (像走在陈旧木地板上发出的声音)
嘎嘎声特性包括稳定的接触/慢速运动/旋转运动的扭曲/视材料而异的高低音/经常因活动导致。
- 喀喀声 - (像摇晃儿童玩具的声音)
喀喀声特性包括快速来回摩擦/振动或类似的移动/零件松散/卡子或锁扣松开/间隙不正确。
- 敲击声 - (像敲门的声音)
敲击声特性包括空腔中的声音/回音/通常因驾驶员操作导致。
- 滴答声 - (像时钟秒针的声音)
滴答声特性包括轻盈的物体轻轻接触/零部件松动/可能由驾驶员操作或路况导致。
- 重击声 - (响亮、低沉的敲击噪音)
重击声特性包括较轻的敲击/操作导致的沉闷声音。
- 嗡嗡声 - (像大群蜜蜂发出的声音)
嗡嗡声特性包括高频喀喀声/稳定的接触。
- 可接受的噪音级别通常因人而异。维修技师认为的可接受的噪音可能对于客户来说是无法忍受的。
- 天气原因，特别是湿度和温度，可能会大大影响噪音级别。

重现噪音及路试

如有可能，与客户一起驾驶车辆直至噪音重现。请在诊断工作表上记录任何有关噪音情况或位置的其他信息。这些信息可在重新确认修理时用于重现相同的情况。

如果在路试时可以轻易重现噪音，为帮助识别噪音来源，请试着在车辆停止时执行以下一项或全部的操作重现噪音：

- 1) 关闭一个车门。
- 2) 敲击或推/拉可能产生噪音的区域。
- 3) 加快电机转速。

吱吱声和喀喀声故障诊断

< 症状诊断 >

- 4) 用卧式千斤顶来模拟车辆“扭曲”。
- 5) 在怠速时，使用电机负载（电气负载、M/T 车型半离合、A/T 车型驾驶位置）。
- 6) 用起重机举起车辆，并使用橡胶锤敲打轮胎。
 - 驾驶车辆，尝试重现客户所述噪音出现时所处的情况。
 - 如果难以重现噪音，在起伏或不平的路面上缓慢驾驶车辆增加车身受力。

找出噪音位置并识别根本原因

1. 将噪音范围缩小至大概区域。使用听音工具（发动机听诊器或机械听诊器）帮助查明噪音来源。
2. 将噪音来源范围缩小至更具体的区域，并通过以下方法识别噪音产生的原因：
 - 拆下可能引起噪音的区域内的部件。
拆卸卡子或固定器时不可过度用力，否则卡子和固定器可能会在修理时断裂或脱落，导致产生新的噪音。
 - 敲击或推 / 拉可能引起噪音的部件。
请勿过度用力敲击或推 / 拉部件，否则噪音只会暂时消除。
 - 用手触摸可能引起噪音的部件，感觉是否有振动。
 - 在可能引起噪音的部件之间放入一张纸。
 - 查看是否有部件松动和接触痕迹。
请参见 [IP-8. "检查步骤"](#)。

修理原因

- 如果是由于部件松动导致的，请牢固拧紧该部件。
- 如果是由于部件之间间隙不足导致的：
 - 如有可能，请重新定位或松开并重新拧紧部件来分离部件。
 - 用适当的隔垫，例如聚氨酯垫、泡沫块、毡布带或聚氨酯带来隔离部件。这些隔垫可通过授权的东风日产零件部门购买。

注意：

切勿过度用力，因为大部分部件是由塑料制成，且可能造成损坏。

注：

- 聚氨酯垫
隔离接头、线束等
- 隔垫（泡沫块）
隔离部件避免接触。可以用来填充面板后的空隙。
- 隔垫（轻泡沫块）
- 毡布带
用来隔离非活动部位。最适用于仪表板。
也可以使用下列东风日产零件部门供应的材料来修理各种吱吱噪音和喀喀噪音。
- UHMW（特氟纶）胶带
用于隔离进行轻微活动的部位。最适用于仪表板。
- 硅脂
用于替代可见的或不适用的 UHMW 胶带。
注：只能持续几个月。
- 硅基喷剂
无法涂抹润滑脂时使用。
- 风管胶带
用于消除活动。

确认修理

通过路试确认噪音原因是否已修复。请在与最初出现噪音时的相同情况下操作车辆。请参见诊断工作表上的记录。

检查步骤

INFOID:000000009805182

有关特定部件的拆卸和安装信息，请参见目录。

仪表板

大部分的状况都是下列零部件之间的接触和活动造成的：

1. 板盖 A 和仪表板
2. 丙烯酸玻璃和组合仪表壳体
3. 仪表板至前柱饰件
4. 仪表板至挡风玻璃

吱吱声和喀喀声故障诊断

< 症状诊断 >

5. 仪表板固定销
6. 组合仪表后面的线束
7. 空调除霜器管道和管道接头

这些状况通常可以通过轻敲或移动部件以重现噪音或行驶中压住部件以抑制噪音来进行定位。使用毡布带或硅基喷剂（用于难以够到的区域）可以修理大部分的这些情况。聚氨酯垫可以用于隔离线束。

注意：

切勿使用硅基喷剂进行隔离来消除吱吱噪音或喀喀噪音。如果某部位使用过硅基喷剂，修理后则无法检查是否已修复。

中央控制台

应小心注意的部件包括：

1. 换挡杆总成盖至饰件
2. 空调控制单元和板盖 C
3. 音响和空调控制单元后面的线束

仪表板的修理和隔离步骤也适用于中央控制台。

车门

请注意下列事项：

1. 饰件和内板发出拍击噪音
2. 内把手锁眼盖至车门饰件
3. 线束碰击
4. 车门锁扣未对准导致起动和停车时产生砰砰噪音

轻敲或移动或在行驶中压住部件来重现噪音出现时的情况可以辨认上述大多数状况。这些部位通常可以使用毡布带或隔垫泡沫块隔离来抑制噪音。

行李箱

行李箱噪音通常是由于千斤顶松动或用户放入行李箱的物品松动造成的。

此外，请检查是否出现下列状况：

1. 行李箱盖减震器调整不当
2. 行李箱盖锁扣调整不当
3. 行李箱盖扭力杆彼此碰触
4. 牌照或支架松动

这些状况大部分可以通过调整、固定或隔离引起噪音的物品或部件来修复。

天窗 / 顶衬

天窗 / 顶衬区域所出现的噪音通常可以追溯为下列情况之一：

1. 天窗盖、滑轨、拉杆或密封件发出喀喀噪音或轻微的撞击噪音
2. 遮阳板轴杆在支架中晃动
3. 前、后挡风玻璃接触到顶衬并发出吱吱噪音

同样，在重现当时情况时压住部件来抑制噪音可以辨认出上述大多数状况。修理时通常包括使用毡布带进行隔离。

座椅

在辨认座椅噪音时，要特别记录噪音出现时座椅的位置以及座椅的负重。在区分和辨认噪音原因时必须重现相同的情况。

座椅噪音的原因包括：

1. 头枕杆和支架
2. 座垫衬垫和座椅架之间的吱吱噪音
3. 后排座椅靠背锁扣和支架

这些噪音可以在重现噪音出现的情况时通过移动或压住可疑的部件来辨认。这些状况大部分都可以通过重新定位部件或在接触部位上贴上聚氨酯胶带来修复。

吱吱声和喀喀声故障诊断

< 症状诊断 >

电动机罩下

一些内部噪音可能是由电机罩下或电机壁上的部件引起的。然后噪音再传入乘客舱。

传递电动机罩下噪音的原因包括：

1. 安装在电机壁上的某些部件
2. 穿过电机壁的部件
3. 电机壁支架和接头
4. 松动的散热器固定销
5. 电动机罩缓冲块调整不当
6. 电动机罩锁扣调整不当

这些噪音由于无法从车内探视到而可能很难辨认。最好的方法是一次固定、移动或隔离一个部件，并进行路试。另外，可以更改电机转速或负荷来辨认噪音。通常可以通过移动、调整、固定或隔离造成噪音的部件来加以修复。

获取更多资料 微信搜索蓝领星球

吱吱声和喀喀声故障诊断

< 症状诊断 >

诊断工作表

INFOID:000000009805183



吱吱声和喀喀声 诊断工作表

亲爱的东风日产客户：

我们很关心您对您的东风日产汽车是否感到满意。修理吱吱声或喀喀声有时候非常困难。为了帮助我们能在第一时间修好您的东风日产汽车，麻烦您花费片刻时间记录下汽车上吱吱声或喀喀声产生的地方及其发生时的情况。您可能被邀请和维修顾问或技术人员一起参加试驾以确保我们确认了您所听到的噪音。

I. 噪音来自哪里? (在汽车上圈住该区域)

插图仅供参考，可能不能反映您汽车的实际配置。

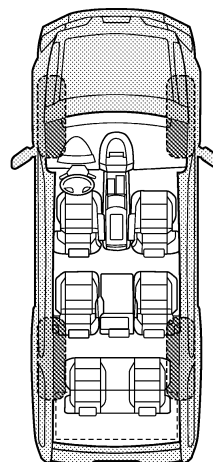
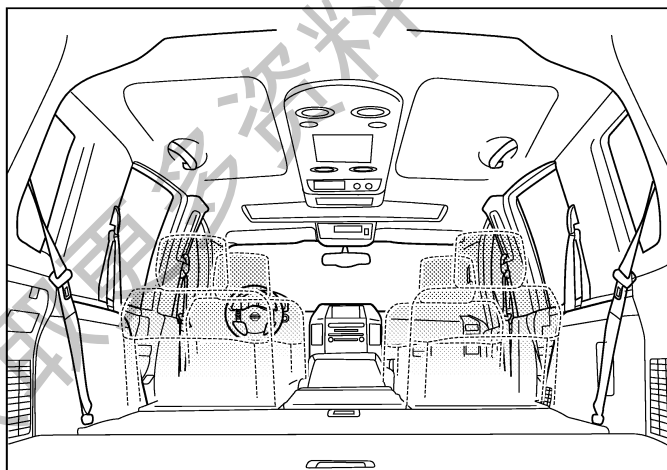
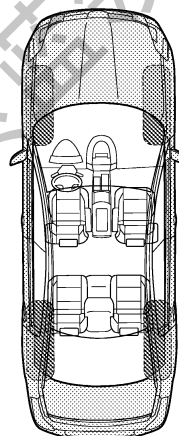
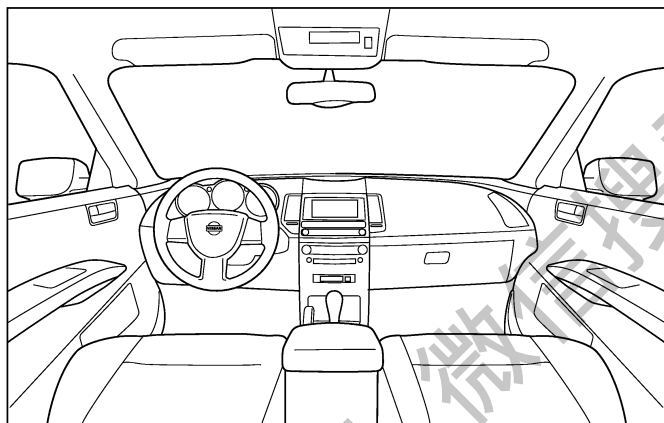

继续打开工作表的第 2 页并简短描述噪音或喀喀声的位置。另外，请指出噪音出现时的情况。

PI1B8740E

A
B
C
D
E
F
G
H
I
IP
K
L
M
N
O
P

吱吱声和喀喀声故障诊断

< 症状诊断 >

吱吱声和喀喀声诊断工作表 - 第 2 页

简要说明发出噪音的位置:

II. 何时出现? (请选中下面适当的方框)

- | | |
|--------------------------------------|------------------------------------|
| <input type="checkbox"/> 任何时候 | <input type="checkbox"/> 在雨中行驶后 |
| <input type="checkbox"/> 早上的第 1 次驾驶时 | <input type="checkbox"/> 下雨或潮湿时 |
| <input type="checkbox"/> 仅在室外寒冷时 | <input type="checkbox"/> 干燥或多灰尘的情况 |
| <input type="checkbox"/> 仅在室外炎热时 | <input type="checkbox"/> 其他: |

III. 驾驶时:

- 通过公路
- 在粗糙路面上
- 在通过减速块时
- 仅在约 ____ mph
- 加速时
- 停车时
- 转弯时: 左、右或之一 (圆圈)
- 有乘客或货物时
- 其他: _____
- 在行驶 ____ 英里或 ____ 分钟之后

IV. 噪声类型

- 吱吱声 (像网球鞋在干净的地板上摩擦发出的声音)
- 嘎嘎声 (像走在陈旧的木地板上)
- 喀喀声 (像摇晃儿童玩具的声音)
- 敲击声 (类似敲门的声音)
- 滴答声 (像时钟秒针的声音)
- 重击声 (重物、消声器敲击噪音)
- 嗡嗡声 (像大群蜜蜂发出的声音)

让经销商代表填写

测试驾驶注释:

| | 是 | 否 | 执行人姓名 |
|-----------------|--------------------------|--------------------------|-------|
| 与客户一起进行汽车测试驾驶 | <input type="checkbox"/> | <input type="checkbox"/> | _____ |
| - 测试驾驶中核实的噪音 | <input type="checkbox"/> | <input type="checkbox"/> | _____ |
| - 找到和修理的噪声源 | <input type="checkbox"/> | <input type="checkbox"/> | _____ |
| - 按照执行的测试驾驶确认修理 | <input type="checkbox"/> | <input type="checkbox"/> | _____ |

VIN: _____

客户姓名: _____

W.O.# _____

日期: _____

本表必须粘贴在工作订单上

PIIB8742E

仪表板总成

< 拆卸和安装 >

拆卸和安装

仪表板总成

分解图

INFOID:000000009805184

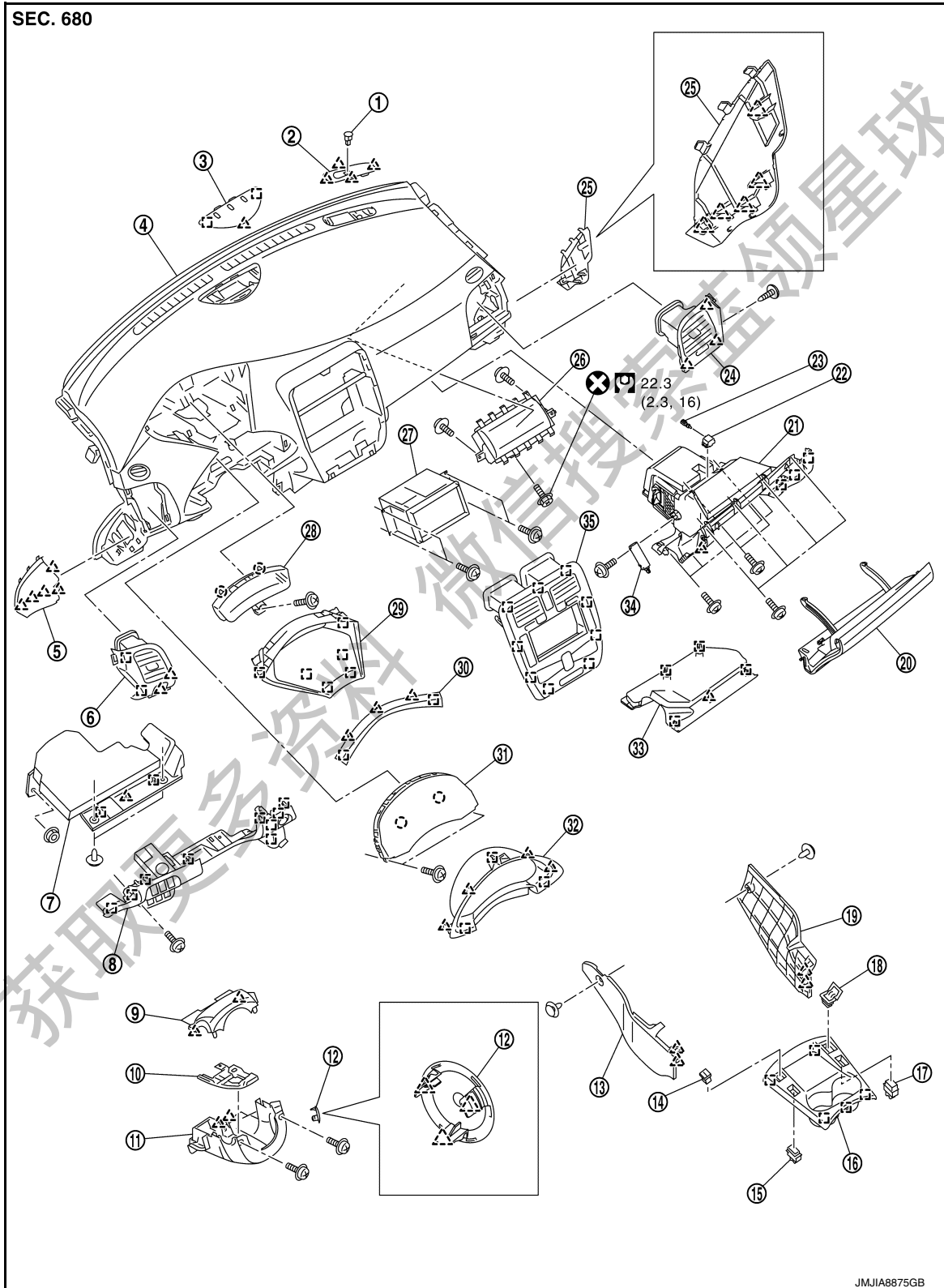

A
B
C
D
E
F
G
H
I
IP
K
L
M
N
O
P

仪表板总成

< 拆卸和安装 >

- | | | |
|---------------|----------------|---------------|
| ① 日照传感器 | ② 开关面板 | ③ 充电状态指示灯 |
| ④ 仪表板总成 | ⑤ 仪表罩 (左侧) | ⑥ 侧出风口格栅 (左侧) |
| ⑦ 仪表下盖 (左侧) | ⑧ 仪表板下部面板 (左侧) | ⑨ 转向柱上盖 |
| ⑩ 仪表内盖保护器 | ⑪ 转向柱下盖 | ⑫ 转向柱罩 |
| ⑬ 仪表下盖 (左侧) | ⑭ USB 接口 | ⑮ 开关孔罩 |
| ⑯ 仪表中间下盖 | ⑰ 开关孔罩 | ⑱ 辅助输入插孔 |
| ⑲ 仪表下盖 (右侧) | ⑳ 手套箱盖 | ㉑ 手套箱盖总成 |
| ㉒ 手套箱灯壳 (如装备) | ㉓ 灯泡 (如装备) | ㉔ 侧出风口格栅 (右侧) |
| ㉕ 仪表罩 (右侧) | ㉖ 乘客安全气囊模块 | ㉗ 音响单元 |
| ㉘ 上部仪表 | ㉙ 板盖饰件 | ㉚ 仪表盖 |
| ㉛ 组合仪表 | ㉜ 板盖 A | ㉝ 仪表底盖 (右侧) |
| ㉞ 手套箱缓冲器 | ㉟ 板盖 C | |

○ : 卡子

△ : 棘爪

□ : 金属卡子

⊗ : 每次分解后务必更换。

⊙ : N·m (kg·m, ft·lb)

拆卸和安装

INFOID:000000009805185

工作步骤

拆卸仪表板总成、组合仪表、上部仪表及 AV 控制单元时应采取如下表所示步骤进行。

| 零件 | 仪表板 总成 | 组合 仪表 | UPPER 仪表 | 音响 单位 |
|---------------|-----------|----------|-------------|----------|
| 仪表中间下盖 | [1] | | | |
| 仪表下盖 (左侧) | [2] | | | |
| 仪表下盖 (右侧) | [3] | | | |
| 前车身侧胶条 (左侧) | [4] | | | |
| 仪表侧面板 (左侧) | [5] | | | |
| 前柱饰件 (左侧) | [6] | | | |
| 仪表罩 (左侧) | [7] | | | |
| 仪表盖 | [8] | | | |
| 板盖饰件 | [9] | [1] | [1] | |
| 上部仪表 | [10] | [2] | [2] | |
| 板盖 A | [11] | [3] | | |
| 组合仪表 | [12] | [4] | | |
| 仪表下盖 (左侧) | [13] | | | |
| 仪表板下部面板 (左侧) | [14] | | | |
| 侧出风口格栅总成 (左侧) | [15] | | | |
| 驾驶员安全气囊模块 | [16] | | | |
| 方向盘 | [17] | | | |
| 转向柱盖 | [18] | | | |
| 组合开关 | [19] | | | |
| 螺旋电缆 | [20] | | | |

仪表板总成

< 拆卸和安装 >

| | | | | |
|--------------|------|--|--|-----|
| 板盖 C | [21] | | | [1] |
| 音响单元 | [22] | | | [2] |
| 充电状态指示灯 | [23] | | | |
| 开关面板 | [24] | | | |
| 前车身侧胶条 (右侧) | [25] | | | |
| 仪表侧面板 (右侧) | [26] | | | |
| 前柱饰件 (右侧) | [27] | | | |
| 仪表罩 (右侧) | [28] | | | |
| 仪表底盖 (右侧) | [29] | | | |
| 手套箱盖 | [30] | | | |
| 手套箱盖总成 | [31] | | | |
| 乘客安全气囊模块线束接头 | [32] | | | |
| 乘客安全气囊模块装配螺栓 | [33] | | | |
| 仪表板总成 | [34] | | | |

[]: 数字表示拆卸程序的步骤。

警告:

为防止发生意外, 维修前, 应先将电源开关转至 OFF 位置、断开 12 V 蓄电池负极接线柱并等待 3 分钟或以上。

注意:

为防止损坏零件, 拆卸时, 务必使用塑料制成的拆卸工具。

拆卸

1. 拆下仪表板中间下盖。

- a. 在控制台体总成上使用保护带 (A) 以免其损坏。
- b. 在控制台饰件总成上使用保护带 (B) 以免其损坏。

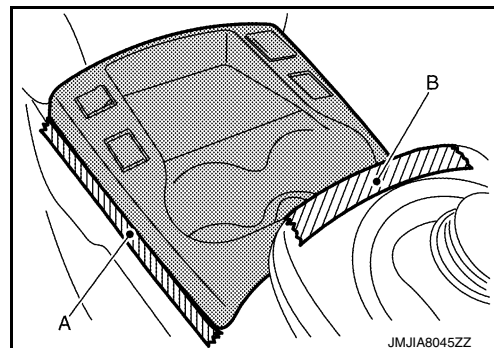

c. 使用拆卸工具 (A) 分开金属卡子, 然后顶起仪表中间下盖板。

注意:

切勿让仪表中间下盖的金属卡子刮花控制台饰件总成。

[]: 金属卡子

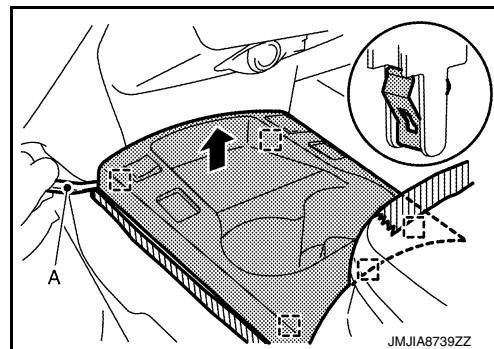

d. 断开线束接头。

2. 拆下仪表下盖 (左侧)。

仪表板总成

< 拆卸和安装 >

- a. 拆下固定卡子 (A)。
- b. 拉动仪表下盖 (左侧), 然后分开棘爪。

注意:

慢慢拆下棘爪, 以防损坏。

 : 棘爪

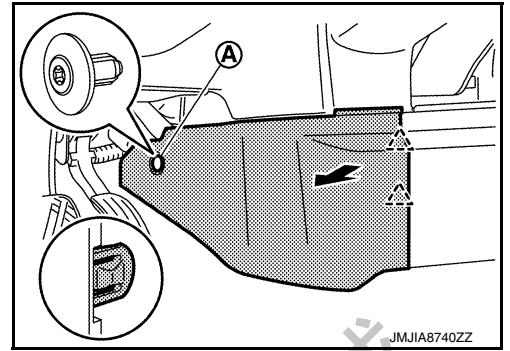

3. 拆下仪表下盖 (右侧)。
- a. 拆下固定卡子 (A)。
- b. 拉动仪表下盖 (右侧), 然后分开棘爪。

注意:

慢慢拆下棘爪, 以防损坏。

 : 棘爪

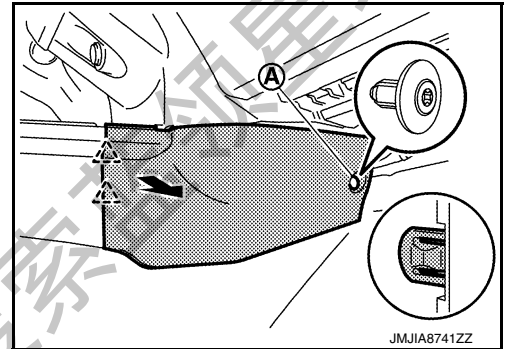

4. 拆下前车身侧胶条 (左侧) 的前立柱部分。请参见 [INT-28. "车身侧边胶条: 拆卸和安装"](#)。
5. 拆下仪表侧面板 (左侧)。请参见 [INT-25. "仪表板侧板: 拆卸和安装"](#)。
6. 拆下前柱饰件 (左侧)。请参见 [INT-25. "前柱饰件: 拆卸和安装"](#)。
7. 拆下仪表罩 (左侧)。
- a. 用保护带 (A) 保护零件以免受到损坏。

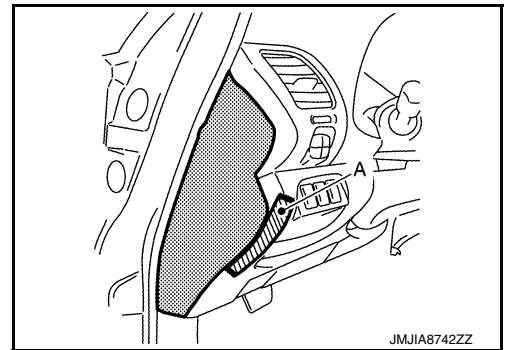

- b. 使用拆卸工具 (A) 分开棘爪, 然后按照图示数字顺序 1→3 拉出仪表罩 (左侧)。

 : 棘爪

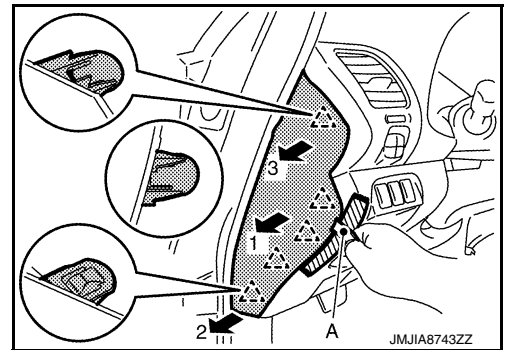

8. 拆下仪表盖。

仪表板总成

< 拆卸和安装 >

a. 用保护带 (A) 保护零件以免受到损坏。

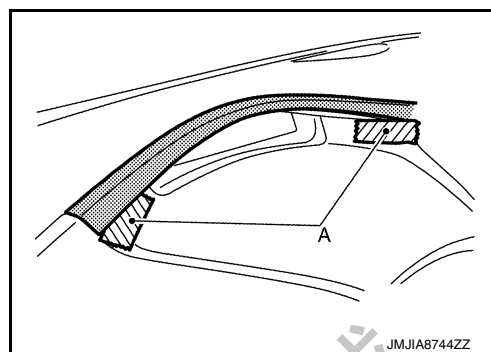

b. 使用拆卸工具 (A) 分开仪表盖两侧的金属卡子，然后按照图示数字顺序 1→3 往后拉仪表盖以分开棘爪。

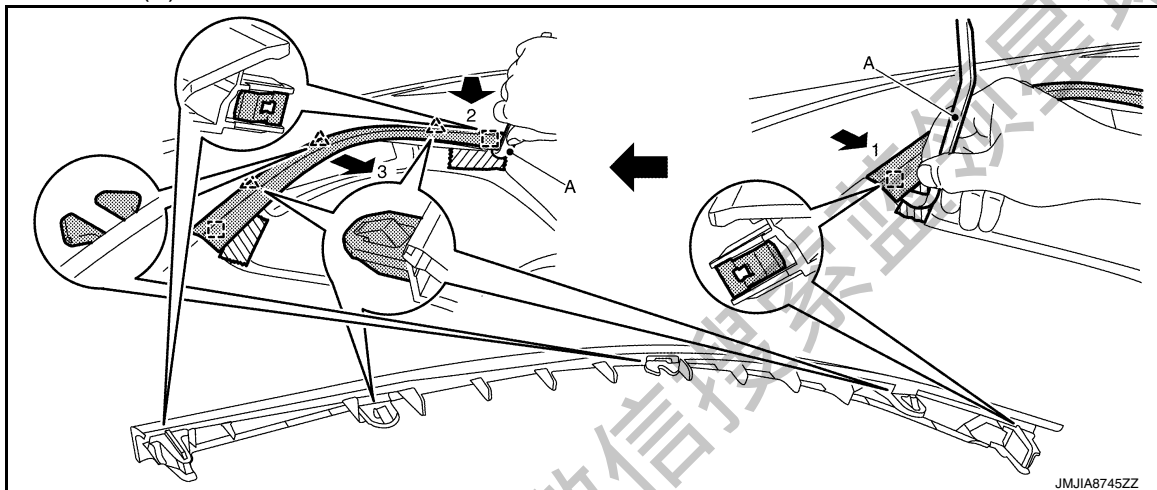

- △ : 棘爪
- : 金属卡子

9. 拆卸板盖饰件。
向后拉板盖饰件，然后分开棘爪和金属卡子。

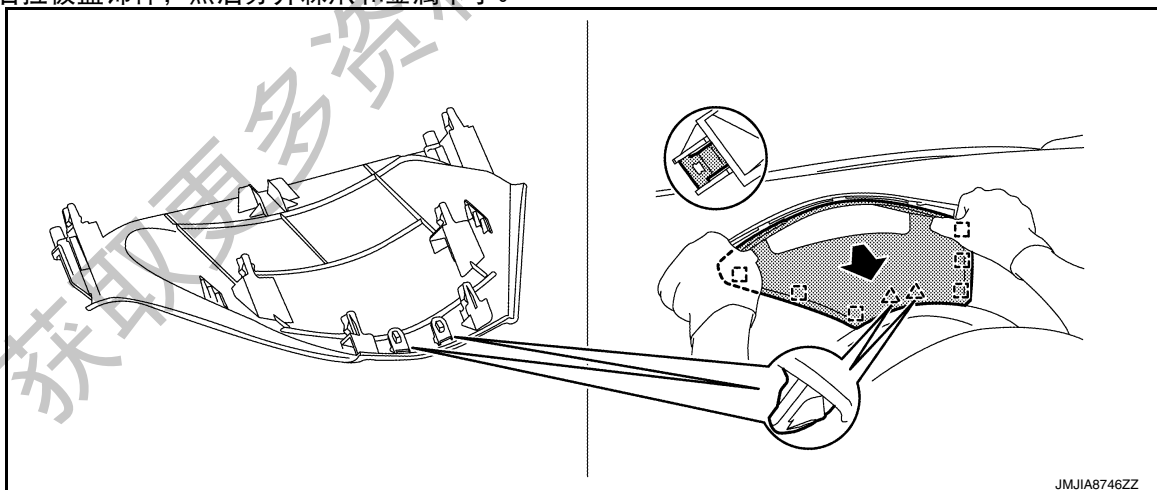

注意：
戴上手套以防受伤。

- △ : 棘爪
- : 金属卡子

注：
如果上述动作比较困难，可用以下步骤进行拆卸。

仪表板总成

< 拆卸和安装 >

1. 用保护带 (A) 保护零件以免受到损坏。

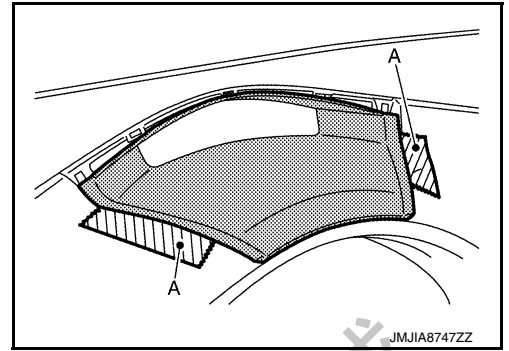

2. 使用拆卸工具 (A) 分开板盖饰件两侧的棘爪和金属卡子, 然后按照图示数字顺序 1→2 往后拉板盖饰件。

注意:
戴上手套以防受伤。

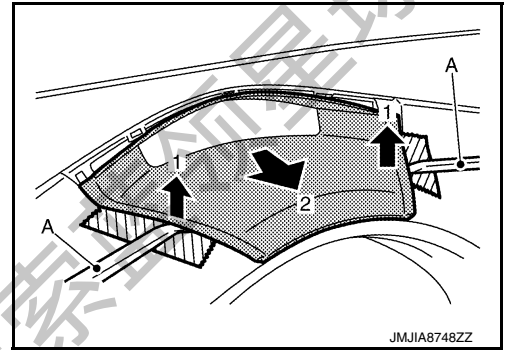

10. 拆下上部仪表。请参见 [MWI-153. "拆卸和安装"](#)。
11. 拆下板盖 A。
 - a. 将方向盘倾斜杆调整至最低位置。
 - b. 在仪表板总成上使用保护带 (A) 以免其损坏。



- c. 按住板盖上部侧 (中间) 往后拉板盖 A, 然后按图示分开金属卡子上部。

注意:
戴上手套以防受伤。

 : 金属卡子

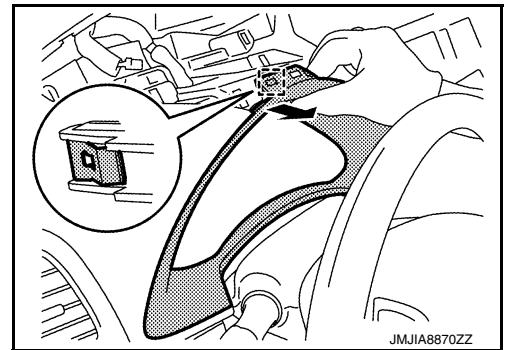

仪表板总成

< 拆卸和安装 >

- d. 握住板盖 A 的侧边并朝车辆后方拉出，然后按照图示数字顺序 1→2 分开棘爪和金属卡子下部。

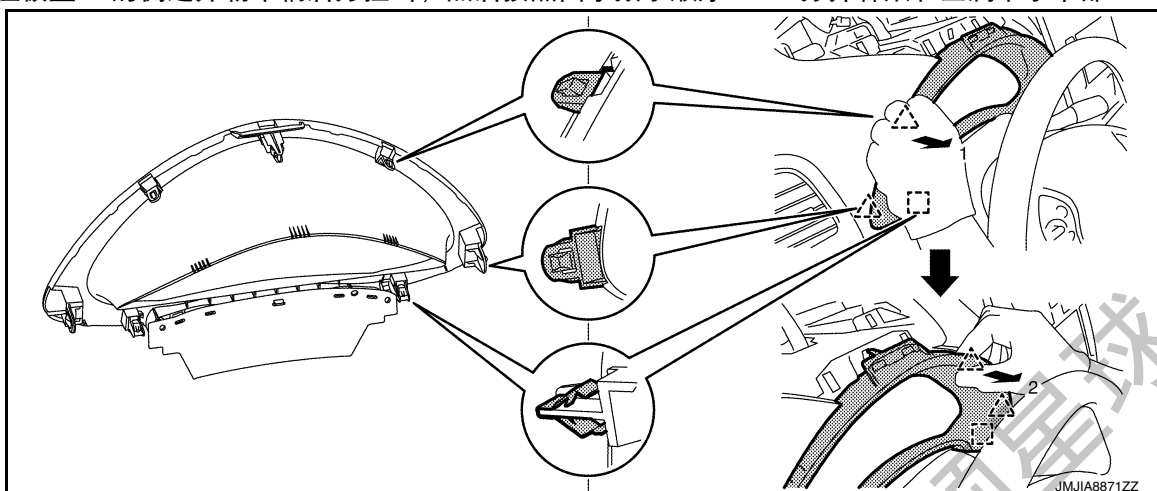

注意：

- 戴上手套以防受伤。
- 勿使板盖 A 的棘爪刮花仪表板总成。

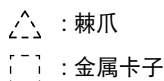

12. 拆下组合仪表。请参见 [MWI-152, "拆卸和安装"](#)。

13. 拆下仪表下盖 (左侧)。

- 拆下固定卡子 ① 和 ②。
- 向下拉并分开棘爪和金属卡子。
- 向后拉仪表底盖 (左侧)。

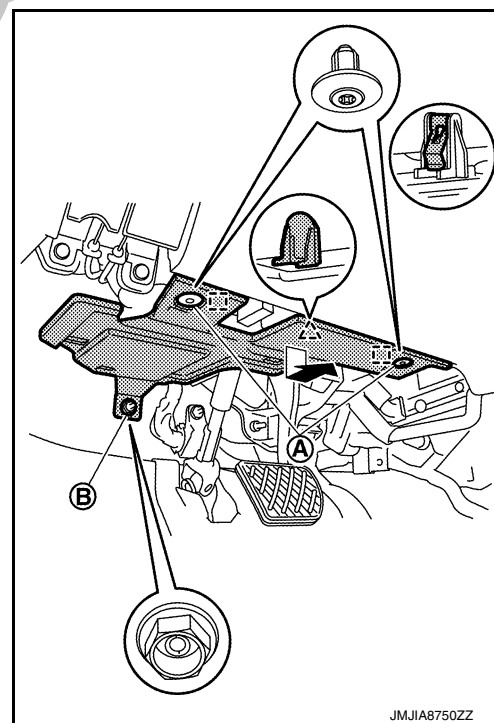
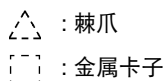

14. 拆下仪表板下部面板 (左侧)。

- 拆下电动机罩锁止控制电缆。请参见 [DLK-176, "电动机罩锁止控制电缆: 拆卸和安装"](#)。
- 拆下仪表板下部面板 (左侧) 固定螺丝 ①。

仪表板总成

< 拆卸和安装 >

- c. 往后拉仪表板下部面板 (左侧), 然后按照图中所示的数字顺序 1→4 分开金属卡子。

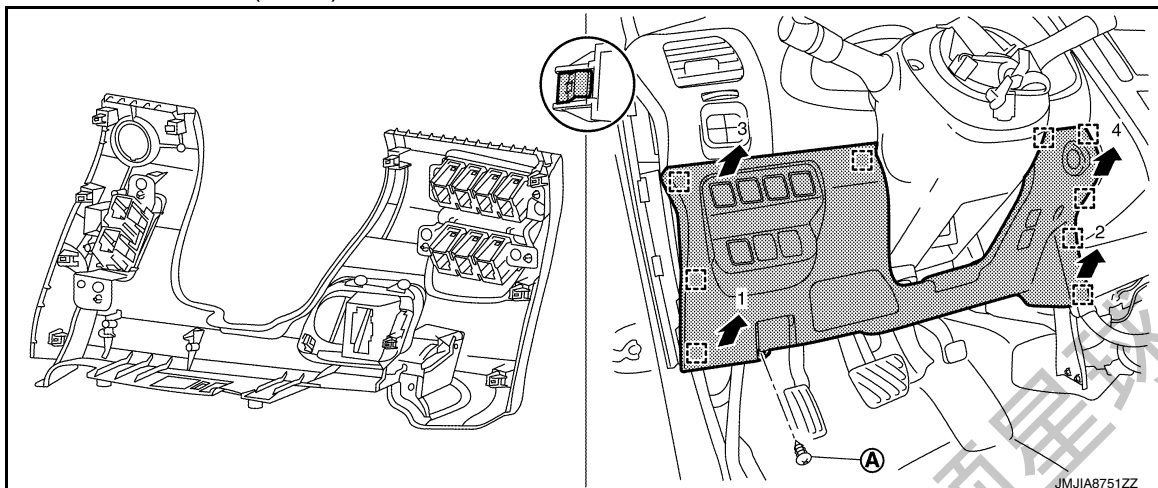

 : 金属卡子

- d. 断开线束接头和抽吸器风道。
15. 拆下侧出风口格栅 (左侧)。请参见 [VTL-13. "侧出风口格栅: 拆卸和安装"](#)。
16. 拆下驾驶员安全气囊模块。请参见 [SR-20. "拆卸和安装"](#)。
17. 拆下方向盘总成。请参见 [ST-30. "拆卸和安装"](#)。
18. 拆下转向柱盖。
- a. 拆下转向柱盖固定螺丝 (A)。
- b. 拉起转向柱上盖 ①, 然后拆下转向柱上盖。
- c. 下压转向柱下盖 ②, 然后拆下转向柱下盖。

 : 棘爪

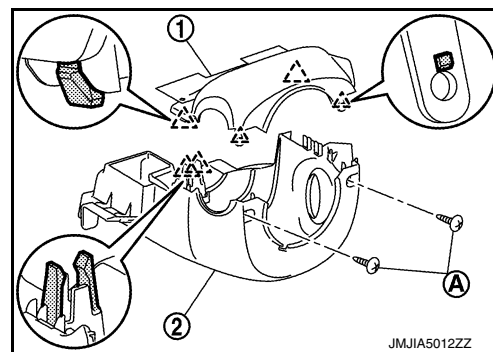

19. 拆下组合开关。请参见 [BCS-84. "拆卸和安装"](#)。
20. 拆下螺旋电缆。请参见 [SR-23. "拆卸和安装"](#)。
21. 拆下板盖 C。
- a. 握住板盖 C 的上部两侧并朝车后将其拉出, 然后分开顶部金属卡子。
- 注意:**
板盖 C 的挂钩与上部接合。切勿强行拉动板盖 C。

 : 金属卡子

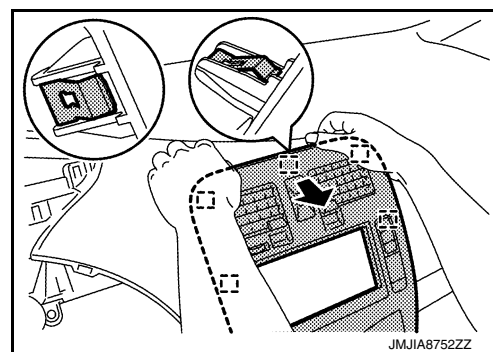

仪表板总成

< 拆卸和安装 >

- b. 握住板盖 C 的下部两侧并朝车后将其拉出，然后分开底部金属卡子。

注意：

板盖 C 的挂钩与下部接合。切勿强行拉动板盖 C。

 : 金属卡子

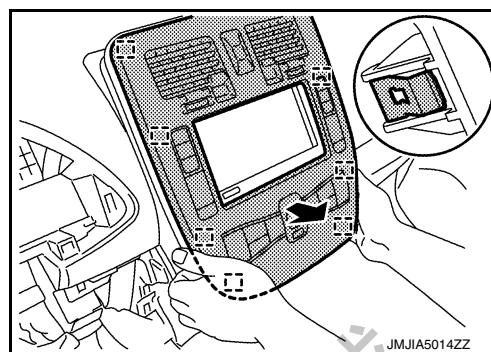

- c. 绕过上部两侧的挂钩 ②。

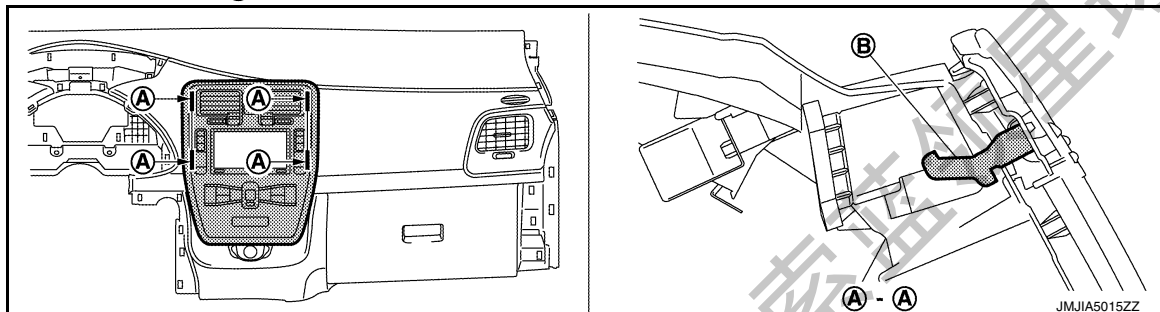

注意：

- 慢慢拆下挂钩，以防损坏。
- 切勿让中央出风口格栅刮花仪表板总成。

- d. 断开线束接头。

22. 拆下音响单元。请参见 [AV-36. "拆卸和安装"](#)。

23. 拆下充电状态指示灯。

- a. 用保护带 (A) 保护零件以免受到损坏。

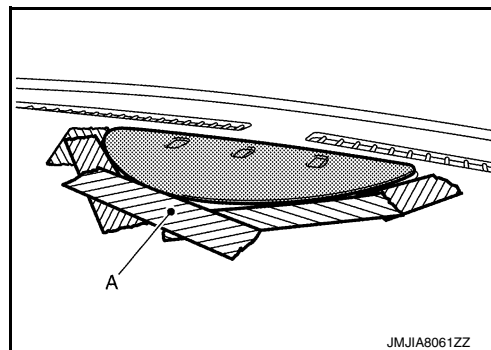

- b. 使用拆卸工具 (A) 分开棘爪和金属卡子，然后朝箭头方向拉动充电状态指示灯。

 : 棘爪

 : 金属卡子

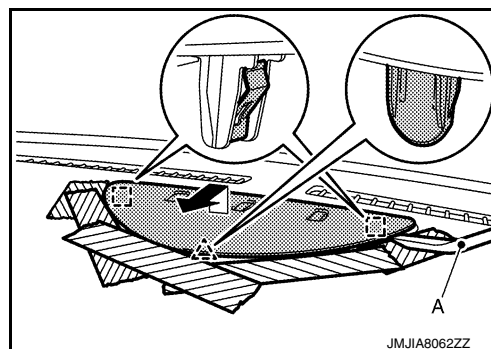

- c. 断开线束接头。

24. 拆下开关面板。

仪表板总成

< 拆卸和安装 >

- a. 用保护带 (A) 保护零件以免受到损坏。

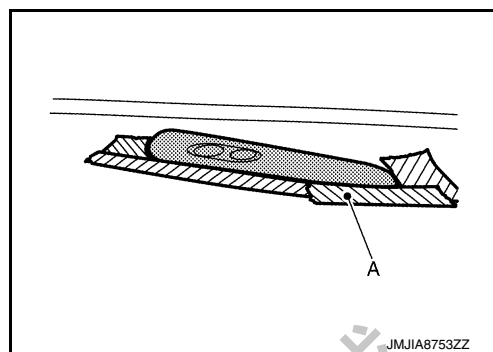

- b. 使用拆卸工具 (A) 分开棘爪, 然后拉起开关面板。

 : 棘爪

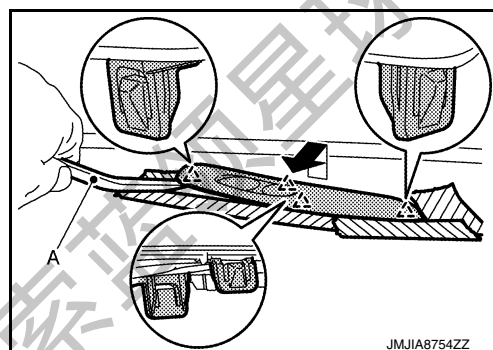

- c. 断开线束接头。

25. 拆下前车身侧胶条 (右侧) 的前柱部分。请参见 [INT-28, "车身侧边胶条: 拆卸和安装"](#)。

26. 拆下仪表侧面板 (右侧)。请参见 [INT-25, "仪表板侧板: 拆卸和安装"](#)。

27. 拆下前柱饰件 (右侧)。请参见 [INT-25, "前柱饰件: 拆卸和安装"](#)。

28. 拆下仪表罩 (右侧)。

- a. 用保护带 (A) 保护零件以免受到损坏。

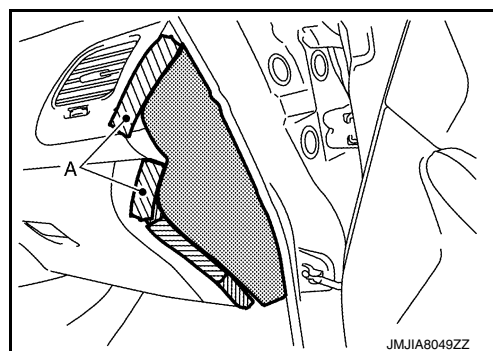

- b. 使用拆卸工具 (A) 分开棘爪, 然后按照图示数字顺序 1→3 拉出仪表罩 (右侧)。

 : 棘爪

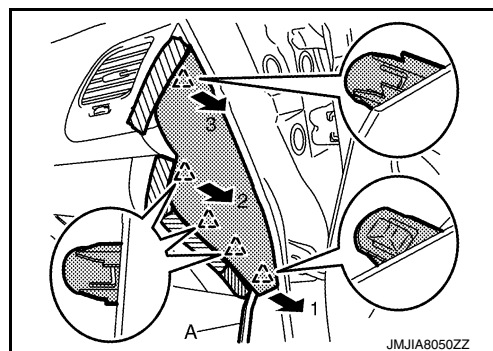

29. 拆下仪表右下盖。

- a. 使用拆卸工具 (A) 分开棘爪和金属卡子, 然后如图所示向下拉并分开后侧的金属卡子。

仪表板总成

< 拆卸和安装 >

- b. 往后拉仪表底盖 (右侧)。

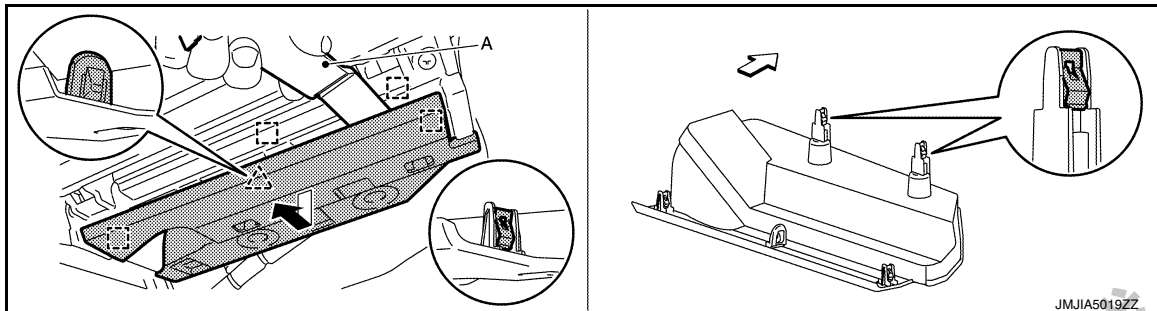

- △ : 棘爪
- : 金属卡子
- ↔ : 车头方向

30. 拆下手套箱盖。

- a. 打开手套箱盖。
b. 分开棘爪，然后拆下左侧的缓冲器销。

注意：

不得过度拉动手套箱缓冲器的线。

- △ : 棘爪

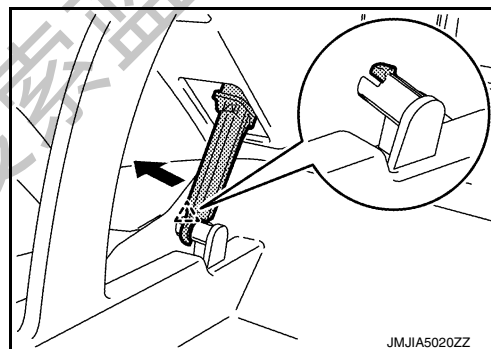

- c. 朝车后方拉手套箱盖 ①，然后从手套箱盖总成 ② 上分开接头。

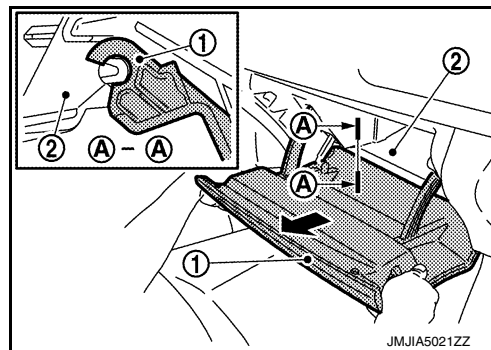

31. 拆下手套箱盖总成。

- a. 拆下固定螺丝 (A)。

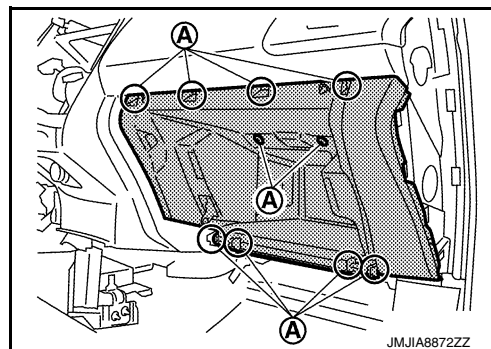

仪表板总成

< 拆卸和安装 >

- b. 握住手套箱盖总成下侧向后拉，然后按照图中所示的数字顺序 1→3 分开棘爪和金属卡子。

- △ : 棘爪
□ : 金属卡子

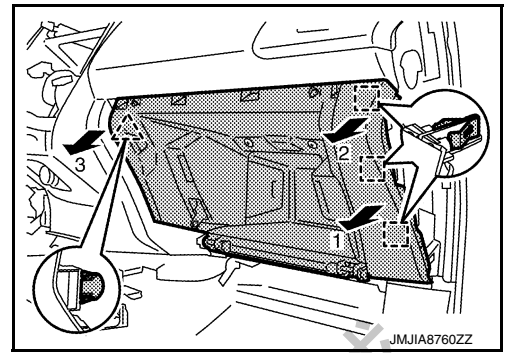

32. 断开前排乘客安全气囊模块线束接头。请参见 [SR-25, "分解图"](#)。
33. 拆下前排乘客安全气囊模块装配螺栓。
34. 拆下仪表板总成。
- a. 拆下仪表板总成装配螺栓 (A) 和固定螺丝 (B)。

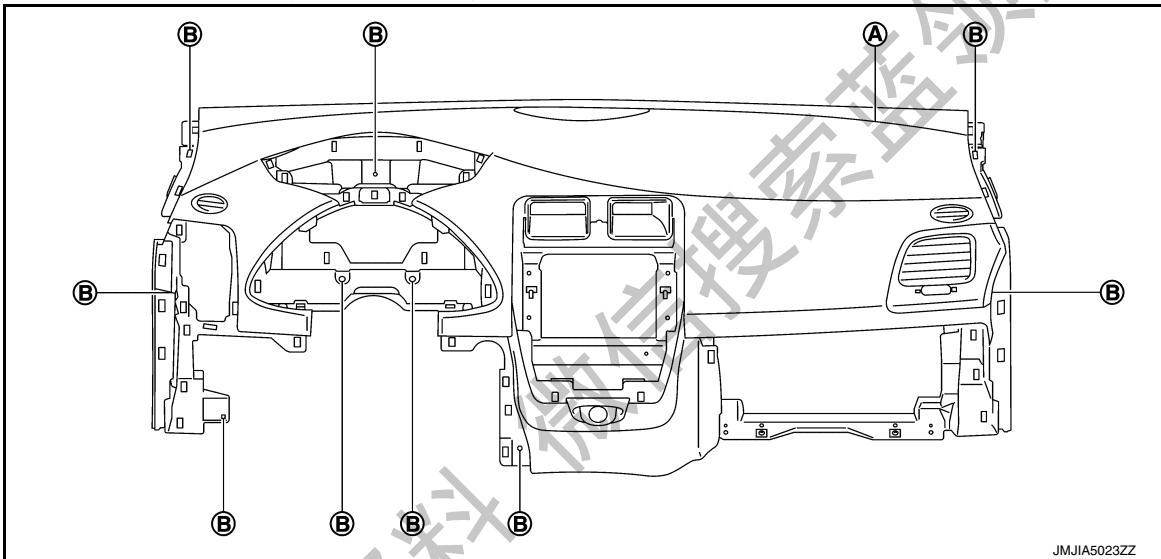

注意：
在工具上盖一块抹布，防止挡风玻璃损坏。

仪表板总成

< 拆卸和安装 >

- b. 断开 TCU 线束接头①并拆下线束固定卡子②。

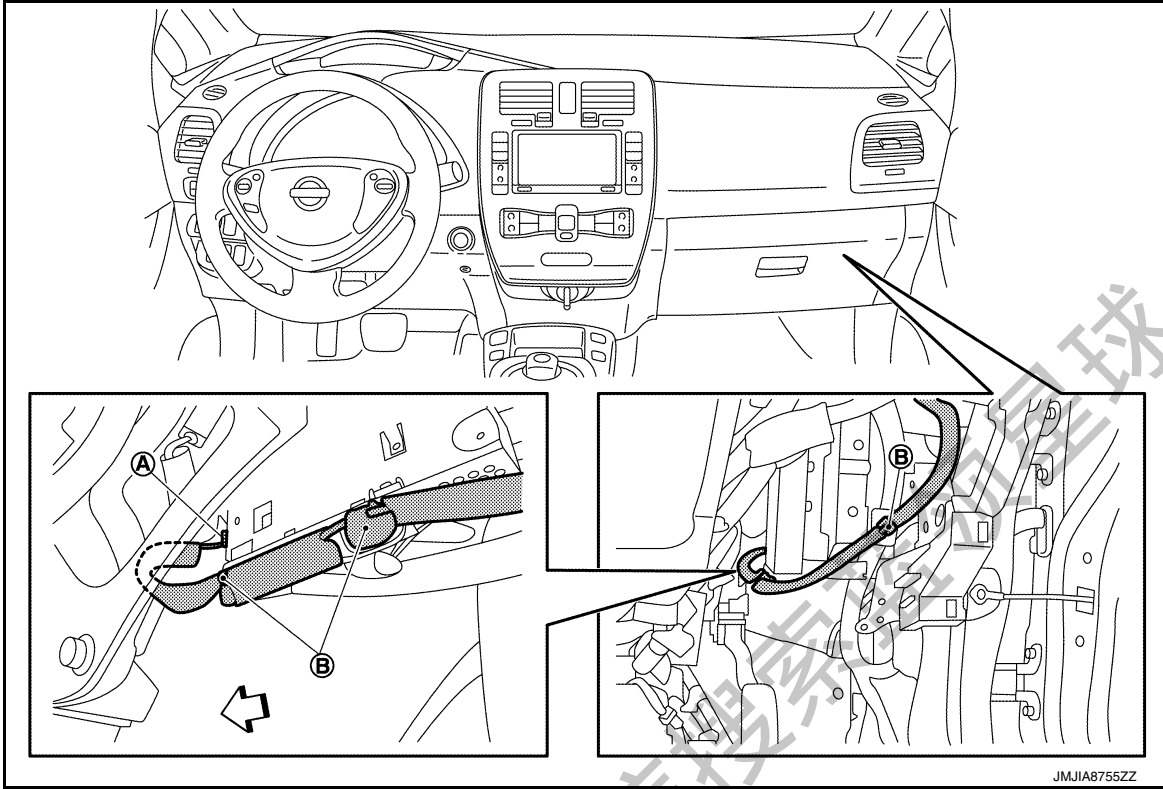

↔ : 车头方向

- c. 断开电源插座线束接头。
d. 从仪表板总成上分开线束和①前柱(左侧和右侧)的线束②。

A
B
C
D
E
F
G
H
I
IP
K
L
M
N
O
P

获取更多资料 微信: 13140000000

仪表板总成

< 拆卸和安装 >

e. 拆下线束固定卡子 ③ 并断开线束接头 ④。

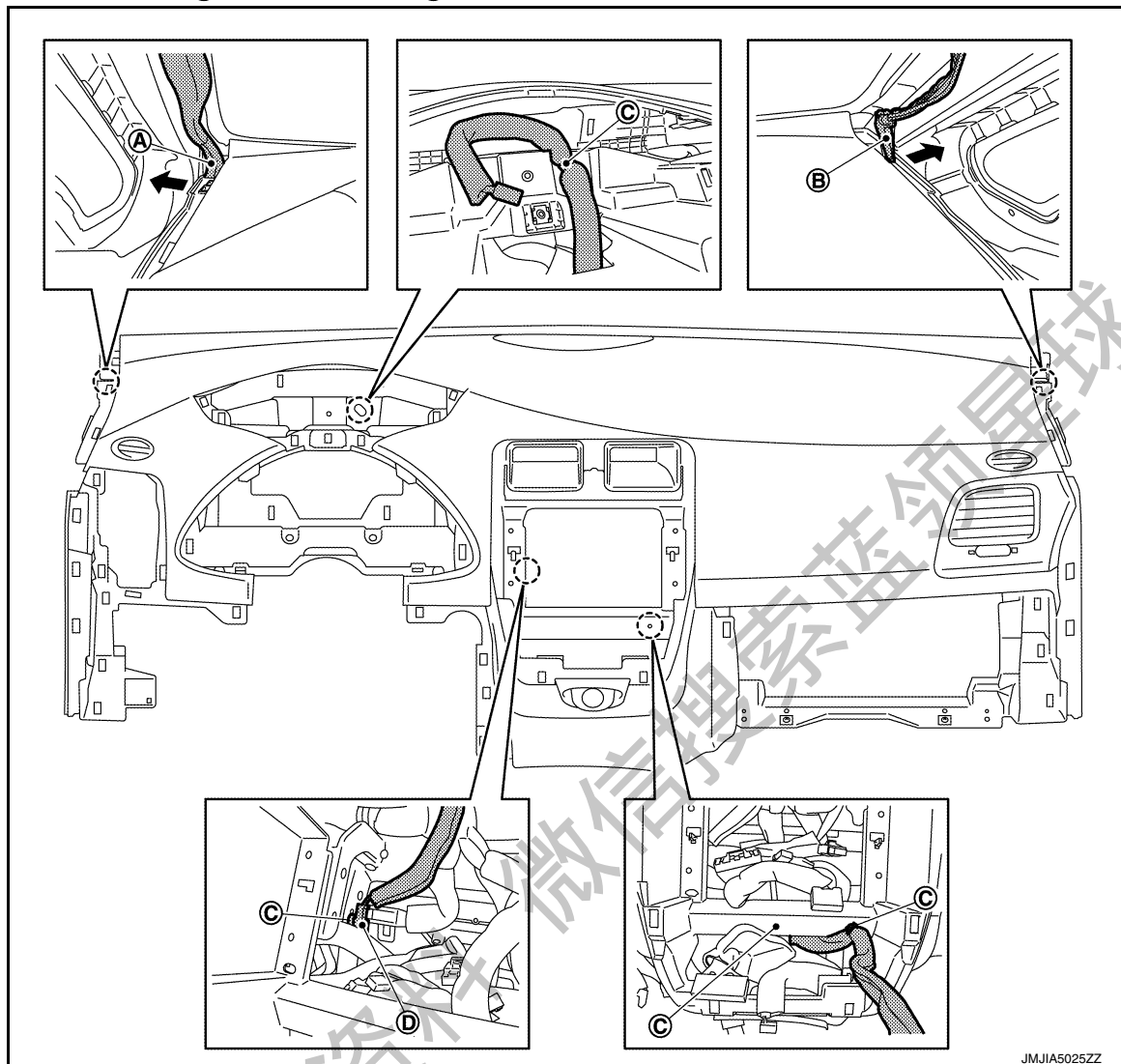

f. 从乘客侧车门打开的部位拆下仪表板。

注意：

- 在中央控制台上表面盖一块抹布，以防止损坏。
- 拆卸仪表板总成时，需要两个操作者，以免仪表板总成掉落。

35. 在拆下仪表板总成后，拆下下列零件。

- 前排乘客安全气囊模块：请参见 [SR-26, "拆卸和安装"](#)。
- 侧出风口格栅（右侧）请参见 [VTL-13, "侧出风口格栅：拆卸和安装"](#)。
- 除霜器喷嘴（左侧/右侧）请参见 [VTL-14, "侧除霜器格栅：拆卸和安装"](#)。
- 除霜器喷嘴（左侧/右侧）请参见 [VTL-16, "侧除霜器喷嘴 2：拆卸和安装"](#)。
- 中央出风口管道请参见 [VTL-14, "中央出风管道：拆卸和安装"](#)。
- 侧出风口管道请参见 [VTL-15, "侧通风管道：拆卸和安装"](#)。
- 前除霜器喷嘴请参见 [VTL-15, "前除霜器喷嘴：拆卸和安装"](#)。

安装

注意以下事项，并按照与拆卸相反的顺序安装。

注意：

- 拆下的方向盘装配螺母不可再使用，应更换新的螺母。
- 拆下的驾驶员安全气囊模块装配螺栓不可再使用，应更换新螺栓。
- 拆下的乘客安全气囊模块装配螺栓不可再使用，应更换新螺栓。

中央控制台总成

< 拆卸和安装 >

中央控制台总成

分解图

INFOID:000000009805188

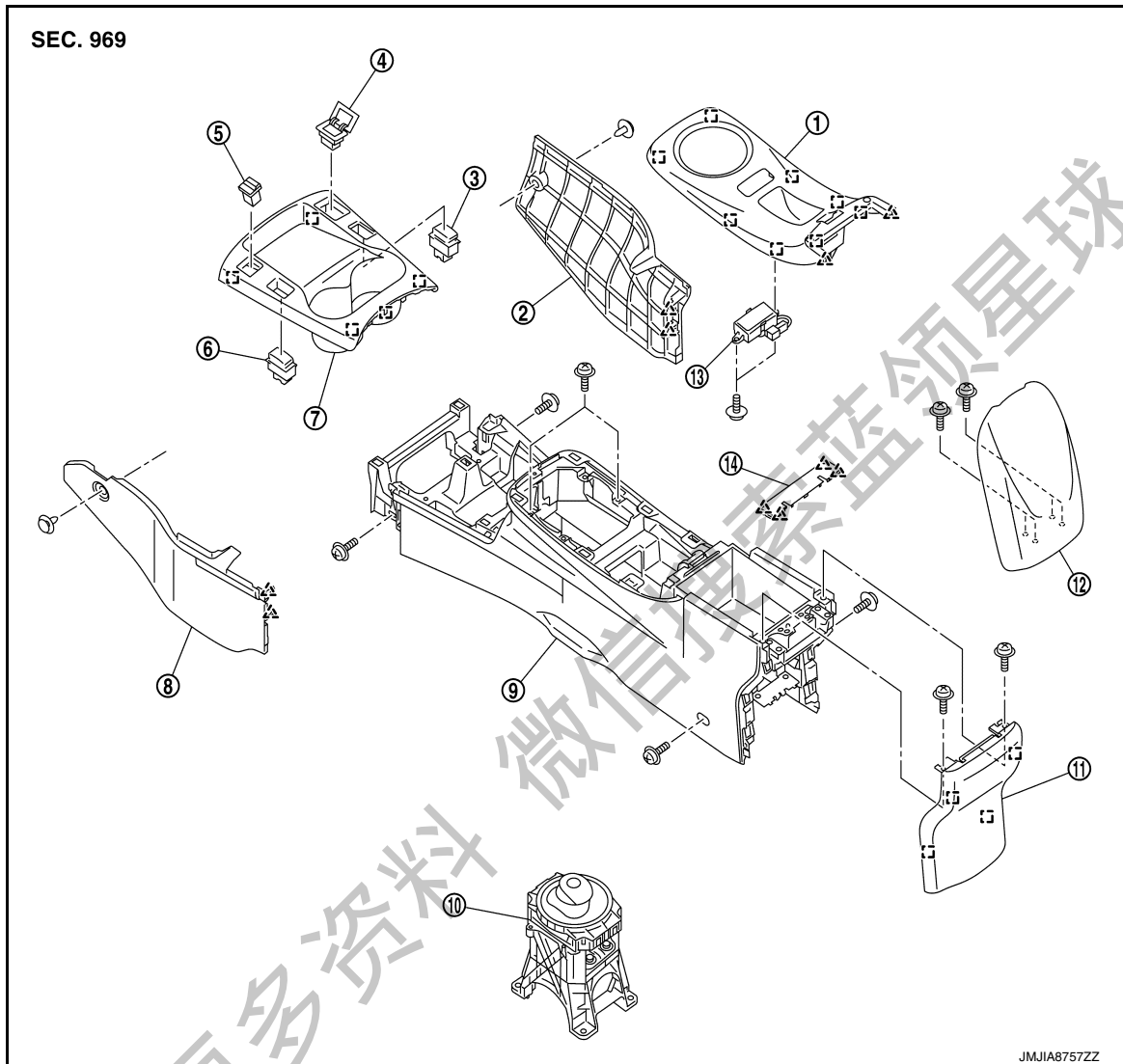

- | | | |
|-----------|-------------|----------|
| ① 控制台饰件总成 | ② 仪表下盖 (右侧) | ③ 开关孔罩 |
| ④ 辅助输入插孔 | ⑤ USB 接口 | ⑥ 开关孔罩 |
| ⑦ 仪表中间下盖 | ⑧ 仪表下盖 (左侧) | ⑨ 控制台体总成 |
| ⑩ 电动换挡选档杆 | ⑪ 控制台后饰件 | ⑫ 控制台盖总成 |
| ⑬ 选档杆指示灯 | ⑭ 控制台罩 | |

- △ : 棘爪
□ : 金属卡子

拆卸和安装

INFOID:000000009805189

注意：
为防止损坏零件，拆卸时，务必使用塑料制成的拆卸工具。

拆卸

1. 拆下仪表板中间下盖。

中央控制台总成

< 拆卸和安装 >

- a. 在控制台体总成上使用保护带 (A) 以免其损坏。
- b. 在控制台饰件总成上使用保护带 (B) 以免其损坏。

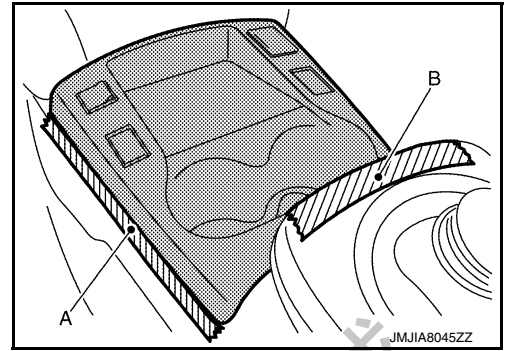

- c. 使用拆卸工具 (A) 分开金属卡子，然后顶起仪表中间下盖板。

注意：

切勿让仪表中间下盖的金属卡子刮花控制台饰件总成。

 : 金属卡子

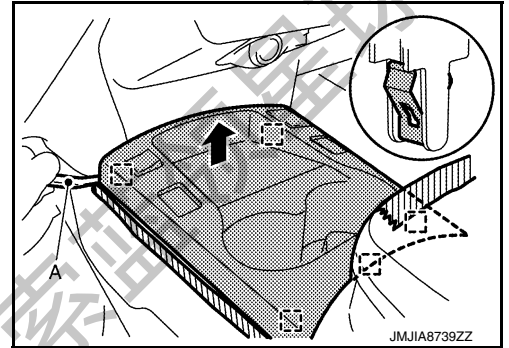

- d. 断开线束接头。

- 2. 拆下仪表下盖 (左侧)。

- a. 拆下固定卡子 (A)。

- b. 拉动仪表下盖 (左侧)，然后分开棘爪。

注意：

慢慢拆下棘爪，以防损坏。

 : 棘爪

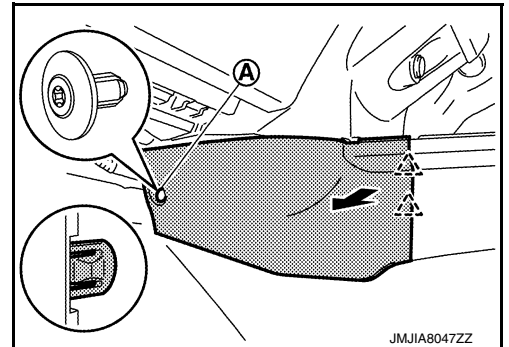

- 3. 拆下控制台体总成固定螺丝 (A)。

 : 车头方向

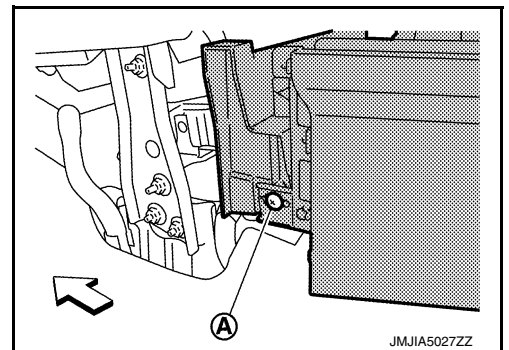

- 4. 拆下仪表下盖 (右侧)。

中央控制台总成

< 拆卸和安装 >

- a. 拆下固定卡子 ①。
- b. 拉动仪表下盖 (右侧), 然后分开棘爪。

注意:

慢慢拆下棘爪, 以防损坏。

 : 棘爪

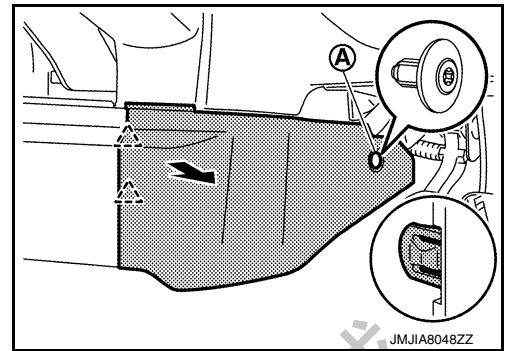

5. 拆下控制台体总成固定螺丝 ①。

 : 车头方向

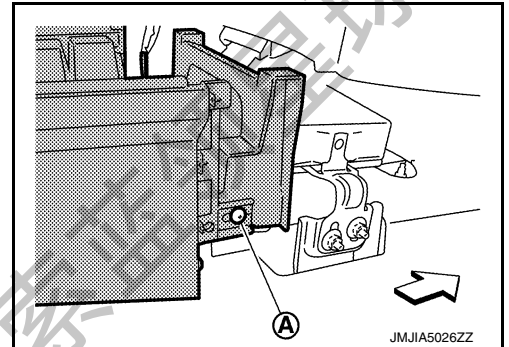

6. 拆下控制台饰件总成。

- a. 顶起控制台饰件总成后侧, 然后按照图中所示的数字顺序 1→6 分开棘爪和金属卡子。

注意:

缓慢分开棘爪, 以免损坏控制台饰件总成后端的棘爪。

 : 棘爪

 : 金属卡子

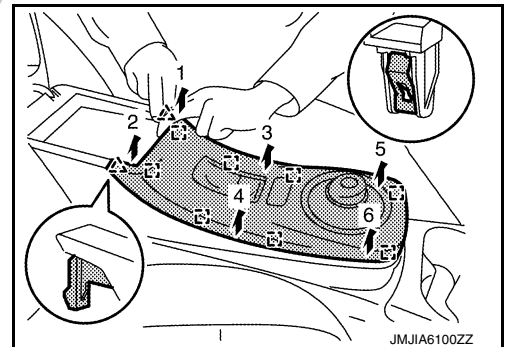

- b. 断开线束接头。

7. 拆下中央控制台总成固定螺丝 ①。

 : 车头方向

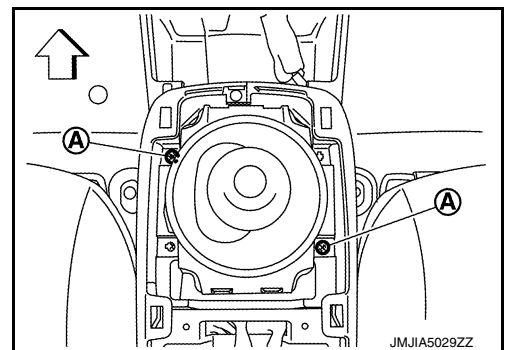

8. 使前排座椅置于最靠前的位置。

中央控制台总成

< 拆卸和安装 >

9. 拆下中央控制台总成固定螺丝 (A)。

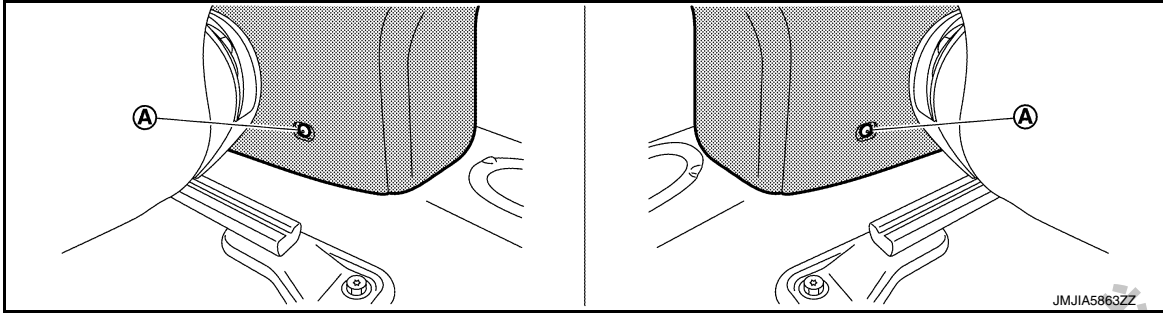

10. 使前排座椅置于最靠后的位置。

11. 从控制台体总成上拆下线束固定卡子 (A)。

↔ : 车头方向

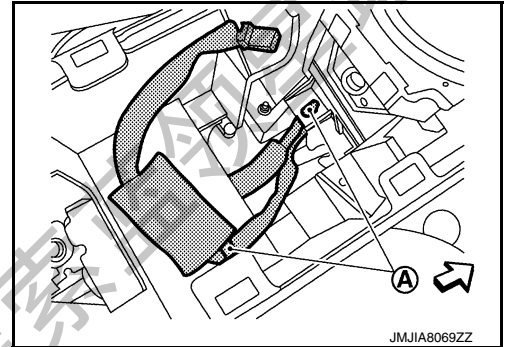

12. 从控制台体总成上拆下线束固定卡子 (A)。

↔ : 车头方向

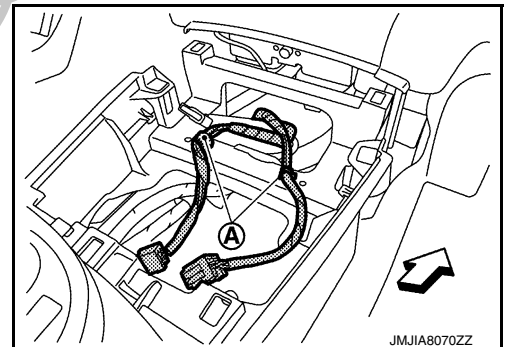

13. 顶起中控台总成后侧，然后拆下中控台总成。

安装

按照与拆卸相反的顺序安装。

分解和组装

INFOID:000000009805190

注意：

为防止损坏零件，分解时，务必使用塑料制成的拆卸工具。

分解

1. 拆卸中央控制台总成。请参见 [IP-27, "拆卸和安装"](#)。
2. 拆卸控制台罩。
 - a. 打开控制台盖总成。

中央控制台总成

< 拆卸和安装 >

b. 用保护带 (A) 保护零件以免受到损坏。

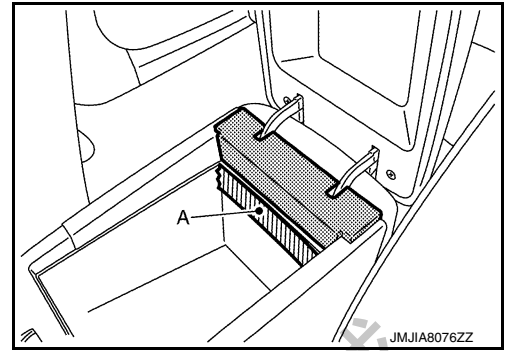

c. 使用拆卸工具 (A) 分开棘爪，然后拉起控制台罩。

注意：

缓慢分开棘爪，以免损坏控制台罩前端的棘爪。

 : 棘爪

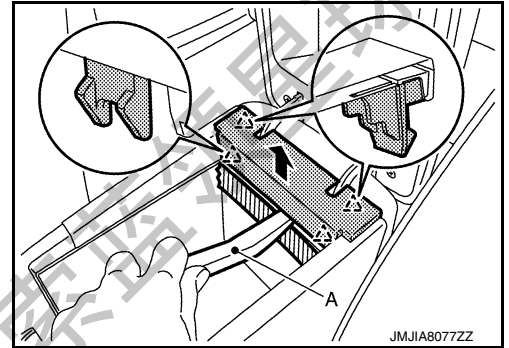

3. 拆下控制台后饰件。

a. 拆下固定螺丝 (A)。

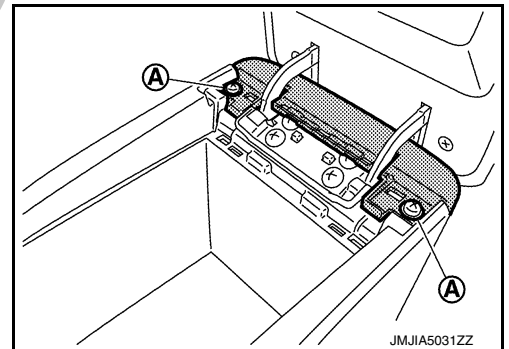

b. 关闭控制台盖总成。

c. 用保护带 (A) 保护零件以免受到损坏。

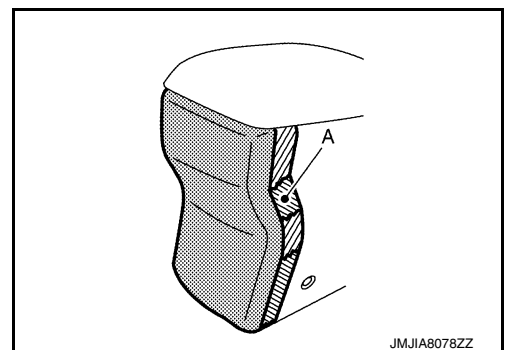

A
B
C
D
E
F
G
H
I
IP
K
L
M
N
O
P

中央控制台总成

< 拆卸和安装 >

- d. 使用拆卸工具 (A) 分开金属卡子，然后按照图示数字顺序 1→4 往后拉控制台后饰件。

[] : 金属卡子

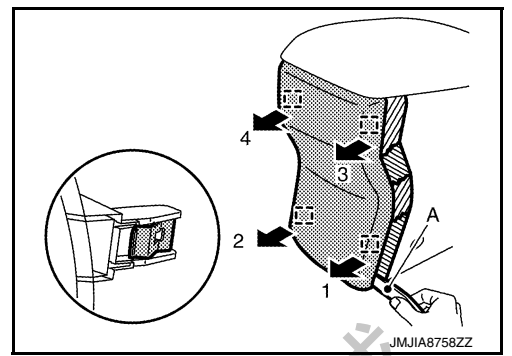

4. 拆下控制台盖总成。
a. 打开控制台盖总成。
b. 拆下控制台盖总成固定螺丝 (A)，然后拆下控制台盖总成。

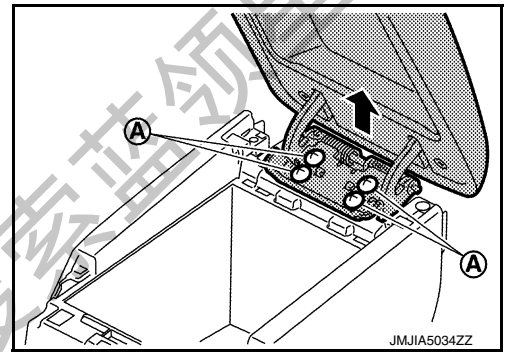

总成
按照与分解相反的顺序组装。

获取更多资料 微信搜索 领星球