

章节 GW

玻璃和车窗系统

A
B
C
D
E
F
G
H
I
J
GW
L
M
N
O
P

目录

注意事项	2	分解图	16
注意事项	2	拆卸和安装	17
使用医用电器的维修技师的注意事项	2	检查	17
辅助约束系统 (SRS) “安全气囊”和“安全带预张紧器”的注意事项	2	后背门车窗玻璃	18
高压注意事项	3	分解图	18
在无前围上盖板盖情况下操作的注意事项	5	拆卸和安装	19
拆卸蓄电池端子的注意事项	5	检查	20
粘合剂和底漆的处理	6	前车门玻璃	21
准备工作	7	分解图	21
准备工作	7	拆卸和安装	22
通用维修工具	7	检查和调整	22
症状诊断	8	前升降器	23
吱吱声和喀喀声故障诊断	8	分解图	23
工作流程	8	拆卸和安装	23
检查步骤	9	分解和组装	24
诊断工作表	11	检查和调整	24
拆卸和安装	13	后车门玻璃	25
挡风玻璃	13	分解图	25
分解图	13	拆卸和安装	25
拆卸和安装	14	检查和调整	26
检查	15	后升降器	27
小窗玻璃	16	分解图	27
		拆卸和安装	28
		分解和组装	28
		检查和调整	28

< 注意事项 >

注意事项

注意事项

使用医用电器的维修技师的注意事项

INFOID:000000010168240

禁止操作

警告：

- 本车辆使用了带有强磁性的零件。
- 使用医用电器设备（例如心脏起搏器）的维修技师切勿执行该车辆的维修作业，这是因为当他靠近这些零件时，其磁场会影响电器设备的运转。

正常充电时的注意事项

警告：

- 如果维修技师使用了医用电器设备（例如移植心脏起搏器或移植心律转复除颤器），在开始充电操作前，必须先由设备制造商检查对设备的可能影响。
- 因为正常充电操作下 PDM（电源分配模块）产生的辐射电磁波可能会影响医用电器设备，使用医用电器设备（例如移植心脏起搏器或移植心律转复除颤器）的维修技师在正常充电操作期间不准在电机盖打开的状态下靠近电机舱 [PDM（电源分配模块）]。

TELEMATICS 系统工作时的注意事项

警告：

- 如果维修技师使用了移植心脏起搏器或移植心律转复除颤器 (ICD)，应避免移植有设备的部位靠近车内 / 车外天线约 220 mm (8.66 in) 的范围内。
- 当使用这些服务等时，TCU 的电磁波可能会影响移植心脏起搏器或移植心律转复除颤器 (ICD) 的功能。
- 如果维修技师使用除移植心脏起搏器或移植心律转复除颤器 (ICD) 外的其他医用电器设备，TCU 的电磁波可能会影响这些设备的功能。使用 TCU 前，必须由设备制造商检查对设备的可能影响。

智能钥匙系统工作时的注意事项

警告：

- 如果维修技师使用了移植心脏起搏器或移植心律转复除颤器 (ICD)，应避免移植有设备的部位靠近车内 / 车外天线约 220 mm (8.66 in) 的范围内。
- 在车门操作、各请求开关操作或发动机起动时，智能钥匙的电磁波可能会影响移植心脏起搏器或移植心律转复除颤器 (ICD) 的功能。
- 如果维修技师使用除移植心脏起搏器或移植心律转复除颤器 (ICD) 外的其他医用电器设备，智能钥匙的电磁波可能会影响这些设备的功能。使用智能钥匙前，必须由设备制造商检查对设备的可能影响。

辅助约束系统 (SRS) “安全气囊”和“安全带预张紧器”的注意事项

INFOID:000000010168235

辅助约束系统如“安全气囊”和“安全带预张紧器”与前排座椅安全带一起使用，有助于减少车辆碰撞时驾驶员和前排乘客受伤的危险性或严重程度。关于安全维护该系统的信息，请参见本维修手册的“SRS 安全气囊”和“安全带”章节。

警告：

务必遵守以下注意事项以防意外启动。

- 为避免 SRS 系统失效而增加车辆碰撞时由安全气囊充气带来人身伤亡的危险性，所有维修保养应由东风日产授权的启辰经销商进行。
- 保养不当，包括不正确的拆卸和安装 SRS 系统，都可能导致本系统的意外触发，从而造成人身伤害。关于螺旋电缆和安全气囊模块的拆卸方法，请参见“SRS 安全气囊”章节。
- 除本维修手册中说明的操作外，不要使用电气测试设备对 SRS 的任何电路进行测试。SRS 电路线束可通过黄色和 / 或橙色线束或线束接头来识别。

注意事项

< 注意事项 >

使用机动工具 (气动或电动) 和锤子注意事项

警告：

务必遵守以下注意事项以防意外启动。

- 在电源开关打开的情况下，在安全气囊诊断传感器单元或其他安全气囊系统传感器附近工作时，切勿使用气动或电动工具作业，或在传感器附近用锤子敲击。剧烈振动会激活传感器并使安全气囊展开，可能造成严重的伤害。
- 使用气动或电动工具或锤子进行任何维修前，务必将电源开关关闭，断开 12V 的蓄电池，并等待至少 3 分钟。

高压注意事项

INFOID:000000011472072

危险：



由于混合动力车辆和电动车包含有高压蓄电池，如果带高压部件和车辆处理不正确，则会有触电、漏电或类似事故发生的危险。当进行检查和保养时，务必遵守正确的作业步骤。

警告：

- 进行高压系统线束和零件的检查或保养前，务必先拆下维修塞以切断高压电路。
- 拆下的维修塞务必由负责相应工作的人员装在口袋随身携带，或全程置于工具箱中以防误将其接上。
- 开始在高压系统上作业前，务必穿戴好绝缘保护装备。
- 切勿让非负责人触摸车上的高压零件。为防止其他人触摸高压零件，不使用这些零件时务必要用绝缘板将其盖住。

注意：

- 务必在原来位置上重新安装高压线束卡子。如果卡子损坏，安装前，先用新的卡子进行更换。
- 注意不要让冷却液接触到高压线束接头。如果冷却液接触到高压线束接头，则立即用吹风机将其吹干。
- 除非维修手册中有说明，否则切勿在维修塞拆下时使车辆保持在就绪状态。否则可能会导致故障发生。

开始保养作业前的检查点

高压系统可能会自动启动。开始保养工作前，需检查充电电缆 (包括 EVSE) 未连接至充电接口。

注：

如果在 EVSE 连接期间设定了空调定时器或充电定时器，即使电源开关处于关闭状态，高压系统也会自动启动。

高压线束和设备识别

所有高压线束和接头均为橙色。锂离子电池和其他高压装置带有一条橙色高压标签。切勿触摸这些线束和高压零件。

高压线束和端子的处理

立即用绝缘胶带隔离断开的高压接头和端子。

有关使用医用电器人员的操作规范

警告：

车辆包括有强磁性零件。如果带有心脏起搏器或其他医用电器设备的人员靠近这些零件，医用设备可能会受到磁体的影响。此类人员不允许在车辆上进行作业。

工作期间禁止携带的物体

混合动力车和电动车上有高压和强磁性零件。维修 / 检查高压零件时切勿携带金属产品和磁记录介质 (例如信用卡、储值卡)。否则，金属产品可能会有造成短路的风险，磁记录介质可能会失去磁记录。

A
B
C
D
E
F
G
H
I
J
L
M
N
O
P

GW

注意事项

< 注意事项 >

放置标牌“危险！高压区域。禁止进入”

维修/检查时在车上标示“高压，切勿触摸”，以引起其他工作人员注意。

<p>负责人: _____</p>
<p>危险： 正在进行高电压修理作业。 请勿触摸！</p>
<p>危险： 正在进行高电压修理作业。 请勿触摸！</p>
<p>负责人: _____</p>
<p>复印此页，折叠后放置到正在维修的车辆的车顶上。</p>

JSAIA1600GB

注意事项

< 注意事项 >

在无前围上盖板盖情况下操作的注意事项

INFOID:000000010168237

在卸下前围上盖板盖的情况下进行操作时，要用聚氨脂等盖住挡风玻璃的下端以防止损坏挡风玻璃。

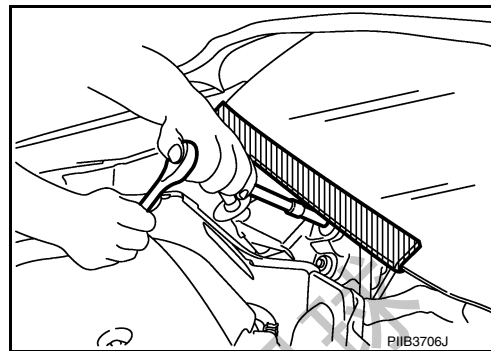

拆卸蓄电池端子的注意事项

INFOID:000000010168238

- 拆卸 12V 蓄电池端子时，关闭电源开关并等待至少 5 分钟。

注：

电源开关关闭后，ECU 可能会启动几分钟。如果在 ECU 停止前拆下蓄电池端子，则可能会出现 DTC 检测错误或 ECU 数据损坏。

- 关闭电源开关后，务必在 60 分钟内断开蓄电池端子。即使电源开关关闭，12V 蓄电池的自动充电控制可能会在电源开关关闭后 60 分钟内自动开始。
- 根据以下步骤断开 12V 蓄电池端子。

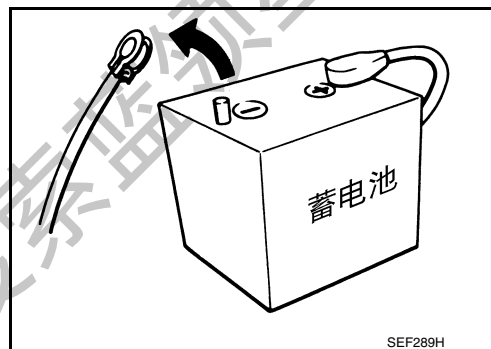

工作步骤

1. 打开电动机罩。
2. 确认充电电缆未连接至充电接口。
注：
如果连接了充电电缆（包括 EVSE），空调定时器功能会自动激活空调系统。
3. 将电源开关从 OFF 转至 ON，再转至 OFF。下车。关闭所有车门（包括后背门）。
4. 检查充电状态指示灯是否不闪烁并等待 5 分钟或以上。

注：

如果在电源开关关闭后 5 分钟内拆下蓄电池，则可能会检测到多个 DTC。

5. 在步骤 3 中关闭电源开关后 60 分钟内拆下 12V 蓄电池端子。

注意：

- 所有车门（包括后背门）关闭后，如有车门（包括后背门）在蓄电池端子断开前打开，则从步骤 1 重新开始。

- 电源开关关闭后，如果车主操作启动“遥控空调”，停止空调并从步骤 1 重新开始。

注：

一旦电源开关从 ON 转至 OFF，12V 蓄电池自动充电控制约 1 小时不工作。

- 对于配备 2 块蓄电池的车辆，接通电源开关前务必要连接主蓄电池和副蓄电池。

注：

如果在主蓄电池或副蓄电池的任一端子断开情况下接通电源开关，则可能会检测到 DTC。

- 安装 12V 蓄电池后，务必检查所有 ECU 的“自诊断结果”并清除 DTC。

注：

拆卸 12V 蓄电池后可能会导致 DTC 检测错误。

注意事项

< 注意事项 >

粘合剂和底漆的处理

INFOID:000000009805449

- 请勿使用超过有效期的粘合剂。此类产品的保存期限是自生产之日起六个月内。小心贴上印在盒子上的有效期限或生产日期。
- 把底漆和粘合剂保存在干燥阴凉的地方。最理想是保存在冰箱中。
- 只在使用前将底漆和粘合剂开封。剩余的底漆和粘合剂应丢弃。
- 在使用前，请务必摇晃底漆容器以充分摇匀。如果发现任何漂浮物，请勿使用。
- 如底漆或粘合剂接触到皮肤上，请用汽油或类似物品擦除，并用肥皂清洗皮肤。
- 使用底漆和粘合剂时，请务必遵守说明书上的注意事项。

获取更多资料 微信搜索蓝领星球

准备工作

< 准备工作 >

准备工作

准备工作

通用维修工具

INFOID:000000009805456

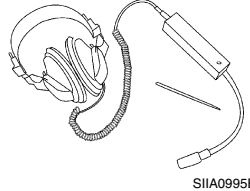
工具名称	说明
<p>发动机听诊器</p>  <p>SIIA0995E</p>	<p>噪音定位</p>

获取更多资料 微信搜索 蓝领星球

A
B
C
D
E
F
G
H
I
J
GW
L
M
N
O
P

吱吱声和喀喀声故障诊断

< 症状诊断 >

症状诊断

吱吱声和喀喀声故障诊断

工作流程

INFOID:000000009805457

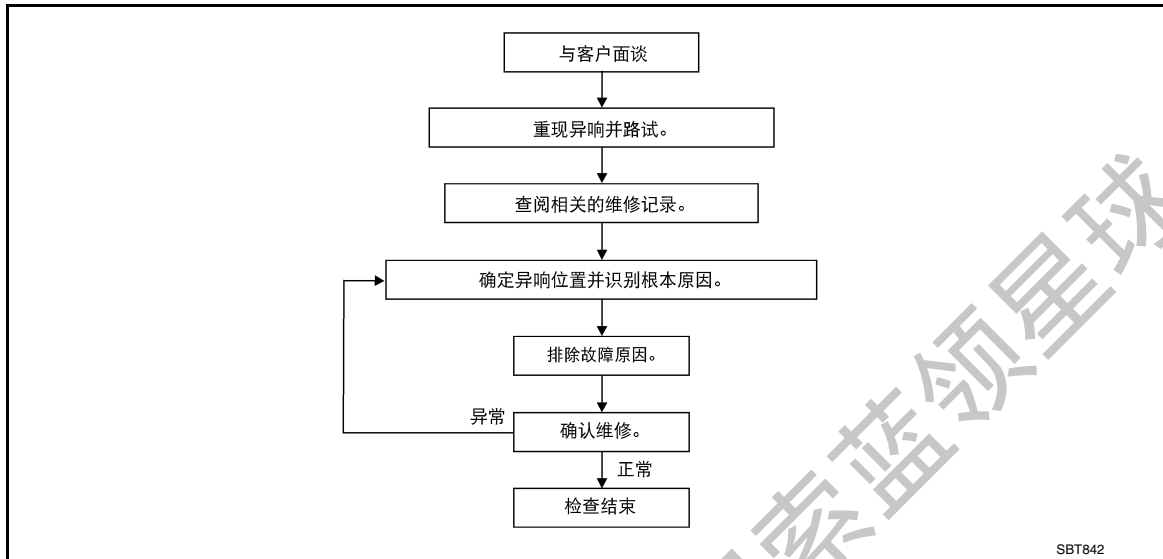

客户面谈

尽可能与客户面谈，以确定噪音出现时所处的情况。面谈时请使用诊断工作表记录噪音出现时的实际情况及客户的看法；请参见 [GW-11, "诊断工作表"](#)。该信息有助于再现噪音出现时所处的情况。

- 客户可能无法提供详细的说明或噪音的位置。尽量获取噪音出现（或没有出现）时的实际情况。
- 如果车辆中存在多种噪音，务必诊断并修理客户关注的噪音。可以通过与客户一同驾驶车辆进行路试来完成。
- 识别噪音类型后，按它的特性进行区分。利用噪音特性使客户、维修顾问和维修技师在定义噪音时均进行一致的描述。
- 吱吱声 - (像网球鞋在干净地板上摩擦发出的声音)
吱吱声特性包括轻轻接触/快速运动/路况导致/硬表面 = 高频噪音/较软表面 = 低频噪音/路面边缘 = 喳喳声。
- 嘎嘎声 - (像走在陈旧木地板上发出的声音)
嘎嘎声特性包括稳定的接触/慢速运动/旋转运动的扭曲/视材料而异的高低音/经常因活动导致。
- 喀喀声 - (像摇晃儿童玩具的声音)
喀喀声特性包括快速来回摩擦/振动或类似的移动/零件松散/卡子或锁扣松开/间隙不正确。
- 敲击声 - (像敲门的声音)
敲击声特性包括空腔中的声音/回音/通常因驾驶员操作导致。
- 滴答声 - (像时钟秒针的声音)
滴答声特性包括轻盈的物体轻轻接触/零部件松动/可能由驾驶员操作或路况导致。
- 重击声 - (响亮、低沉的敲击噪音)
重击声特性包括较轻的敲击/操作导致的沉闷声音。
- 嗡嗡声 - (像大群蜜蜂发出的声音)
嗡嗡声特性包括高频喀喀声/稳定的接触。
- 可接受的噪音级别通常因人而异。维修技师认为的可接受的噪音可能对于客户来说是无法忍受的。
- 天气原因，特别是湿度和温度，可能会大大影响噪音级别。

重现噪音及路试

如有可能，与客户一起驾驶车辆直至噪音重现。请在诊断工作表上记录任何有关噪音情况或位置的其他信息。这些信息可在重新确认修理时用于重现相同的情况。

如果在路试时可以轻易重现噪音，为帮助识别噪音来源，请试着在车辆停止时执行以下一项或全部的操作重现噪音：

- 1) 关闭一个车门。
- 2) 敲击或推/拉可能产生噪音的区域。
- 3) 加快电机转速。
- 4) 用卧式千斤顶来模拟车辆“扭曲”。

吱吱声和喀喀声故障诊断

< 症状诊断 >

- 5) 在怠速时, 使用电机负载 (电气负载、 M/T 车型半离合、 A/T 车型驾驶位置)。
- 6) 用起重机举起车辆, 并使用橡胶锤敲打轮胎。
 - 驾驶车辆, 尝试重现客户所述噪音出现时所处的情况。
 - 如果难以重现噪音, 在起伏或不平的路面上缓慢驾驶车辆增加车身受力。

找出噪音位置并识别根本原因

1. 将噪音范围缩小至大概区域。使用听音工具 (发动机听诊器或机械听诊器) 帮助查明噪音来源。
2. 将噪音来源范围缩小至更具体的区域, 并通过以下方法识别噪音产生的原因:
 - 拆下可能引起噪音的区域内的部件。
拆卸卡子或固定器时不可过度用力, 否则卡子和固定器可能会在修理时断裂或脱落, 导致产生新的噪音。
 - 敲击或推 / 拉可能引起噪音的部件。
请勿过度用力敲击或推 / 拉部件, 否则噪音只会暂时消除。
 - 用手触摸可能引起噪音的部件, 感觉是否有振动。
 - 在可能引起噪音的部件之间放入一张纸。
 - 查看是否有部件松动和接触痕迹。
请参见 [GW-9. "检查步骤"](#)。

修理原因

- 如果是由于部件松动导致的, 请牢固拧紧该部件。
- 如果是由于部件之间间隙不足导致的:
 - 如有可能, 请重新定位或松开并重新拧紧部件来分离部件。
 - 用适当的隔垫, 例如聚氨酯垫、泡沫块、毡布带或聚氨酯带来隔离部件。这些隔垫可通过授权的东风日产零件部门购买。

注意:

切勿过度用力, 因为大部分部件是由塑料制成, 且可能造成损坏。

注:

- 聚氨酯垫
隔离接头、线束等
- 隔垫 (泡沫块)
隔离部件避免接触。可以用来填充面板后的空隙。
- 隔垫 (轻泡沫块)
- 毡布带
用来隔离非活动部位。最适用于仪表板。
也可以使用下列非东风日产零件部门供应的材料来修理各种吱吱噪音和喀喀噪音。
- UHMW (特氟纶) 胶带
用于隔离进行轻微活动的部位。最适用于仪表板。
- 硅脂
用于替代可见的或不适用的 UHMW 胶带。
注: 只能持续几个月。
- 硅基喷剂
无法涂抹润滑脂时使用。
- 风管胶带
用于消除活动。

确认修理

通过路试确认噪音原因是否已修复。请在与最初出现噪音时的相同情况下操作车辆。请参见诊断工作表上的记录。

检查步骤

INFOID:000000009805458

有关特定部件的拆卸和安装信息, 请参见目录。

仪表板

大部分的状况都是下列零部件之间的接触和活动造成的:

1. 板盖 A 和仪表板
2. 丙烯酸玻璃和组合仪表壳体
3. 仪表板至前柱饰件
4. 仪表板至挡风玻璃
5. 仪表板固定销

吱吱声和喀喀声故障诊断

< 症状诊断 >

6. 组合仪表后面的线束
7. 空调除霜器管道和管道接头

这些状况通常可以通过轻敲或移动部件以重现噪音或行驶中压住部件以抑制噪音来进行定位。使用毡布带或硅基喷剂（用于难以够到的区域）可以修理大部分的这些情况。聚氨酯垫可以用于隔离线束。

注意：

切勿使用硅基喷剂进行隔离来消除吱吱噪音或喀喀噪音。如果某部位使用过硅基喷剂，修理后则无法检查是否已修复。

中央控制台

应小心注意的部件包括：

1. 换挡杆总成盖至饰件
2. 空调控制单元和板盖 C
3. 音响和空调控制单元后面的线束

仪表板的修理和隔离步骤也适用于中央控制台。

车门

请注意下列事项：

1. 饰件和内板发出拍击噪音
2. 内把手锁眼盖至车门饰件
3. 线束碰击
4. 车门锁扣未对准导致起动和停车时产生砰砰噪音

轻敲或移动或在行驶中压住部件来重现噪音出现时的情况可以辨认上述大多数状况。这些部位通常可以使用毡布带或隔垫泡沫块隔离来抑制噪音。

行李箱

行李箱噪音通常是由于千斤顶松动或用户放入行李箱的物品松动造成的。

此外，请检查是否出现下列状况：

1. 行李箱盖减震器调整不当
2. 行李箱盖锁扣调整不当
3. 行李箱盖扭力杆彼此碰触
4. 牌照或支架松动

这些状况大部分可以通过调整、固定或隔离引起噪音的物品或部件来修复。

天窗 / 顶衬

天窗 / 顶衬区域所出现的噪音通常可以追溯为下列情况之一：

1. 天窗盖、滑轨、拉杆或密封件发出喀喀噪音或轻微的撞击噪音
2. 遮阳板轴杆在支架中晃动
3. 前、后挡风玻璃接触到顶衬并发出吱吱噪音

同样，在重现当时情况时压住部件来抑制噪音可以辨认出上述大多数状况。修理时通常包括使用毡布带进行隔离。

座椅

在辨认座椅噪音时，要特别记录噪音出现时座椅的位置以及座椅的负重。在区分和辨认噪音原因时必须重现相同的情况。

座椅噪音的原因包括：

1. 头枕杆和支架
2. 座垫衬垫和座椅架之间的吱吱噪音
3. 后排座椅靠背锁扣和支架

这些噪音可以在重现噪音出现的情况时通过移动或压住可疑的部件来辨认。这些状况大部分都可以通过重新定位部件或在接触部位上贴上聚氨酯胶带来修复。

电动机罩下

一些内部噪音可能是由电机罩下或电机壁上的部件引起的。然后噪音再传入乘客舱。

传递电动机罩下噪音的原因包括：

1. 安装在电机壁上的某些部件
2. 穿过电机壁的部件

吱吱声和喀喀声故障诊断

< 症状诊断 >

- 3. 电机壁支架和接头
- 4. 松动的散热器固定销
- 5. 电动机罩缓冲块调整不当
- 6. 电动机罩锁扣调整不当

这些噪音由于无法从车内探视到而可能很难辨认。最好的方法是一次固定、移动或隔离一个部件，并进行路试。另外,可以更改电机转速或负荷来辨认噪音。通常可以通过移动、调整、固定或隔离造成噪音的部件来加以修复。

诊断工作表

INFOID:000000009805459



吱吱声和喀喀声 诊断工作表

亲爱的东风日产客户：

我们很关心您对您的东风日产汽车是否感到满意。修理吱吱声或喀喀声有时候非常困难。为了帮助我们能在第一时间修好您的东风日产汽车，麻烦您花费片刻时间记录下汽车上吱吱声或喀喀声产生的地方及其发生时的情况。您可能被邀请和维修顾问或技术人员一起参加试驾以确保我们确认了您所听到的噪音。

I. 噪音来自哪里? (在汽车上圈住该区域)

插图仅供参考，可能不能反映您汽车的实际配置。

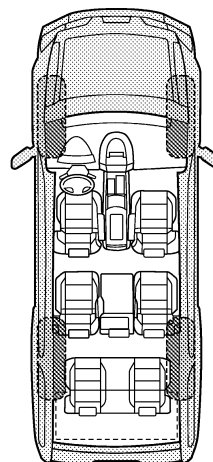
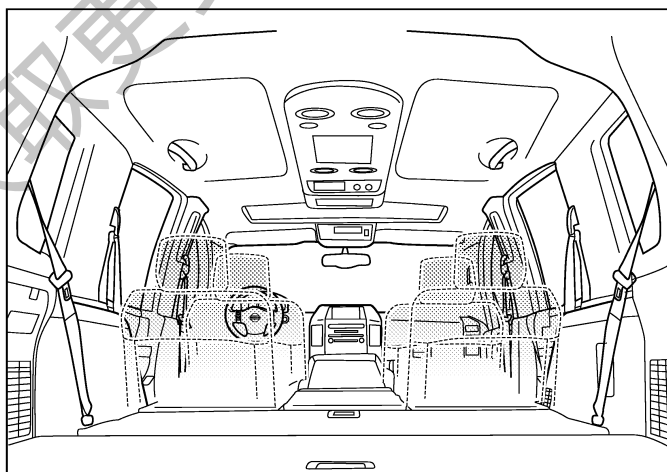
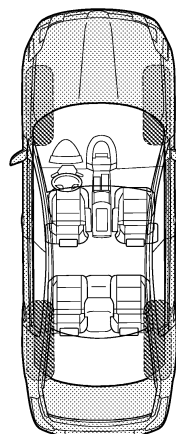
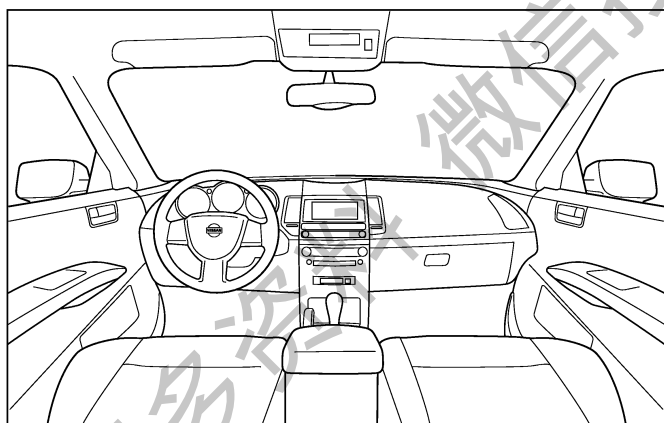

继续打开工作表的第 2 页并简短描述噪音或喀喀声的位置。另外，请指出噪音出现时的情况。

PII8740E

A
B
C
D
E
F
G
H
I
J
GW
L
M
N
O
P

吱吱声和喀喀声故障诊断

< 症状诊断 >

吱吱声和喀喀声诊断工作表 - 第 2 页

简要说明发出噪音的位置:

II. 何时出现? (请选中下面适当的方框)

- | | |
|--------------------------------------|------------------------------------|
| <input type="checkbox"/> 任何时候 | <input type="checkbox"/> 在雨中行驶后 |
| <input type="checkbox"/> 早上的第 1 次驾驶时 | <input type="checkbox"/> 下雨或潮湿时 |
| <input type="checkbox"/> 仅在室外寒冷时 | <input type="checkbox"/> 干燥或多灰尘的情况 |
| <input type="checkbox"/> 仅在室外炎热时 | <input type="checkbox"/> 其他: |

III. 驾驶时:

- 通过公路
- 在粗糙路面上
- 在通过减速块时
- 仅在约 ____ mph
- 加速时
- 停车时
- 转弯时: 左、右或之一 (圆圈)
- 有乘客或货物时
- 其他: _____
- 在行驶 ____ 英里或 ____ 分钟之后

IV. 噪声类型

- 吱吱声 (像网球鞋在干净的地板上摩擦发出的声音)
- 嘎嘎声 (像走在陈旧的木地板上)
- 喀喀声 (像摇晃儿童玩具的声音)
- 敲击声 (类似敲门的声音)
- 滴答声 (像时钟秒针的声音)
- 重击声 (重物、消声器敲击噪音)
- 嗡嗡声 (像大群蜜蜂发出的声音)

让经销商代表填写

测试驾驶注释:

	是	否	执行人姓名
与客户一起进行汽车测试驾驶	<input type="checkbox"/>	<input type="checkbox"/>	_____
- 测试驾驶中核实的噪音	<input type="checkbox"/>	<input type="checkbox"/>	_____
- 找到和修理的噪声源	<input type="checkbox"/>	<input type="checkbox"/>	_____
- 按照执行的测试驾驶确认修理	<input type="checkbox"/>	<input type="checkbox"/>	_____

VIN: _____

客户姓名: _____

W.O.# _____

日期: _____

本表必须粘贴在工作订单上

PIIB8742E

挡风玻璃

< 拆卸和安装 >

拆卸和安装

挡风玻璃

分解图

INFOID:000000009805460

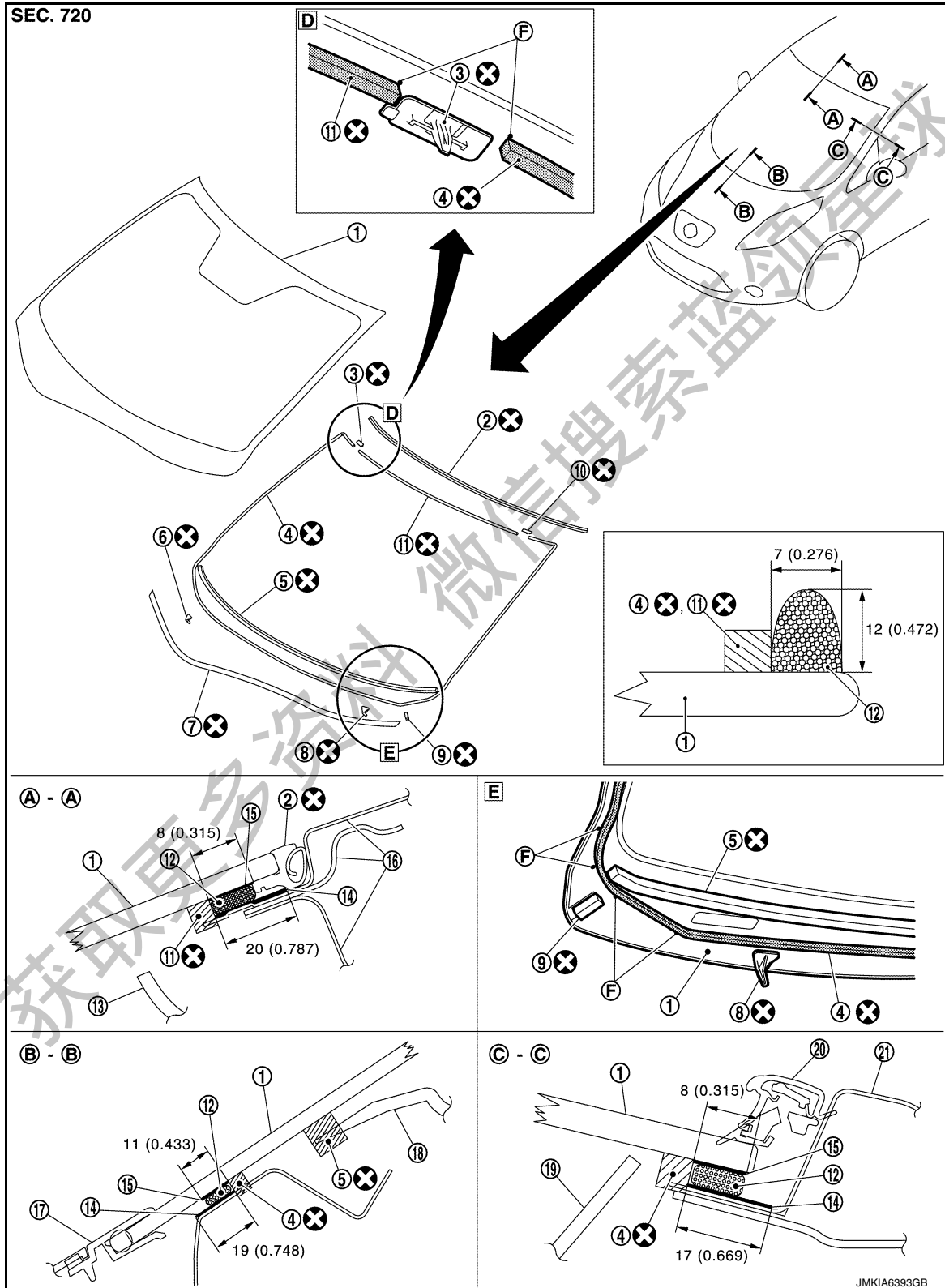

A
B
C
D
E
F
G
H
I
J
L
M
N
O
P

GW

挡风玻璃

< 拆卸和安装 >

- | | | |
|---------------|---------------|---------------------|
| ① 挡风玻璃 | ② 挡风玻璃嵌条 | ③ 右上部卡子 |
| ④ 防水密封橡胶 (下侧) | ⑤ 玻璃绝缘体 | ⑥ 右下部卡子 |
| ⑦ 胶带 | ⑧ 左下部卡子 | ⑨ 挡风玻璃下部垫圈 (仅驾驶员侧有) |
| ⑩ 左上部卡子 | ⑪ 防水密封橡胶 (上侧) | ⑫ 粘合剂 |
| ⑬ 顶衬总成 | ⑭ 车身漆 | ⑬ 玻璃漆 |
| ⑭ 车顶总成 | ⑮ 前围上盖板盖 | ⑮ 仪表板总成 |
| ⑯ 前柱饰件 | ⑯ 车顶侧嵌条总成 | ⑯ 车身侧外板 |

F : 黑色印记

单位: mm (in)

⊗ : 每次分解后务必更换。

拆卸和安装

INFOID:000000009805461

注意:

仅在挡风玻璃不能继续使用时拆下车内后视镜。

拆卸

1. 拆下前柱饰件 (左侧和右侧)。请参见 [INT-16, "前车门饰件: 拆卸和安装"](#)。
2. 拆下车内后视镜总成。请参见 [MIR-19, "拆卸和安装"](#)。

注意:

安装新挡风玻璃时, 拆下后更换车内后视镜总成。

3. 部分拆下顶衬 (前沿)。请参见 [INT-37, "拆卸和安装"](#)。
4. 拆卸车顶侧嵌条总成。请参见 [EXT-26, "拆卸和安装"](#)。
5. 拆下前围上盖板盖。请参见 [EXT-19, "拆卸和安装"](#)。
6. 用保护带包裹挡风玻璃, 保护喷漆表面不受损坏。
7. 拆下嵌条后, 用琴弦钢丝或电动切割工具 (A) 及充气袋 (B) 拆下玻璃。

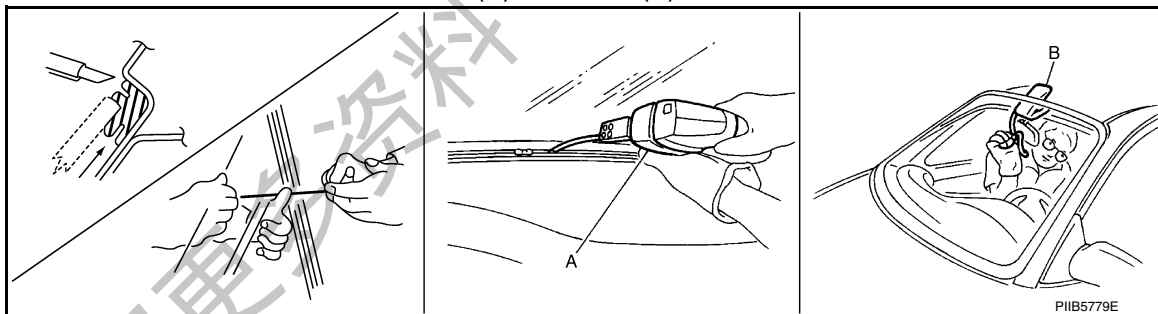

注:

如果重复使用挡风玻璃, 应对车身和玻璃作匹配标记。

警告:

务必配戴护目镜和厚手套, 以免受伤。

注意:

- 重复使用玻璃时, 切勿使用切刀或电动工具。
- 拆卸时, 不要刮花玻璃。
- 切勿让玻璃以边缘着地直立。细微的破损都可能使玻璃破裂。

挡风玻璃

< 拆卸和安装 >

安装

- 防水密封橡胶应安装到位。
- 使用东风日产正品氨基甲酸乙酯粘合剂组件 (如果有) 或同等产品, 并按说明使用。
- 当氨基甲酸乙酯粘合剂凝固时, 打开一扇车窗。这样可防止所有车窗关闭时玻璃被乘客舱内的气压顶出。
- 告知客户在氨基甲酸乙酯粘合剂完全凝固之前应使车辆保持静止 (大约 24 小时)。凝固时间因温度及湿度而有所不同。

警告:

- 远离高温和明火, 因为底漆和粘合剂是可燃的。
- 用具包中的原料有毒, 不可吞咽, 并且可能刺激皮肤和眼睛。切勿让它们接触皮肤和眼睛。
- 在开阔、通风良好的场地使用。切勿吸入蒸气。如果吸入可能对身体有害。如果对吸入蒸气有反应, 立即转移到空气新鲜的区域。
- 如果在氨基甲酸乙酯粘合剂完全凝固前驾驶车辆, 可能会影响挡风玻璃在意外事故中的性能。

注意:

- 进行前雨刮臂停止位置的调整。请参见 [WW-53, "调整"](#)。
- 切勿使用过期的粘合剂。此类产品的保存期限是自生产之日起六个月内。严格遵守盒子上印刷的保质日期或生产日期。
- 把底漆和粘合剂保存在干燥阴凉的地方。最理想是保存在冰箱中。
- 无论其盖子有没有盖上, 都不能随意放置底漆和粘合剂罐。
- 在氨基甲酸乙酯粘合剂完全凝固之前的 24 小时内不能驾驶车辆。凝固时间由温度及湿度决定。在温度和湿度较低的情况下, 凝固时间将延长。

检查

INFOID:000000009805462

修理挡风玻璃漏水

无须拆卸挡风玻璃即可修理漏水。

如果是在聚氨酯粘合剂材料与车身或玻璃之间漏水, 请确定漏水范围。

可以在将玻璃向外推的同时向挡风玻璃区域喷水来检查。

在泄露处涂上底漆 (必要时), 然后再涂上聚氨酯粘合剂以止住漏水。

A
B
C
D
E
F
G
H
I
J
GW
L
M
N
O
P

获取更多资料

小窗玻璃

< 拆卸和安装 >

小窗玻璃

分解图

INFOID:000000009805463

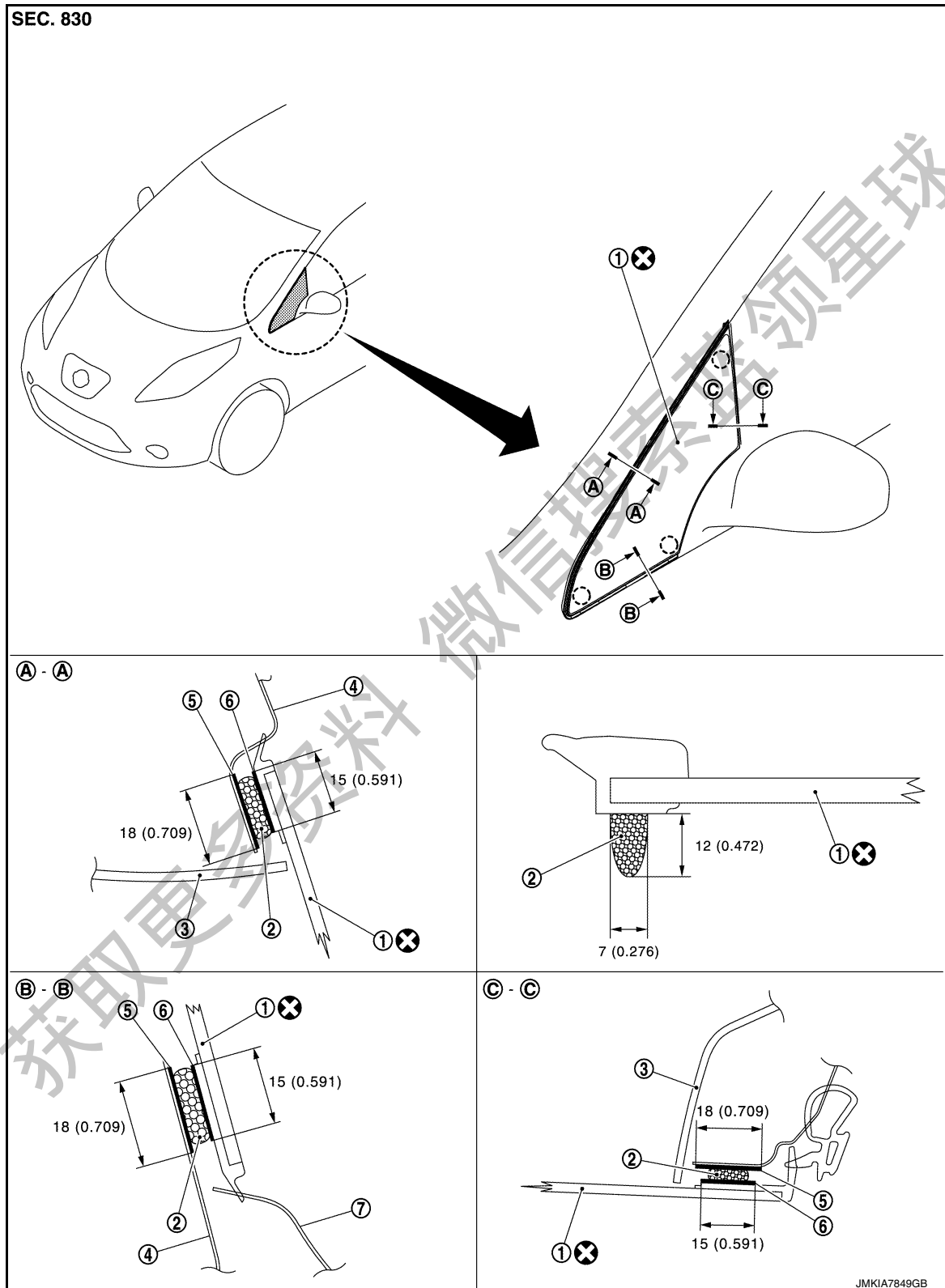

① 后侧壁板小窗玻璃

② 粘合剂

③ 前柱饰件

④ 车身外侧

⑤ 车身漆

⑥ 玻璃漆

小窗玻璃

< 拆卸和安装 >

⑦ 前翼子板面板

○ : 卡子

单位: mm (in)

⊗ : 每次分解后务必更换。

拆卸和安装

INFOID:000000009805464

注意:

拆卸后如果不可重复使用, 则用新零件更换后侧壁板小窗玻璃总成。

拆卸

1. 拆下前翼子板总成。请参见 [DLK-155, "拆卸和安装"](#)。
2. 拆下前柱饰件。请参见 [INT-25, "前柱饰件: 拆卸和安装"](#)。
3. 用保护带包裹后侧壁板小窗玻璃, 保护喷漆表面不受损坏。
4. 用琴弦钢丝或电动切割工具和充气袋拆下后侧壁板小窗玻璃。

警告:

务必配戴护目镜和厚手套, 以免受伤。

注意:

切勿让玻璃以边缘着地直立。细微的破损都可能使玻璃破裂。

安装

- 使用东风日产正品氨基甲酸乙酯粘合剂组件 (如果有) 或同等产品, 并按说明使用。
- 当氨基甲酸乙酯粘合剂凝固时, 打开一扇车窗。这样可防止所有车窗关闭时玻璃被乘客舱内的气压顶出。
- 告知客户在氨基甲酸乙酯粘合剂完全凝固之前应使车辆保持静止 (大约 24 小时)。凝固时间因温度及湿度而有所不同。

警告:

- 远离高温和明火, 因为底漆和粘合剂是可燃的。
- 用具包中的原料有毒, 不可吞咽, 并且可能刺激皮肤和眼睛。切勿让它们接触皮肤和眼睛。
- 在开阔、通风良好的场地使用。切勿吸入蒸气。如果吸入可能对身体有害。如果对吸入蒸气有反应, 立即转移到空气新鲜的区域。
- 如果在氨基甲酸乙酯粘合剂完全凝固前驾驶车辆, 可能会影响后侧壁板小窗玻璃在意外事故中的性能。

注意:

- 切勿使用过期的粘合剂。此类产品的保存期限是自生产之日起六个月内。严格遵守盒子上印刷的保质日期或生产日期。
- 把底漆和粘合剂保存在干燥阴凉的地方。最理想是保存在冰箱中。
- 无论其盖子有没有盖上, 都不能随意放置底漆和粘合剂罐。
- 在氨基甲酸乙酯粘合剂完全凝固之前的 24 小时内不能驾驶车辆。凝固时间由温度及湿度决定。在温度和湿度较低的情况下, 凝固时间将延长。

检查

INFOID:000000009805465

修复后侧壁板小窗玻璃渗漏问题

可以在不拆卸后侧壁板小窗玻璃的情况下修理泄漏。

如果是在聚氨酯粘合剂材料与车身或玻璃之间漏水, 请确定漏水范围。

可以在将玻璃向外推的同时向后侧壁板小窗玻璃区域喷水来检查。

在泄露处涂上底漆 (必要时), 然后再涂上聚氨酯粘合剂以止住漏水。

后背门车窗玻璃

< 拆卸和安装 >

后背门车窗玻璃

分解图

INFOID:000000009805466

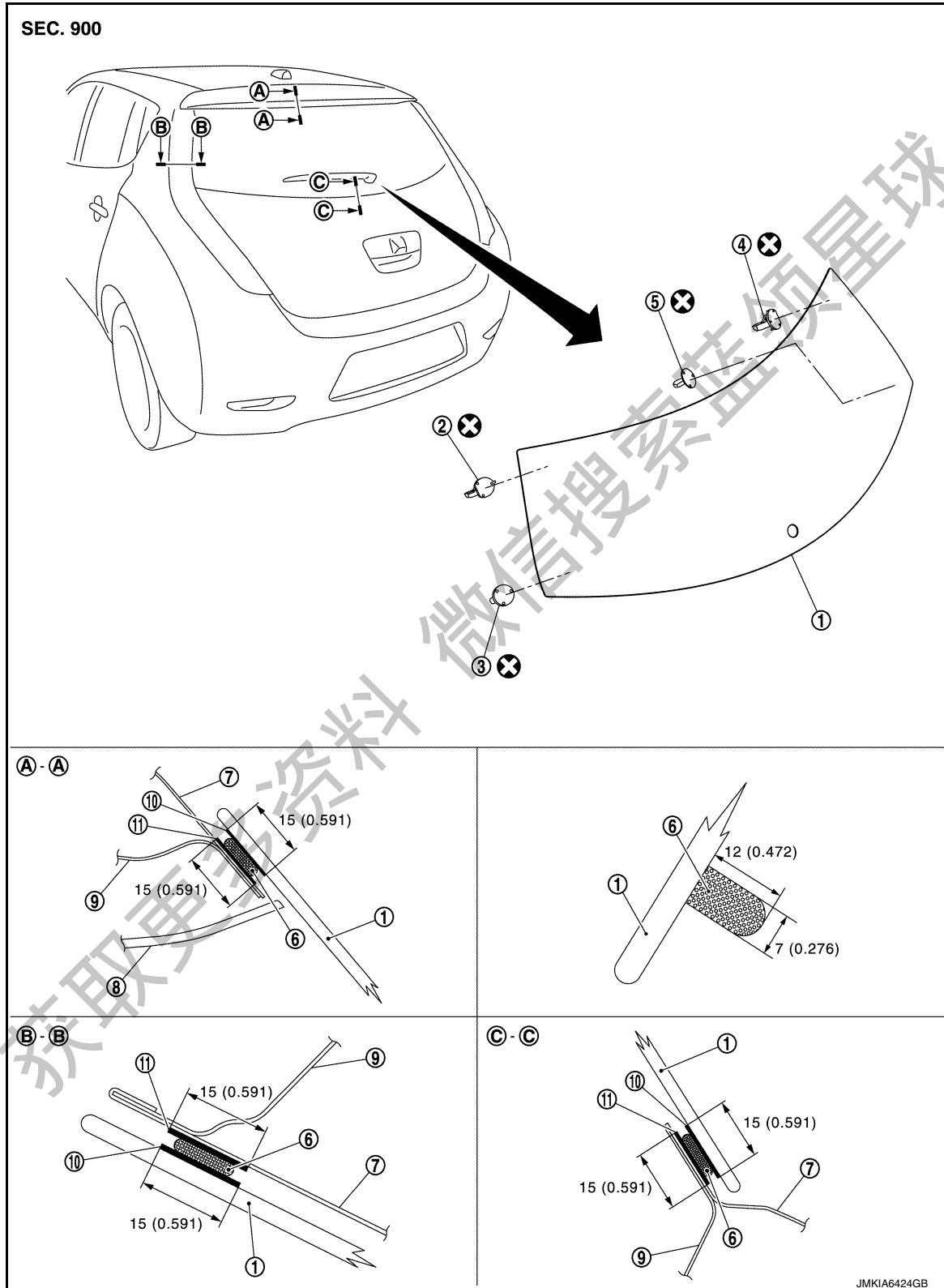

后背门车窗玻璃

< 拆卸和安装 >

⑦ 后背门外部

⑧ 后背门饰件

⑨ 后背门内部

⑩ 玻璃漆

⑪ 车身漆

单位: mm (in)

⊗ : 每次分解后务必更换。

拆卸和安装

INFOID:000000009805467

拆卸

1. 拆下后背门下部饰件。请参见 [INT-45, "后背门下部饰件: 拆卸和安装"](#)。
2. 拆下后雨刮臂。请参见 [WW-59, "拆卸和安装"](#)。
3. 拆下后侧扰流板。请参见 [EXT-37, "拆卸和安装"](#)。
4. 拆下后背门车窗玻璃除雾器的接头和接地。
5. 用钳子拆下嵌条后, 用琴弦钢丝或电动切割工具 (A) 及充气袋 (B) 拆下玻璃。

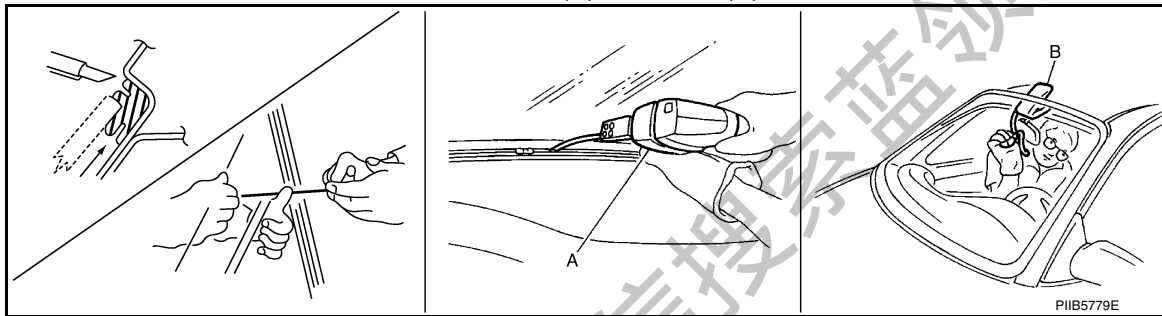

注:

如果重复使用后背门车窗玻璃, 应对车身和玻璃作匹配标记。

警告:

务必配戴护目镜和厚手套, 以免受伤。

注意:

- 重复使用后背门车窗玻璃时, 切勿使用切刀或电动切割工具。
- 拆卸时, 不要刮花玻璃。
- 切勿让玻璃以边缘着地直立。细微的破损都可能使玻璃破裂。

安装

- 使用东风日产正品氨基甲酸乙酯粘合剂组件 (如果有) 或同等产品, 并按说明使用。
- 当氨基甲酸乙酯粘合剂凝固时, 打开一扇车窗。这样可防止所有车窗关闭时玻璃被乘客舱内的气压顶出。
- 告知客户在氨基甲酸乙酯粘合剂完全凝固之前应使车辆保持静止 (大约 24 小时)。凝固时间因温度及湿度而有所不同。

警告:

- 远离高温和明火, 因为底漆和粘合剂是可燃的。
- 用具包中的原料有毒, 不可吞咽, 并且可能刺激皮肤和眼睛。切勿让它们接触皮肤和眼睛。
- 在开阔、通风良好的场地使用。切勿吸入蒸气。如果吸入可能对身体有害。如果对吸入蒸气有反应, 立即转移到空气新鲜的区域。
- 如果在氨基甲酸乙酯粘合剂完全凝固前驾驶车辆, 可能会影响后背门车窗玻璃在意外事故中的性能。

注意:

- 进行后雨刮臂停止位置的调整。请参见 [WW-60, "调整"](#)。
- 切勿使用过期的粘合剂。此类产品的保存期限是自生产之日起六个月内。严格遵守盒子上印刷的保质日期或生产日期。
- 把底漆和粘合剂保存在干燥阴凉的地方。最理想是保存在冰箱中。
- 无论其盖子有没有盖上, 都不能随意放置底漆和粘合剂罐。
- 在氨基甲酸乙酯粘合剂完全凝固之前的 24 小时内不能驾驶车辆。凝固时间由温度及湿度决定。在温度和湿度较低的情况下, 凝固时间将延长。

后背门车窗玻璃

< 拆卸和安装 >

检查

INFOID:000000009805468

修理后背门车窗玻璃漏水

无需拆卸玻璃即可修理漏水。

如果是在聚氨酯粘合剂材料与车身或玻璃之间漏水，请确定漏水范围。

可以在将玻璃向外推的同时向后背门车窗玻璃区域喷水来检查。

在泄露处涂上底漆（必要时），然后再涂上聚氨酯粘合剂以止住漏水。

获取更多资料 微信搜索蓝领星球

前车门玻璃

< 拆卸和安装 >

前车门玻璃

分解图

INFOID:000000009805469

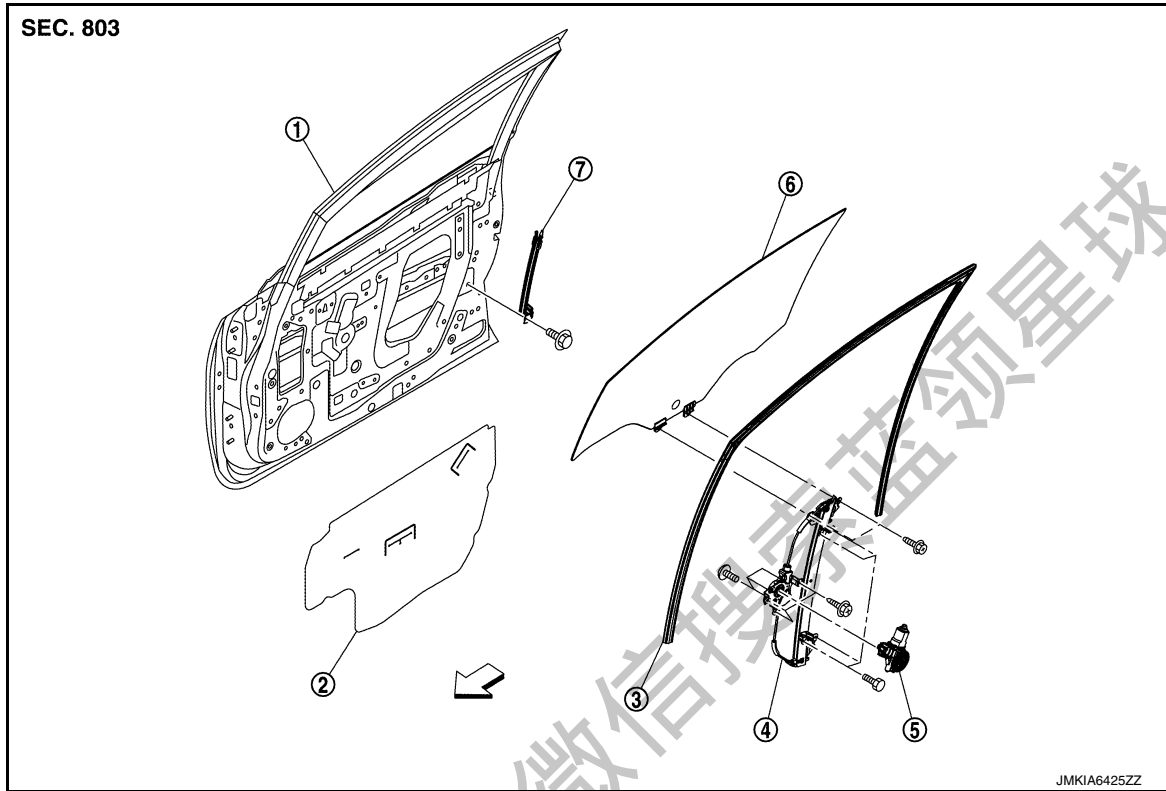

- ① 前车门面板
- ② 密封屏
- ③ 前车门玻璃导槽
- ④ 前车门调整器
- ⑤ 电动车窗电机
- ⑥ 前车门玻璃
- ⑦ 下部窗框
- ↙ : 车头方向

A
B
C
D
E
F
G
H
I
J
L
M
N
O
P

GW

获取更多资料

前车门玻璃

< 拆卸和安装 >

拆卸和安装

INFOID:000000009805470

拆卸

1. 完全打开前车门玻璃。
2. 拆下前车门饰件。请参见 [INT-16, "前车门饰件: 拆卸和安装"](#)。
3. 断开前车门扬声器线束接头, 拆下密封屏。
注:
如果重复使用密封膜, 则切割橡胶胶带, 使橡胶胶带的一些部分不会留在密封膜内。
4. 重新连接电动车窗主开关, 然后操作电动车窗主开关升起和降下车窗, 直至可以看见玻璃装配螺栓。
5. 拆卸玻璃装配螺栓。
6. 如图所示, 抓紧前车门玻璃, 并将其拉出窗框, 以将其拆下。

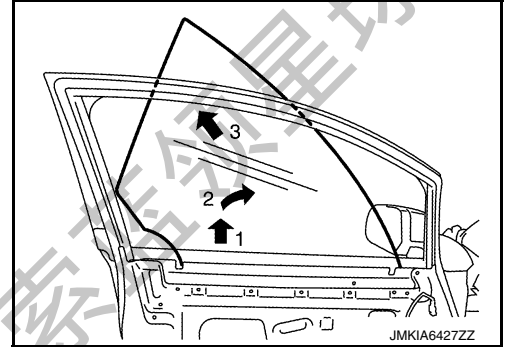

7. 拆下下部窗框。
8. 拆下前车门玻璃导轨槽。

安装

按照与拆卸相反的顺序安装。

检查和调整

INFOID:000000009805471

系统初始化

如果完成以下任何操作, 则将系统初始化。请参见 [PWC-20, "工作步骤"](#)。

装配检查

- 检查玻璃是否牢固装配到窗框导轨槽内。
- 稍微降下玻璃 [大约 10 至 20 mm (0.394 至 0.787 in)], 并检查与窗框之间的间隙是否平行。如果玻璃与窗框之间的间隙没有平行, 则松开调整器装配螺栓、导轨装配螺栓和玻璃与导轨装配螺栓以校正玻璃的位置。

前升降器

< 拆卸和安装 >

前升降器

分解图

INFOID:000000009805472

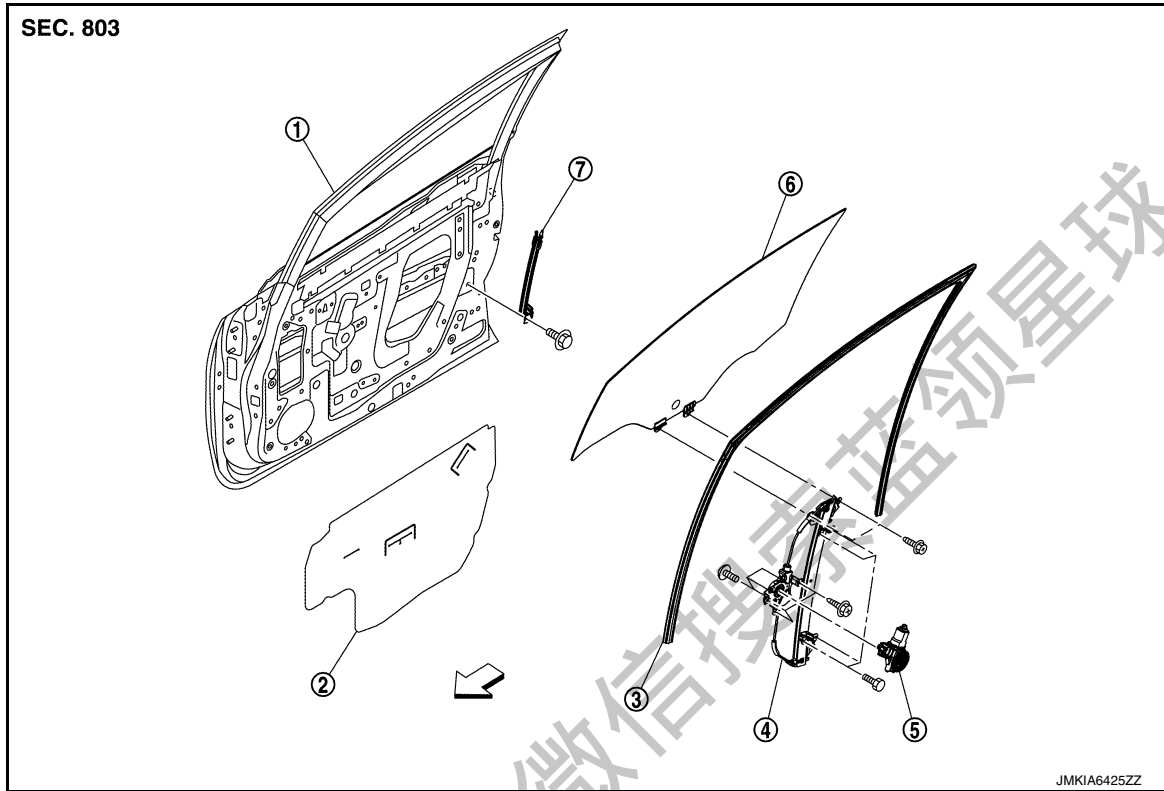

- | | | |
|----------|----------|-----------|
| ① 前车门面板 | ② 密封屏 | ③ 前车门玻璃导槽 |
| ④ 前车门调整器 | ⑤ 电动车窗电机 | ⑥ 前车门玻璃 |
| ⑦ 下部窗框 | | |
- ↔ : 车头方向

A
B
C
D
E
F
G
H
I
J
GW

拆卸和安装

INFOID:000000009805473

拆卸

1. 拆下前车门玻璃。请参见 [GW-22. "拆卸和安装"](#)。
2. 断开电动车窗电机线束接头和线束固定卡子。
3. 拆下前车门调整器总成装配螺栓。
4. 如图所示，从车门面板上拆下前车门调整器总成。

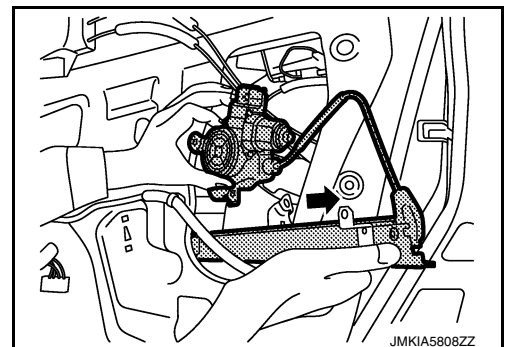

L
M
N
O
P

安装

按照与拆卸相反的顺序安装。

分解和组装

INFOID:000000009805474

分解

从前车门调整器上拆下电动车窗电机。

拆卸后检查

检查前车门调整器总成的下列各项。如果检测到故障，请更换或润滑。

- 电线磨损
- 调整器变形

总成

按照与分解相反的顺序组装。

检查和调整

INFOID:000000009805475

拆卸后的检查

检查前调整器的下列各项。如果检测到故障，请更换或润滑。

- 电线磨损
- 前调整器变形
- 各滑动零部件的润滑状态

系统初始化

如果完成以下任何操作，则将系统初始化。请参见 [PWC-20 "工作步骤"](#)。

装配检查

- 检查玻璃是否牢固装配到窗框导槽内。
- 稍微降下玻璃 [大约 10 至 20 mm (0.394 至 0.787 in)]，并检查与窗框之间的间隙是否平行。如果玻璃与窗框之间的间隙没有平行，则松开调整器装配螺栓、导轨装配螺栓和玻璃与导轨装配螺栓以校正玻璃的位置。

后车门玻璃

< 拆卸和安装 >

后车门玻璃

分解图

INFOID:000000009805476

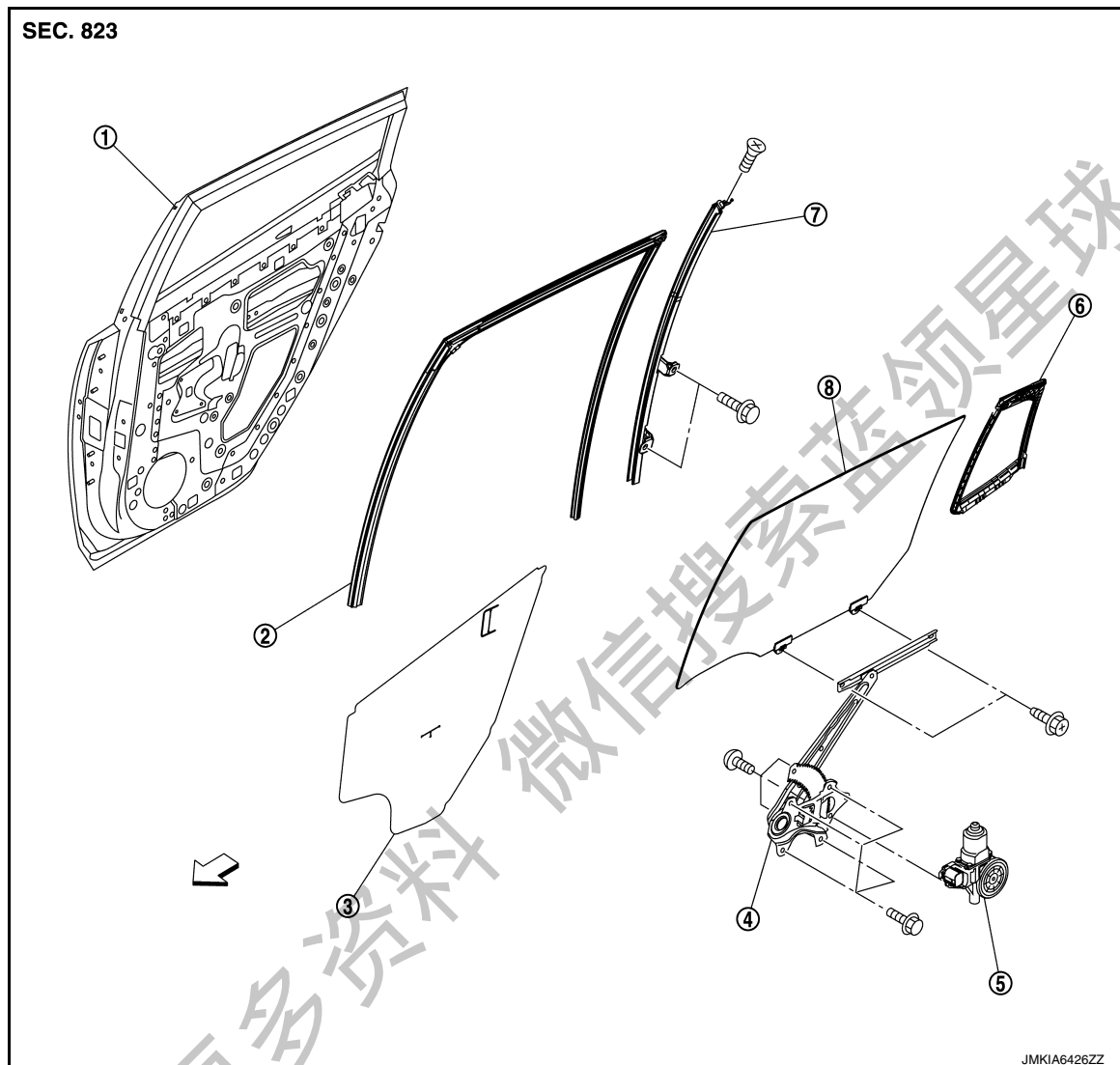

- | | | |
|----------|-----------|--------|
| ① 后车门面板 | ② 后车门玻璃导槽 | ③ 密封屏 |
| ④ 后车门调整器 | ⑤ 电动车窗电机 | ⑥ 玻璃隔板 |
| ⑦ 窗框隔板 | ⑧ 后车门玻璃 | |
- ↙ : 车头方向

拆卸和安装

INFOID:000000009805477

拆卸

1. 拆下后车门饰件。请参见 [INT-20."后车门饰件:拆卸和安装"](#)。
2. 断开后车门扬声器, 拆下密封屏。
注:
如果重复使用密封膜, 则切割橡胶胶带, 使橡胶胶带的一些部分不会留在密封膜内。
3. 完全打开后车门玻璃。
4. 拆下隔扇装配螺栓和螺丝。
5. 重新连接电动车窗开关, 然后操作电动车窗开关升起车窗, 直至可以看见玻璃装配螺栓。

A
B
C
D
E
F
G
H
I
J
GW
L
M
N
O
P

后车门玻璃

< 拆卸和安装 >

6. 轻轻拆下玻璃装配螺栓。
7. 操作电动车窗开关以降下后车门玻璃。
8. 从隔扇上拆下后门玻璃导槽。
9. 如图所示，轻轻将隔框 ① 拉出后车门面板，将其拆下。

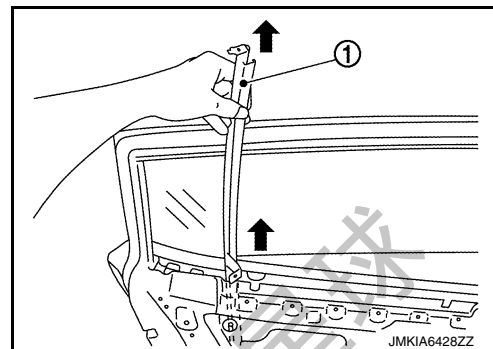

10. 如图所示，从后车门面板上拆下后车门玻璃。

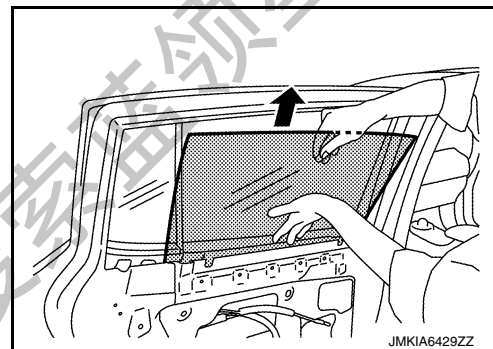

11. 拆下玻璃隔板。
 - a. 向着箭头 1 的方向滑动玻璃隔板。
 - b. 向着箭头 2 的方向拉起玻璃隔板并拆下。

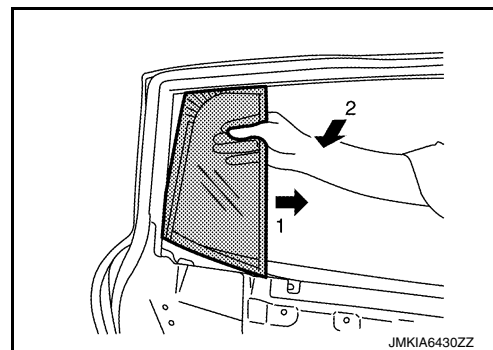

安装

按照与拆卸相反的顺序安装。

检查和调整

INFOID:000000009805478

装配检查

- 检查玻璃是否牢固装配到窗框导槽内。
- 稍微降下玻璃 [大约 10 至 20 mm (0.394 至 0.787 in)], 并检查与窗框之间的间隙是否平行。如果玻璃与窗框之间的间隙没有平行, 则松开调整器装配螺栓、导轨装配螺栓和玻璃与导轨装配螺栓以校正玻璃的位置。

后升降器

< 拆卸和安装 >

后升降器

分解图

INFOID:000000009805479

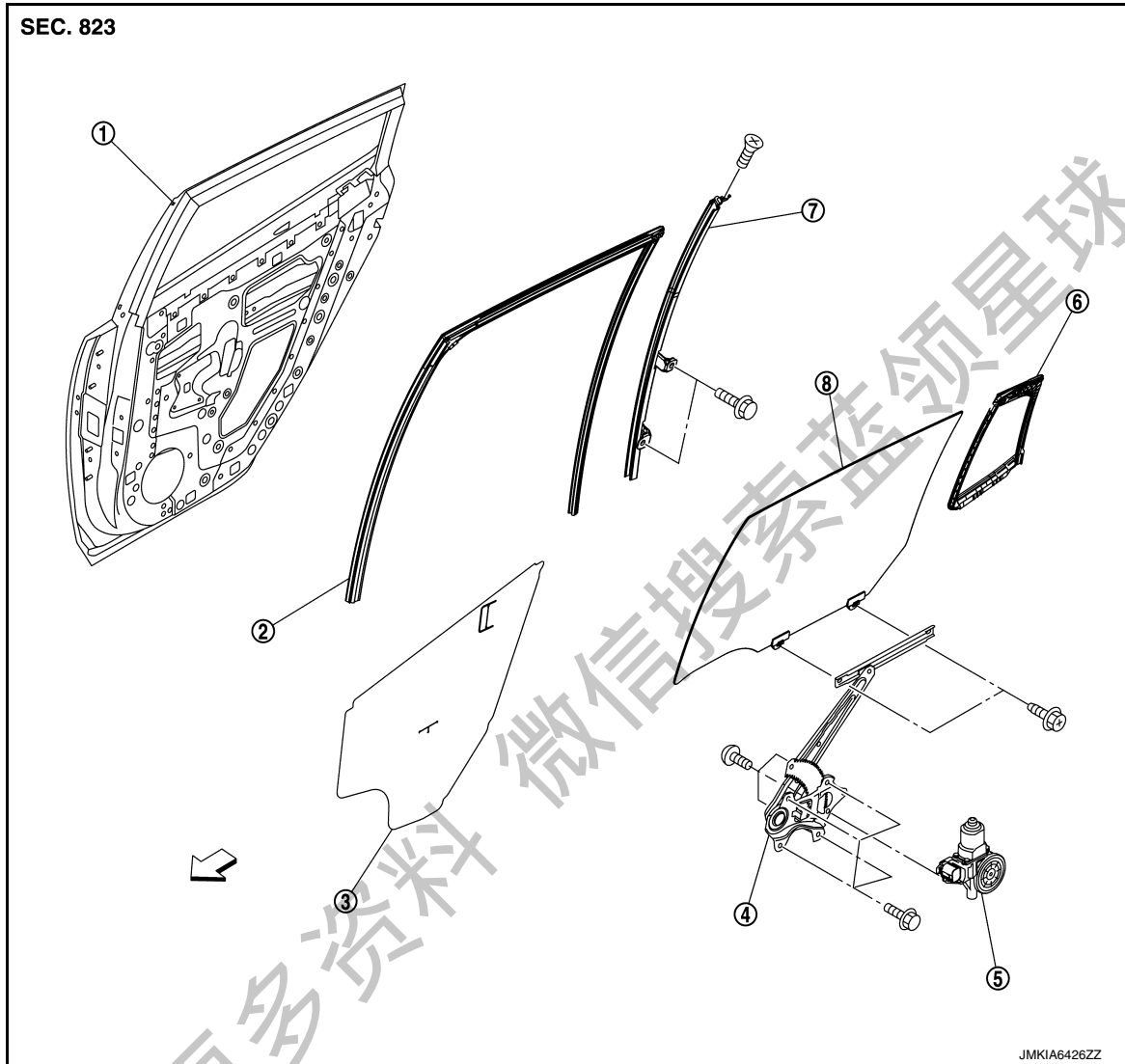

- | | | |
|----------|-----------|--------|
| ① 后车门面板 | ② 后车门玻璃导槽 | ③ 密封屏 |
| ④ 后车门调整器 | ⑤ 电动车窗电机 | ⑥ 玻璃隔板 |
| ⑦ 窗框隔板 | ⑧ 后车门玻璃 | |
- ← : 车头方向

A
B
C
D
E
F
G
H
I
J
GW
L
M
N
O
P

后升降器

< 拆卸和安装 >

拆卸和安装

INFOID:000000009805480

拆卸

1. 拆下后车门玻璃。请参见 [GW-25." 拆卸和安装"](#)。
2. 断开电动车窗电机线束接头。
3. 如图所示，拆下后车门调整器总成安装螺栓和螺母，然后从车门面板上拆下后车门调整器总成。

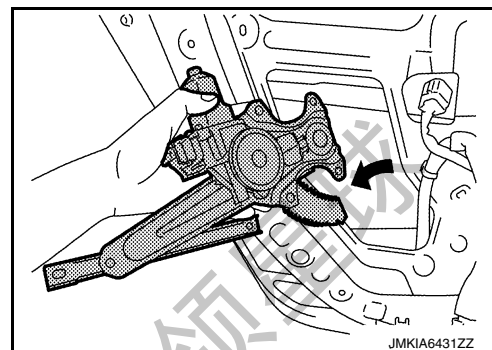

安装

按照与拆卸相反的顺序安装。

分解和组装

INFOID:000000009805481

分解

从后车门调整器上拆下电动车窗电机。

拆卸后检查

检查后车门调整器总成的下列各项。如果检测到故障，请更换或润滑。

- 电线磨损
- 调整器变形

总成

按照与分解相反的顺序组装。

检查和调整

INFOID:000000009805482

拆卸后的检查

检查后调整器总成的下列各项。如果检测到故障，请更换或润滑。

- 电线磨损
- 后调整器变形
- 各滑动零部件的润滑状态

装配检查

- 检查玻璃是否牢固装配到窗框导槽内。
- 稍微降下玻璃 [大约 10 至 20 mm (0.394 至 0.787 in)], 并检查与窗框之间的间隙是否平行。如果玻璃与窗框之间的间隙没有平行, 则松开调整器装配螺栓、导轨装配螺栓和玻璃与导轨装配螺栓以校正玻璃的位置。