

电动座椅

组件位置.....	1
系统框图.....	2
系统概述.....	3
诊断流程.....	4
故障症状表.....	6
ECU 端子.....	7
整个系统不工作.....	9
仅主驾座椅无法调节.....	11
仅主驾无法通风或加热.....	12
仅副驾无法通风或加热.....	14
拆装.....	17

获取更多资料 微信搜索蓝领星球

获取更多资料 微信搜索蓝领星球

组件位置

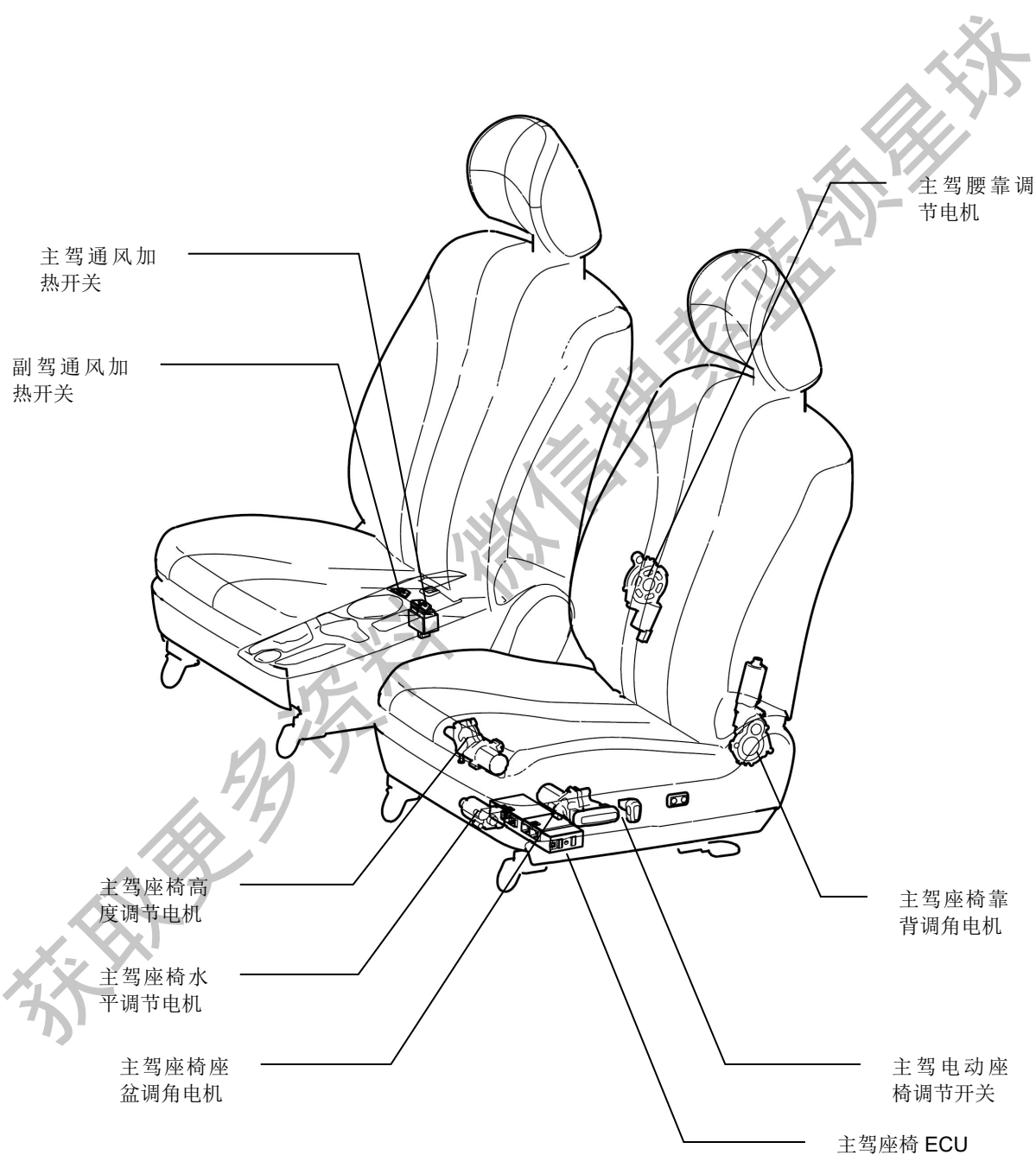

系统框图

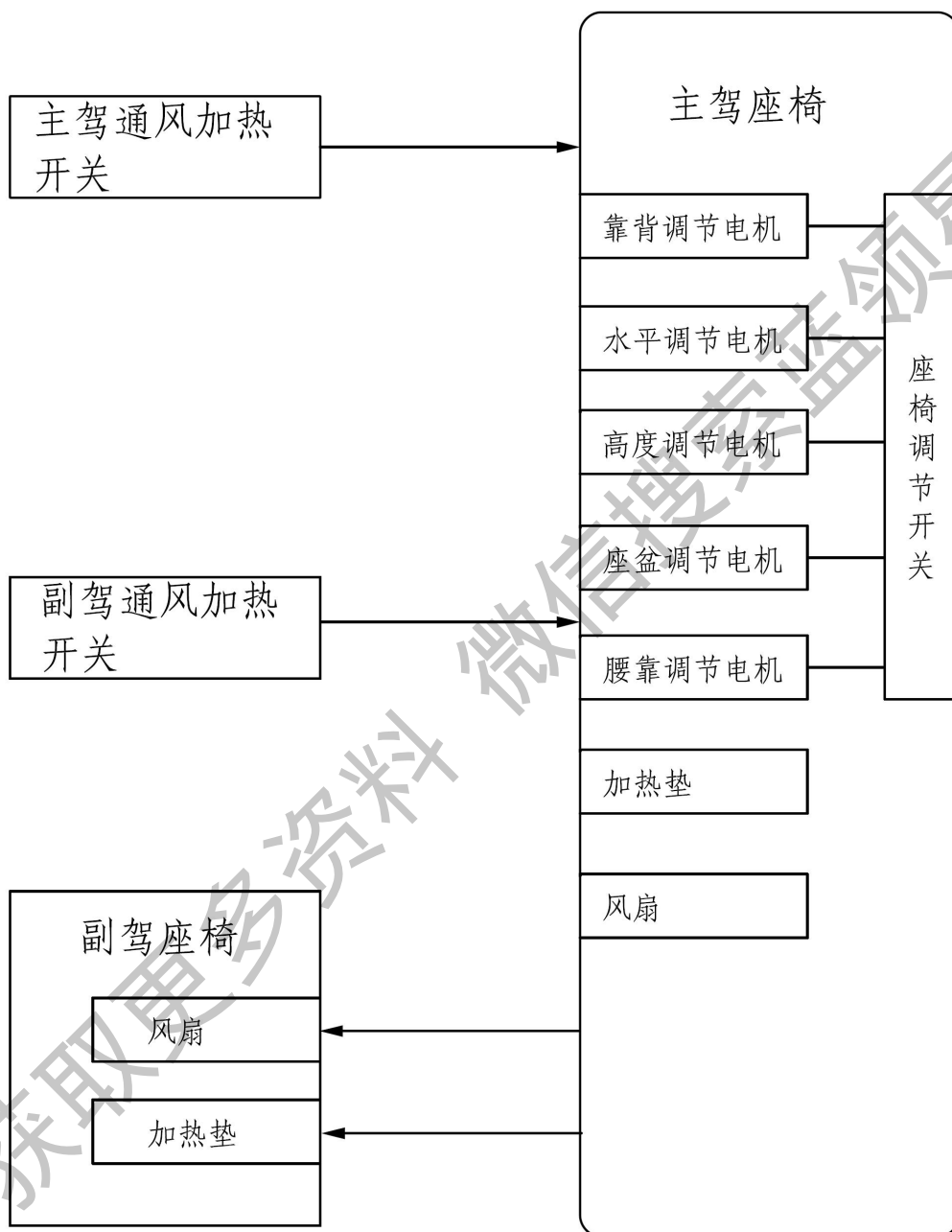

SE

系统概述

本车型电动座椅系统可以实现驾驶员座椅的电动调节，共 10 向调节，同时主副驾座椅还具有通风加热的功能。

除此之外主驾座椅还有记忆功能，详见记忆系统维修手册。

主要组件：

- 主驾通风加热开关
- 副驾通风加热开关
- 主驾座椅
- 副驾座椅

获取更多资料 微信搜索蓝领星球

诊断流程

1 车辆送入维修车间

下一步

2 客户故障分析检查和症状检查

下一步

3 检查蓄电池电压

标准电压：

11 至 14V

如果电压低于 11V，在转至下一步前对蓄电池充电或更换蓄电池。

下一步

4 检查 DTC*

结果

结果	转至
未输出 DTC	A
输出 DTC	B

B

转至步骤 8

A

5 故障症状表

结果

结果	转至
故障未列于故障症状表中	A
故障列于故障症状表中	B

B

转至步骤 8

A

6 总体分析和故障排除

下一步

(a) ECU 端子

7 调整、维修或更换

下一步

8 确认测试

下一步

结束

获取更多资料 微信搜索蓝领星球

故障症状表

症状	可疑部位	参考页
整个系统不工作	保险	
	主驾座椅 ECU	
	线束	
仅主驾座椅无法调节	主驾座椅 ECU	
	线束	
仅主驾无法通风加热	主驾通风加热开关	
	主驾座椅 ECU	
	线束	
仅副驾无法通风加热	副驾通风加热开关	
	主驾座椅 ECU	
	线束	

获取更多资料 微信搜索 蓝领星球

ECU 端子

1. 检查主驾座椅 ECU 接插件（图为线束端）

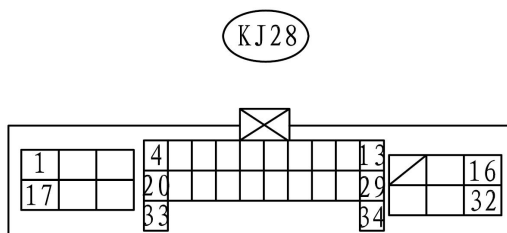

- (a) 从接插件后端引线。
- (b) 检查各端子电压或电阻。

端子号	线色	端子描述	条件	正常值
KJ28-1—车身地	W/R	常电	始终	11-14V
KJ28-2—车身地	B	接地	始终	小于 1V
KJ28-3—车身地	B	接地	始终	小于 1V
KJ28-4—车身地	L	主驾通风一号工作指示灯	主驾一级通风	小于 1V
KJ28-5—车身地	W/R	副驾通风一号工作指示灯	副驾一级通风	小于 1V
KJ28-6—车身地	Y/R	主驾加热一号工作指示灯	主驾一级加热	小于 1V
KJ28-7—车身地	L/Y	副驾加热一号工作指示灯	副驾一级加热	小于 1V
KJ28-8—车身地	W	主驾通风二号工作指示灯	主驾二级通风	小于 1V
KJ28-9—车身地	G/R	副驾通风二号工作指示灯	副驾二级通风	小于 1V
KJ28-10—车身地	G	主驾加热二号工作指示灯	主驾二级加热	小于 1V
KJ28-11—车身地	O	副驾加热二号工作指示灯	副驾二级加热	小于 1V
KJ28-12—车身地	B	接地	始终	小于 1V
KJ28-13—车身地	B	接地	始终	小于 1V
KJ28-14	—	空脚	—	—
KJ28-15—车身地	R/Y	ON 档电	ON 档	11-14V
KJ28-16—车身地	B	接地	始终	小于 1V
KJ28-17—车身地	B	接地	始终	小于 1V
KJ28-18	—	空脚	—	—
KJ28-19	—	空脚	—	—
KJ28-20	—	空脚	—	—
KJ28-21—车身地	Gr	主驾通风开关信号	主驾通风开关按下	11-14V
KJ28-22—车身地	W/G	副驾通风开关信号	副驾通风开关按下	11-14V
KJ28-23—车身地	L/R	主驾加热开关信号	主驾加热开关按下	11-14V
KJ28-24—车身地	G/Y	副驾加热开关信号	副驾加热开关按下	11-14V
KJ28-25	—	空脚	—	—
KJ28-26—车身地	P	CAN_H	始终	约 2.0V
KJ28-27—车身地	V	CAN_L	始终	约 2.5V
KJ28-28—车身地	B	接地	始终	小于 1V

KJ28-29	—	空脚	—	—
KJ28-30—车身地	R/Y	ON 档电	ON 档	11-14V
KJ28-31—车身地	W/R	常电	始终	11-14V

获取更多资料 微信搜索蓝领星球

整个系统不工作

电路图

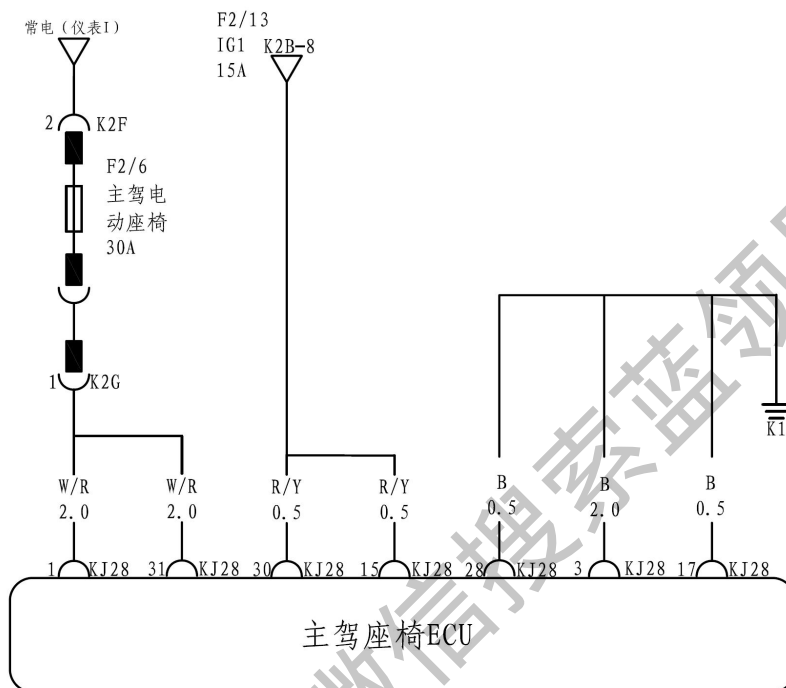

检查步骤

1 检查保险

(a) 用万用表检查 F2/6 保险通断。

异常

保险故障，更换保险

正常

2 检查电源及接地线束

(a) 断开主驾座椅 ECU 接插件 KJ28

(b) 测量线束端电压

端子	线色	测试条件	正常情况
KJ28-1-车身地	W/R	常电	11-14V
KJ28-31-车身地	W/R	常电	11-14V
KJ28-15-车身地	R/Y	ON 档电	11-14V
KJ28-30-车身地	R/Y	ON 档电	11-14V
KJ28-3-车身地	B	始终	小于 1V
KJ28-17-车身地	B	始终	小于 1V

KJ28-28-车身地

B

始终

小于 1V

异常

检查或更换线束

正常

3

检查主驾座椅 ECU

(a) 临时更换一个座椅 ECU

(b) 检查故障是否再现

OK: 系统正常

异常

重复上述步骤

正常

4

ECU 故障, 更换

仅主驾座椅无法调节

系统描述

主驾座椅调节开关与电机，主驾座椅 ECU 均集成在座椅上，线束为座椅内部走线，若出现故障，可更换座椅

检查步骤

1 检查座椅总成

(a) 更换座椅总成

异常

检查电源及电机接地

正常

2 座椅故障，更换

获取更多资料 微信搜索 蓝领星球

仅主驾无法通风或加热

电路图

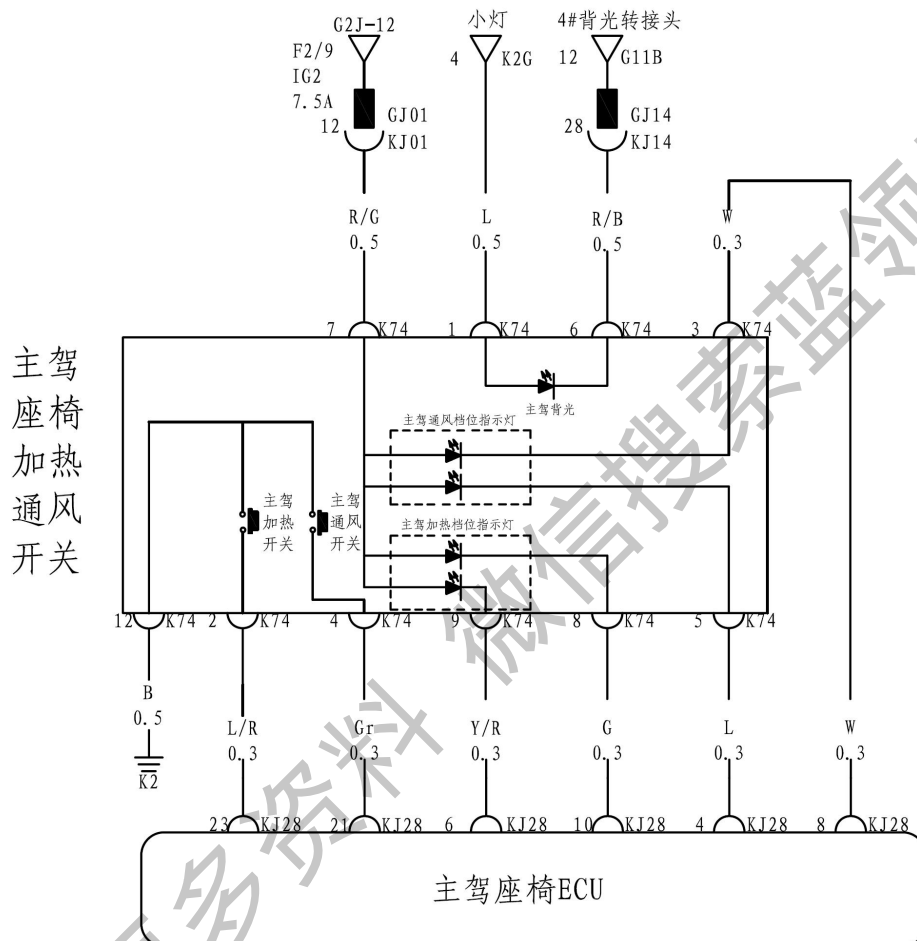

检查步骤

1 检查开关电源

- (a) 断开主驾通风加热开关 K74。
 (b) 用万用表测试线束端电压。

端子	线色	测试条件	正常情况
K74-7-车身地	R/G	ON 档电	11-14V
K74-12-车身地	B	始终	小于 1V

异常

检查或更换线束

正常

2 检查主驾座椅通风加热开关

- (a) 断开主驾座椅通风加热开关接插件 K74。
- (b) 操作开关用万用表检查开关端阻值。

端子	测试条件	正常情况
K74-2-K74-12	主驾加热开关按下	小于 1Ω
K74-4-K74-12	主驾通风开关按下	小于 1Ω

异常

更换开关

正常

3 检查线束（主驾座椅通风加热开关—主驾座椅 ECU）

- (a) 断开主驾座椅通风极热开关接插件 K74。
- (b) 断开主驾座椅 ECU 接插件 KJ28。
- (c) 用万用表检查端子间阻值。

端子	线色	正常情况
K74-2—KJ28-23	L/R	小于 1Ω
K74-4—KJ28-21	Gr	小于 1Ω
K74-9—KJ28-6	Y/R	小于 1Ω
K74-8—KJ28-10	G	小于 1Ω
K74-5—KJ28-4	L	小于 1Ω
K74-3—KJ28-8	W	小于 1Ω

异常

更换线束

正常

4 更换主驾座椅 ECU

仅副驾无法通风或加热

电路图

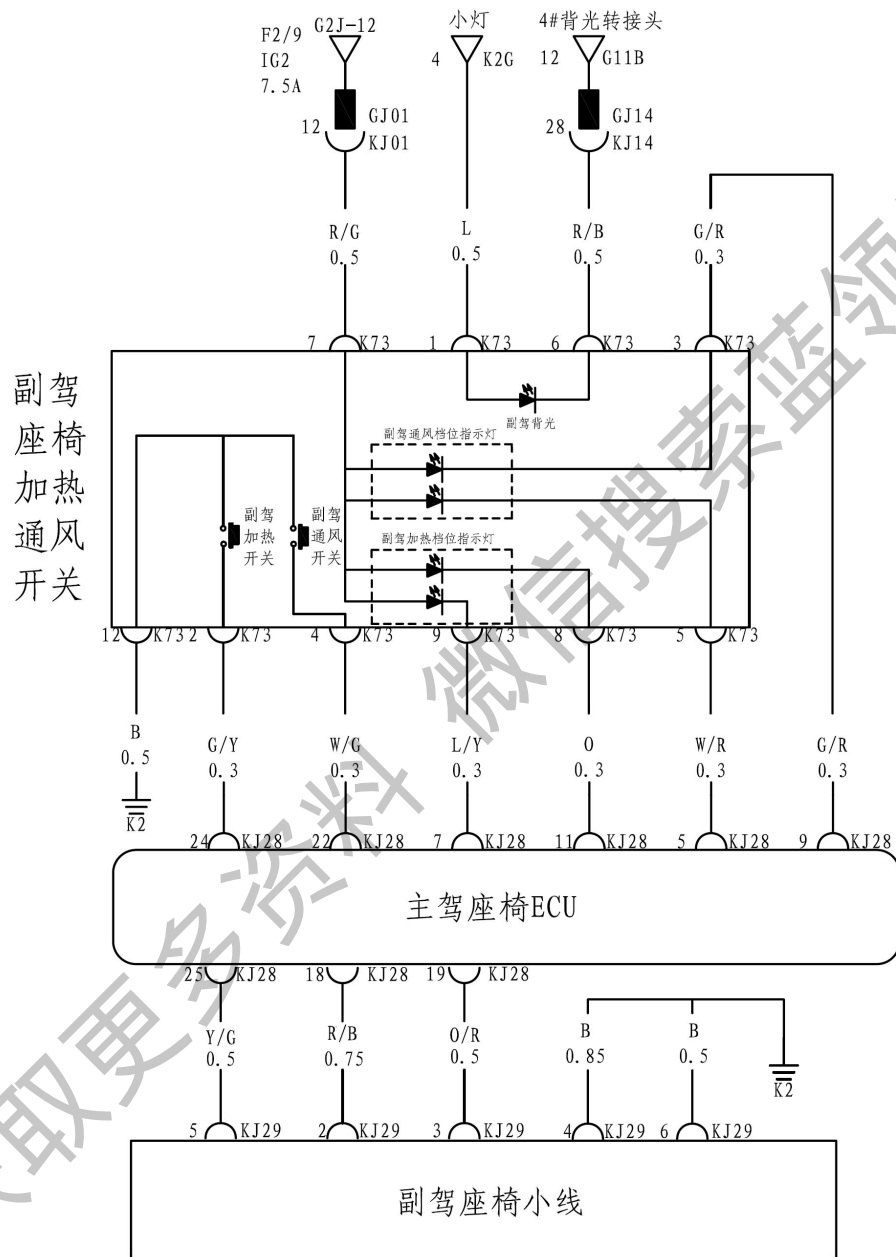

检查步骤

1 检查开关电源

- (a) 断开副驾通风加热开关接插件 K73。
- (b) 用万用表测试线束端电压。

端子	线色	测试条件	正常情况
K73-7-车身地	R/G	ON 档电	11-14V
K73-12-车身地	B	始终	小于 1V

异常 → 检查或更换线束

正常

2 检查副驾座椅通风加热开关

- (a) 断开副驾座椅通风加热开关接插件 K73。
- (b) 操作开关用万用表检查开关端阻值。

端子	测试条件	正常情况
K73-2-K73-12	副驾加热开关按下	小于 1Ω
K73-4-K73-12	副驾通风开关按下	小于 1Ω

异常 → 更换开关

正常

3 检查线束（副驾座椅通风加热开关—主驾座椅 ECU）

- (a) 断开副驾座椅通风加热开关接插件 K73。
- (b) 断开主驾座椅 ECU 接插件 KJ28。
- (c) 用万用表检查端子间阻值。

端子	线色	正常情况
K73-2—KJ28-24	G/Y	小于 1Ω
K73-4—KJ28-22	W/G	小于 1Ω
K73-9—KJ28-7	L/Y	小于 1Ω
K73-8—KJ28-11	O	小于 1Ω
K73-5—KJ28-5	W/R	小于 1Ω
K73-3—KJ28-9	G/R	小于 1Ω

异常 → 更换线束

正常

4 检查主驾座椅 ECU

- (a) 临时更换一个主驾座椅 ECU。
- (b) 检查故障是否再现。

正常 → ECU 故障，更换

正常

5 检查线束（副驾座椅小线—主驾座椅 ECU）

- (a) 断开副驾座椅接插件 KJ29。
 (b) 断开主驾座椅 ECU 接插件 KJ28。
 (c) 用万用表检查端子间阻值。

端子	线色	正常情况
KJ29-5—KJ28-25	Y/G	小于 1Ω
KJ29-2—KJ28-18	R/B	小于 1Ω
KJ29-3—KJ28-19	O/R	小于 1Ω
KJ29-4—车身地	B	小于 1Ω
KJ29-6—车身地	B	小于 1Ω

 异常

更换线束

 正常

6 更换副驾座椅

拆装

座椅 ECU 及加热小线安装于座椅总成，拆装时需更换整个座椅。

主、副驾座椅加热通风开关拆装

拆卸

- 1、断开蓄电池负极
- 2、拆卸换挡操纵机构盖板总成。
- 3、拆卸开关。
 - (a) 断开开关的接插件；
 - (b) 用十字起拆卸固定螺钉；
 - (c) 取下开关。

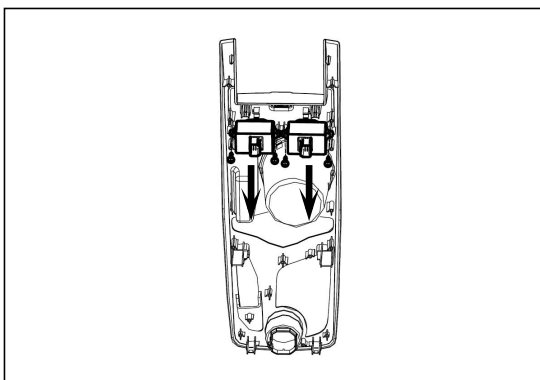

安装

- 1、安装开关。
 - (a) 将开关对准安装孔；
 - (b) 用十字起安装固定螺钉；
 - (c) 连接接插件。

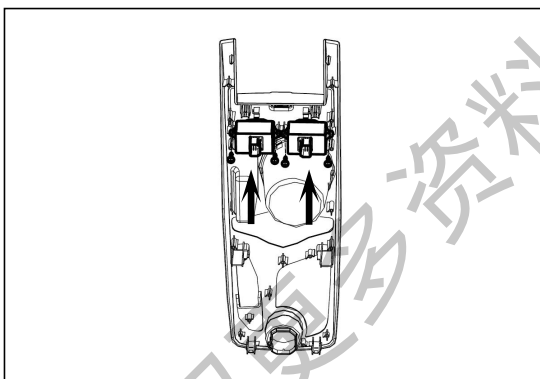

- 2、安装换挡操纵机构盖板总成。
- 3、连接蓄电池负极。