

高压电器 结构图册

目录

图 8.1 漏电传感器.....	1
图 8.2 动力电池管理控制器.....	2
图 8.3 动力电池包总成.....	3
图 8.3.1 动力电池包内部部件.....	4
图 8.3.2 动力电池模组.....	5
图 8.4 维修开关.....	6
图 8.5 高压配电箱总成.....	7
图 8.6 车载充电器总成.....	8
图 8.7 交流充电口总成.....	9
图 8.8 交流充电口连接装置总成.....	10
图 8.9 交流充电枪总成.....	11
图 8.10 空调配电箱总成.....	12
图 8.11 高压电缆总成.....	13
图 8.12 驱动电机控制器与 DC 总成 (110KW).....	15
图 8.13 P 档电机控制器.....	17
图 8.14 档位控制器.....	18
图 8.15 档位控制器安装支架.....	19

图 8.1 漏电传感器



图 8.1 漏电传感器

序号 No.	零件编号 Part No.	名 称 Description		数量 Qty	备注 Rem
		中 文 Chinese	英 文 English		
		1	HA-2152040		

图 8.2 动力电池管理控制器

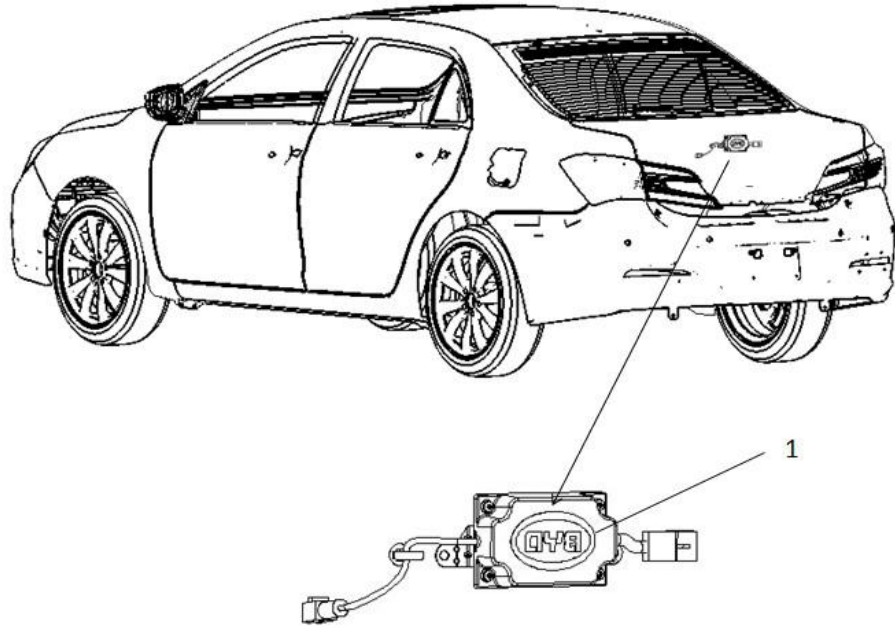

图 8.2 动力电池管理控制器

序号 No.	零件编号 Part No.	名 称 Description		数量 Qty	备注 Rem
		中 文 Chinese	英 文 English		
		1	HA-2152400		

图 8.3 动力电池包总成

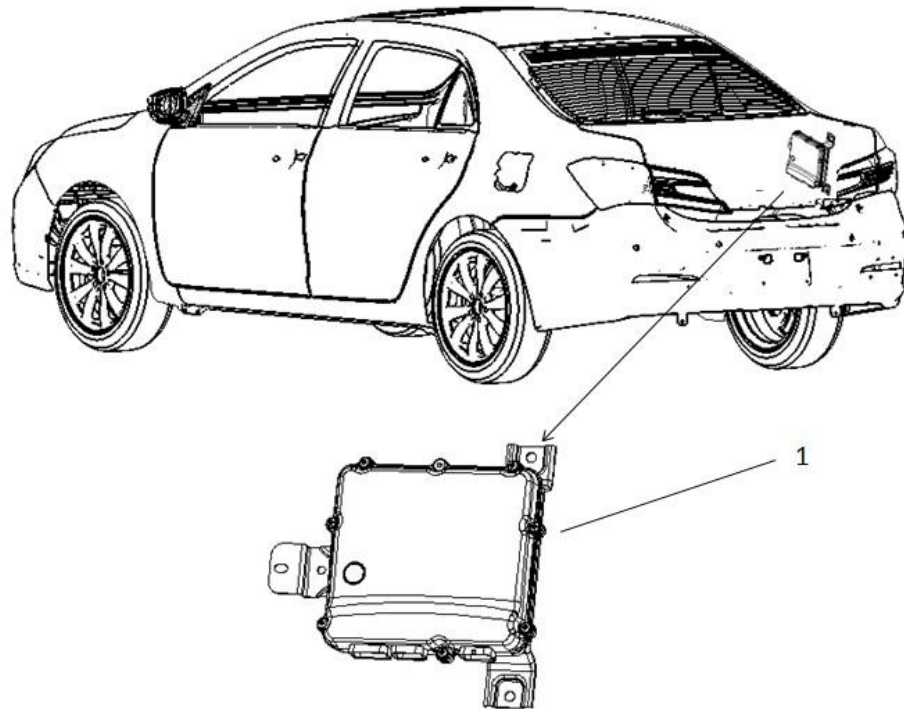

图 8.3 动力电池包总成

序号 No.	零件编号 Part No.	名 称 Description		数量 Qty	备注 Rem
		中 文 Chinese	英 文 English		
		1	HA-2101010		

图 8.3.1 动力电池包内部部件

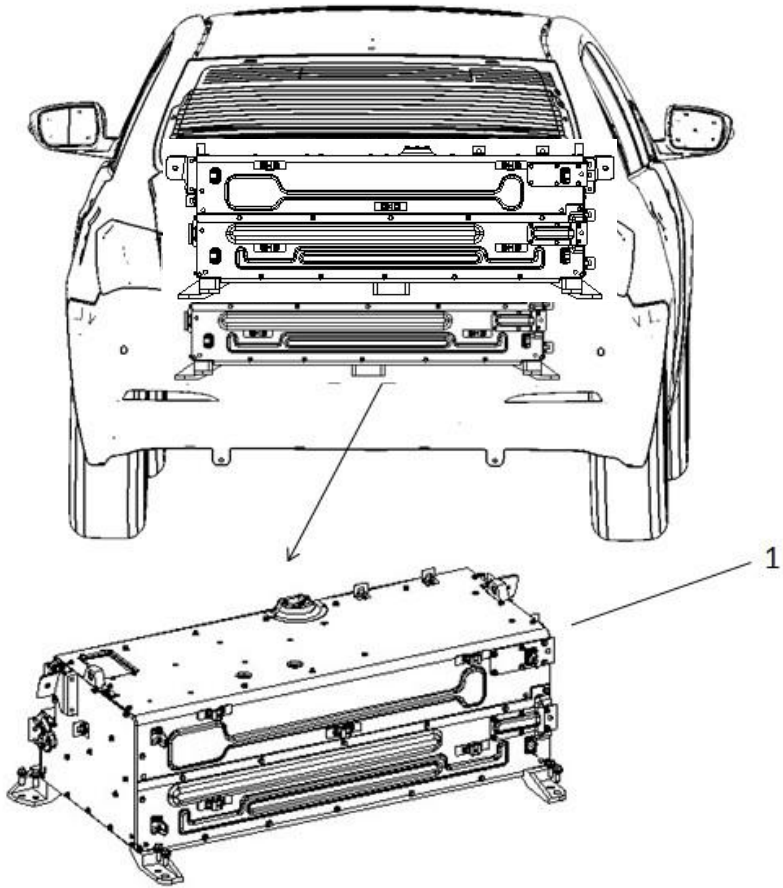

图 8.3.1 动力电池包内部部件

序号 No.	零件编号 Part No.	名 称 Description		数量 Qty	备注 Rem
		中 文 Chinese	英 文 English		
1	HA-2101513	电池包后护板	BATTERY PACK BACK SHELL	1	
2	HA-2152620	动力电池采样线 II	BATTERY INFORMATION WIRING II	1	
3	HA-2101460	电池包安装支架 VI	BATTERY PLANK VI	1	
4	HA-2101511	电池包上护板	BATTERY PACK TOP SHELL	1	
5	HA-2101100	动力电池模组	BATTERY MODULES	10	
6	HA-2101512	电池包前护板	BATTERY PACK FRONT SHELL	1	
7	HA-2101300	动力电池支架	BATTERY PLANK	1	
8	HA-2152500	电池信息采集器	BATTERY INFORMATION COLLECTOR	10	
9	HA-2152610	动力电池采样线 I	BATTERY INFORMATION WIRING I	1	
10	HA-2101470	电池包安装支架 VII	BATTERY PLANK VII	1	
11	HA-2101230	动力电池串联线 III	BATTERY MODULE JOIN WIRING III	2	
	HA-2101210	动力电池串联线 I	BATTERY MODULE JOIN WIRING I	2	11 号 对面 位置

图 8.3.2 动力电池模组

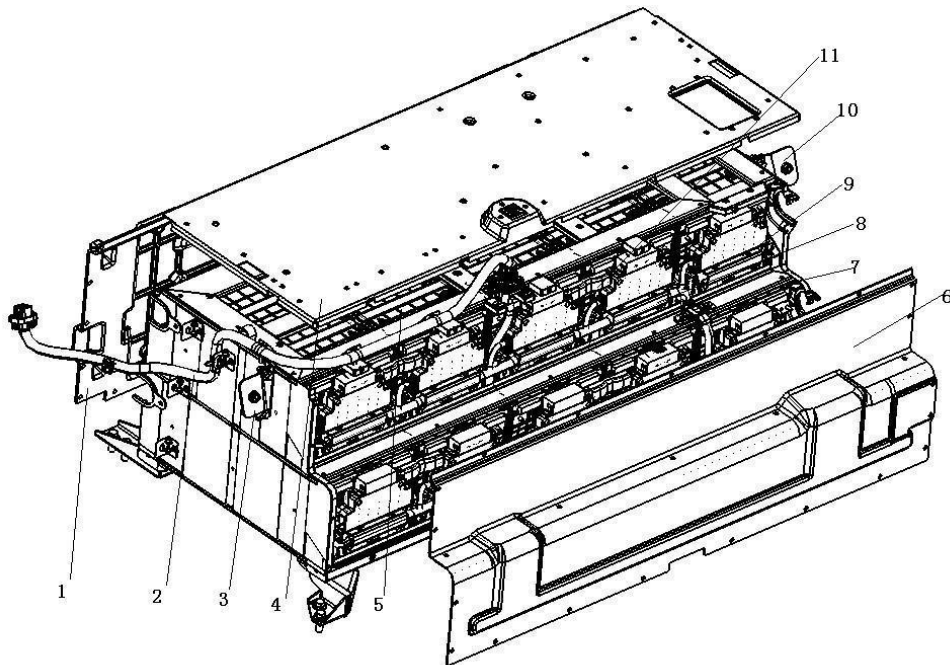

图 8.3.2 动力电池模组

序号 No.	零件编号 Part No.	名称 Description		数量 Qty	备注 Rem
		中文 Chinese	英文 English		
1	HA-2101110	动力电池模组 I	BATTERY MODULE I	3	1、3、5: 3 可以替换 5, 5 不能替换 3
2	HA-2101120	动力电池模组 II	BATTERY MODULE II	2	
3	HA-2101150	动力电池模组 V	BATTERY MODULE V	2	
4	HA-2101130	动力电池模组 III	BATTERY MODULE III	2	
5	HA-2101140	动力电池模组 IV	BATTERY MODULES IV	1	

备注： 每个模组上都贴有编号，左下角为 1# 模组，一次往右，U 型回到上层模组，左上角为 10# 模组；模组装对应编号的采集器，采集器不能互换。

图 8.4 维修开关

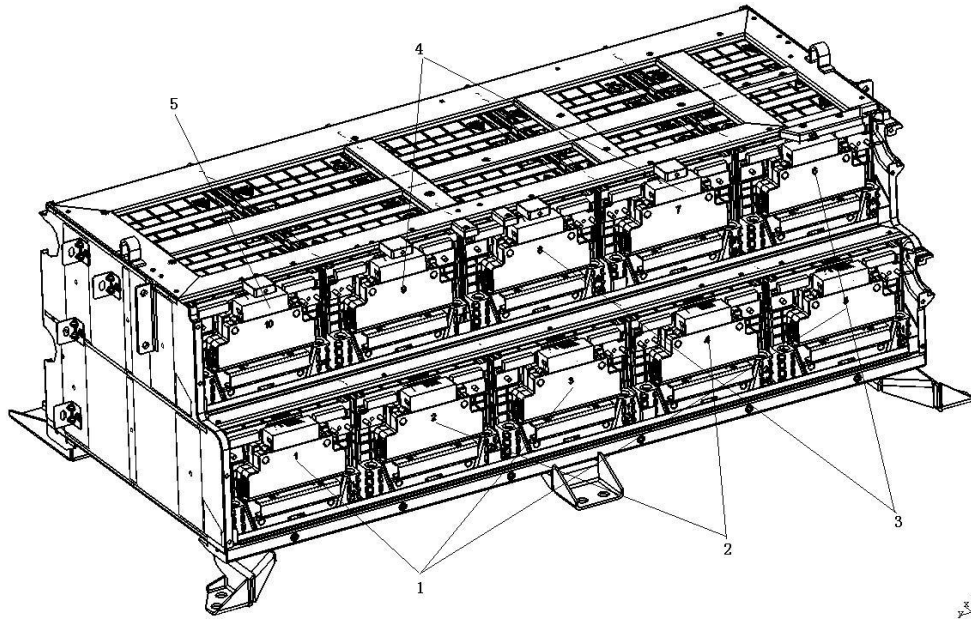

图 8.4 维修开关

序号 No.	零件编号 Part No.	名 称 Description		数量 Qty	备注 Rem
		中 文 Chinese	英 文 English		
		1	HA-2102010		

图 8.5 高压配电箱总成

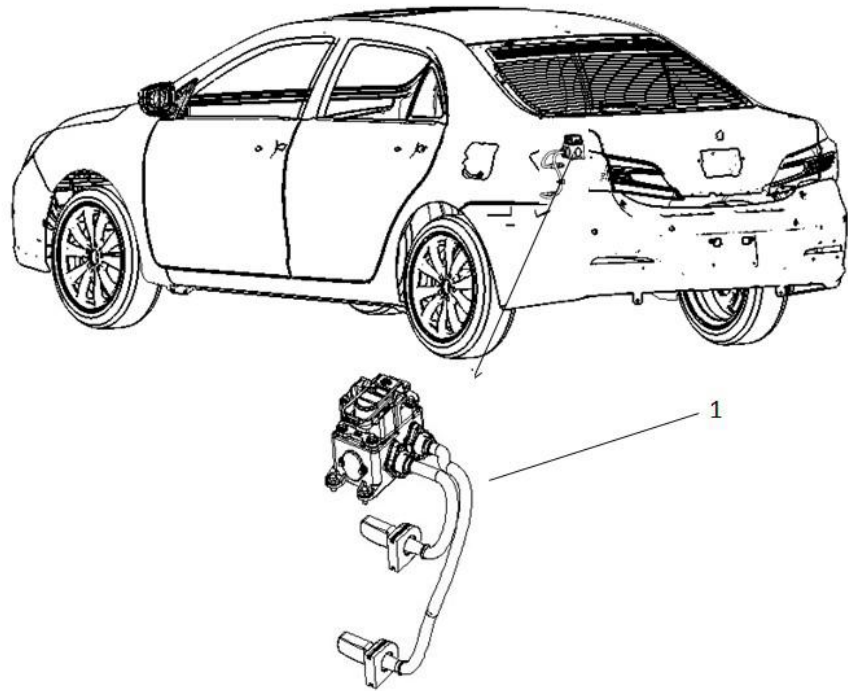

图 8.5 高压配电箱总成

序号 No.	零件编号 Part No.	名 称 Description		数量 Qty	备注 Rem
		中 文 Chinese	英 文 English		
1	HA-2155020	高压配电箱总成	HIGH VOLTAGE DISTRIBUTOR ASSY.	1	
2	Q1800816T1F3	六角法兰面承面带 齿螺栓	Hex- bolt W/T flange	4	

图 8.6 车载充电器总成

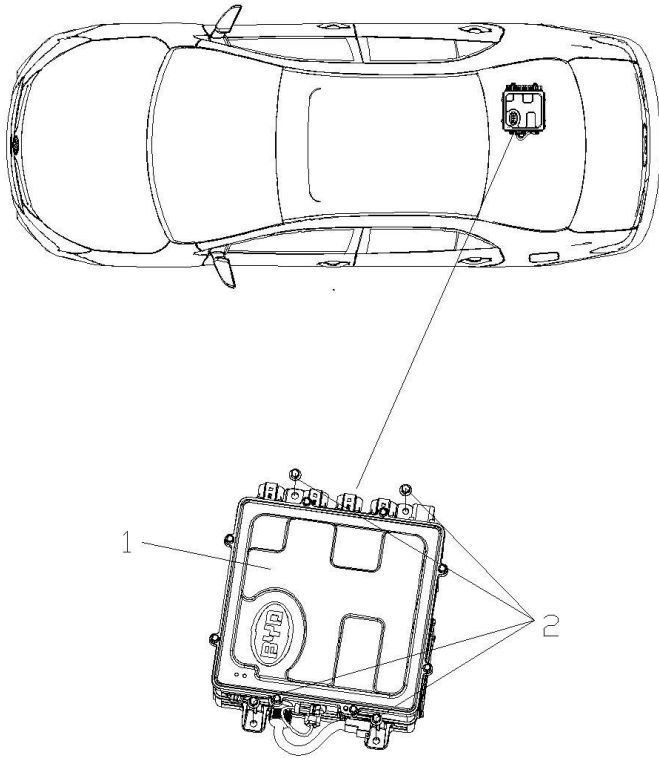

图 8.6 车载充电器总成

序号 No.	零件编号 Part No.	名 称 Description		数量 Qty	备注 Rem
		中 文 Chinese	英 文 English		
1	HA-2107010	车载充电器总成	ON-BOARD CHARGER ASSEMBLY	1	
2	Q1800612T1F3	六角法兰面承面带齿螺栓	Hex-bolt W/T flange	3	
3	Q32006T2F3C	六角法兰面螺母	Hex-nut W/T flange	1	

图 8.7 交流充电口总成

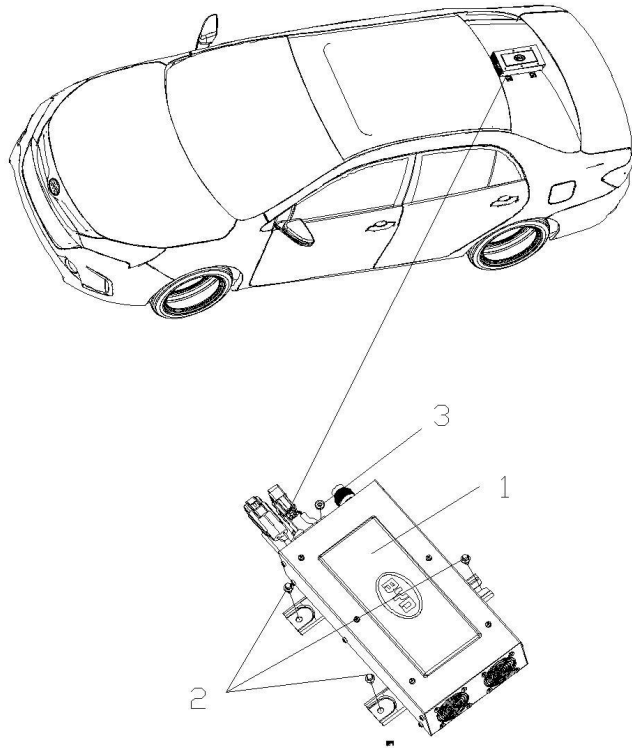

图 8.7 交流充电口总成

序号 No.	零件编号 Part No.	名 称 Description		数量 Qty	备注 Rem
		中文 Chinese	英文 English		
1	HA-2105800G	交流充电口总成	AC CHARGING SOCKET ASSY.	1	
2	Q1800620T1F31	六角法兰面承面带 齿螺栓	Hex- bolt W/T flange	4	

图 8.8 交流充电口连接装置总成

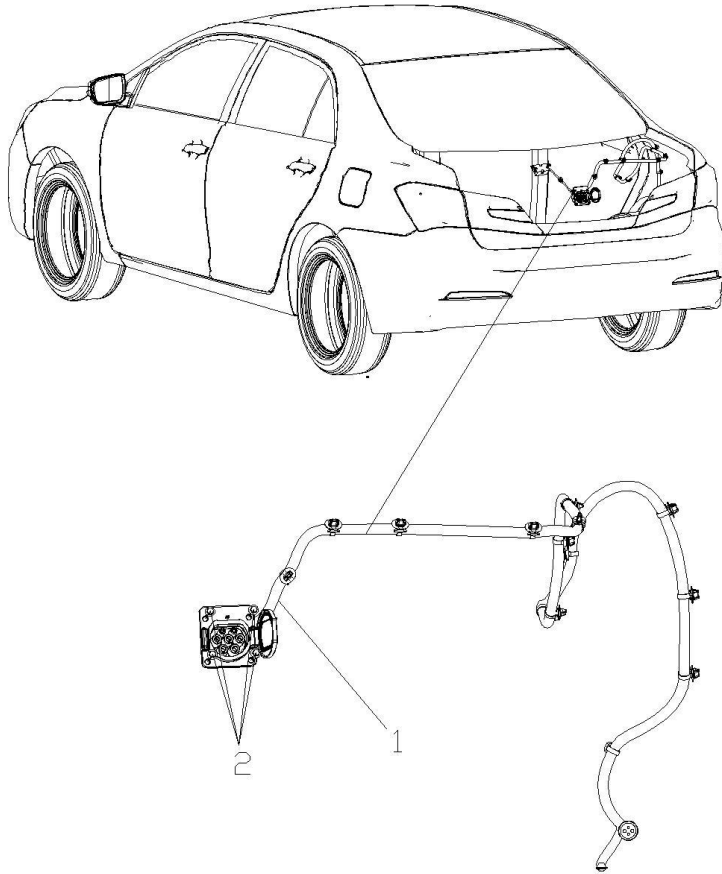

图 8.8 交流充电连接装置总成

序号 No.	零件编号 Part No.	名 称 Description		数量 Qty	备注 Rem
		中文 Chinese	英文 English		
		1	e6B-2105440		

图 8.9 交流充电枪总成

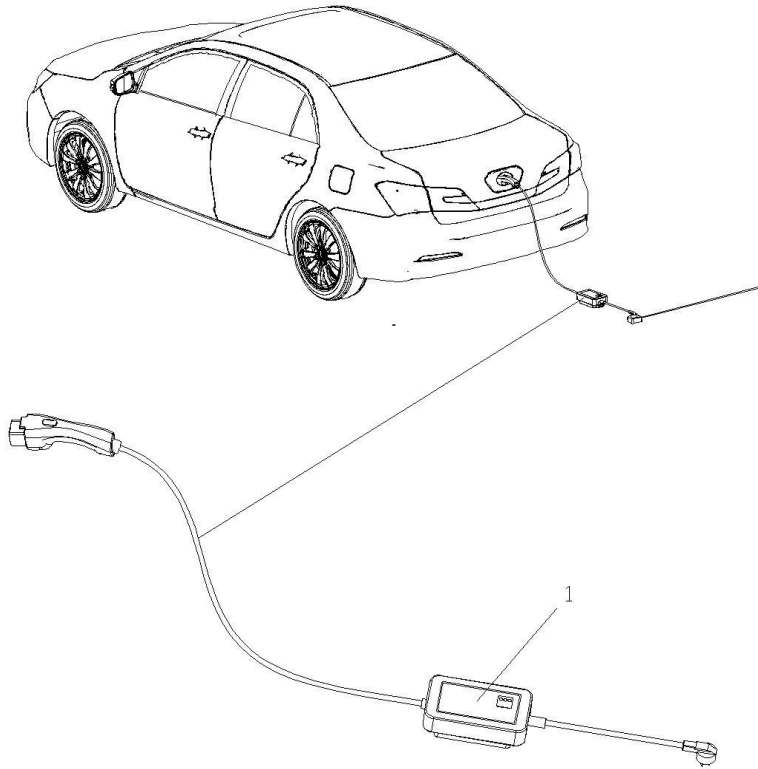

图 8.9 交流充电枪总成

序号 No.	零件编号 Part No.	名 称 Description		数量 Qty	备注 Rem
		中文 Chinese	英文 English		
		1	e6B-2105390		

图 8.10 空调配电箱总成

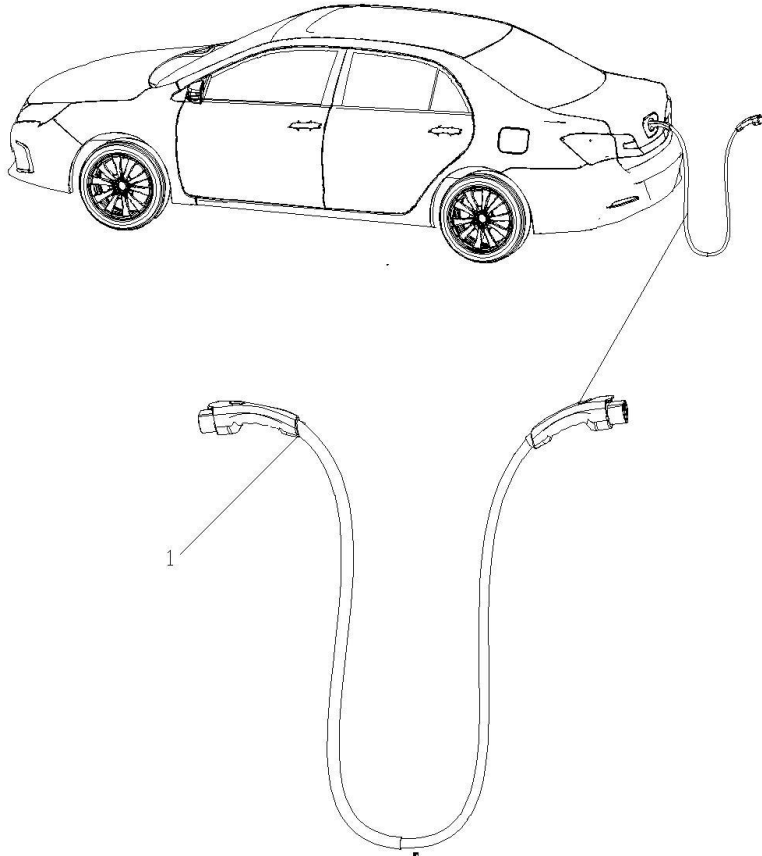

图 8.10 空调配电箱总成

序号 No.	零件编号 Part No.	名称 Description		数量 Qty	备注 Rem
		中文 Chinese	英文 English		
1	HA-2155050	空调配电箱总成	AIR-CONDITION CONTRIBUTOR ASSY	1	旗舰/尊贵
2	Q32006T2F3C	六角法兰面螺母	Hex-nut W/T flange	2	旗舰/尊贵

图 8.11 高压电缆总成

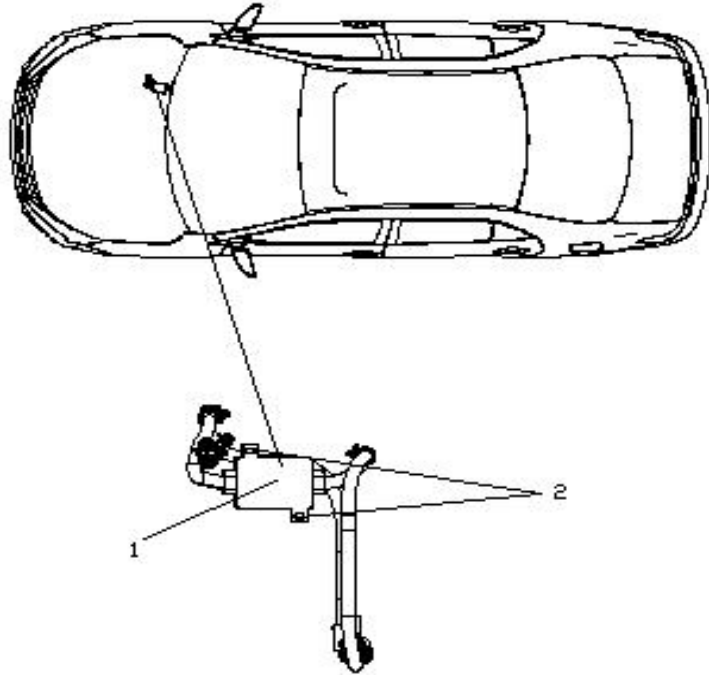

图 8.11.1 高压电缆总成

序号 No.	零件编号 Part No.	名 称 Description		数量 Qty	备注 Rem
		中文 Chinese	英文 English		
		1	HA-2105100		
2	HA-2105920	电池包负极线	POWER BATTERY CATHODE HIGH VOLTAGE CABLE	1	
3	HA-2105910	电池包正极线	POWER BATTERY ANODE HIGH VOLTAGE CABLE	1	
4	HA-2105360	车载充电器小线	ON-BOARD CHARGER HIGH VOLTAGE CABLE	1	
5	HA-4015935	高压线前侧围护板底 壳	SHIELD BODY OF CABLE, FRONT SIDE WALL	1	
6	HA-4015925	高压线前侧围护板面 壳	SHIELD LID OF CABLE, FRONT SIDE WALL	1	
7	HA-4015934	高压线前围护板底壳	SHIELD BODY OF CABLE, FRONT DASH PANEL	1	
8	HA-4015924	高压线前围护板面壳	SHIELD LID OF CABLE, FRONT DASH PANEL	1	
9	HA-4015923	高压线前副车架护板 面壳	SHIELD LIDE OF CABLE, FRONT AUXILIARY FRAME ASSY.	1	
10	HA-4015933	高压线前副车架护板 底壳	SHIELD BODY OF CABLE, FRONT AUXILIARY FRAME ASSY.	1	
11	HA-4015927	高压线前地板护板面 壳	SHIELD LIDE OF CABLE, FRONT FLOOR PANEL	1	
12	HA-4015937	高压线前地板护板底 壳	SHIELD BODY OF CABLE, FRONT FLOOR PANEL	1	
13	HA-4015926	高压线后地板护板面 壳	SHIELD LIDE OF CABLE, REAR FLOOR PANEL	1	

图 8.11.2 高压电缆总成

序号 No.	零件编号 Part No.	名 称 Description		数量 Qty	备注 Rem
		中文 Chinese	英文 English		
		14	HA-4015936		
15	HA-4015922	高压线过中地板护板 面壳	SHIELD LIDE OF CABLE, CENTER FLOOR PANEL	1	
16	HA-4015932	高压线过中地板护板 底壳	SHIELD BODY OF CABLE, CENTER FLOOR PANEL	1	
17	HA-4015931	高压线后座椅护板底 壳	SHIELD BODY OF CABLE, REAR SEAT ASSY.	1	
18	HA-4015921	高压线后座椅护板面 壳	SHIELD LIDE OF CABLE, REAR SEAT ASSY.	1	
19	HA-4015962	高压线座椅靠背护板 面壳	SHIELD LIDE OF CABLE, REAR SEAT BACKREST	1	
20	HA-4015972	高压线座椅靠背护板 底壳	SHIELD BODY OF CABLE, REAR SEAT BACKREST	1	
21	HA-4015952	过中地板护板支架	BRACKET OF SHIELD, CENTER FLOOR PANEL	1	
22	HA-4015951	后侧围支架	REAR SIDE WALL BRACKET	1	
23	HA-4015938	高压线后舱过孔护板	SHIELD BODY OF CABLE, REAR LUGGAGE COMPARTMENT	1	
24	Q32006T2F3	六角法兰面螺母	Hex- nut W/T flange	30	
25	Q1800616T1F3	六角法兰面承面带齿 螺栓	Hex- bolt W/T flange	3	
26	Q1400820TF3	六角头螺栓和平垫圈 组合件	HEX-BOLT&FLAT WASHER KIT	1	

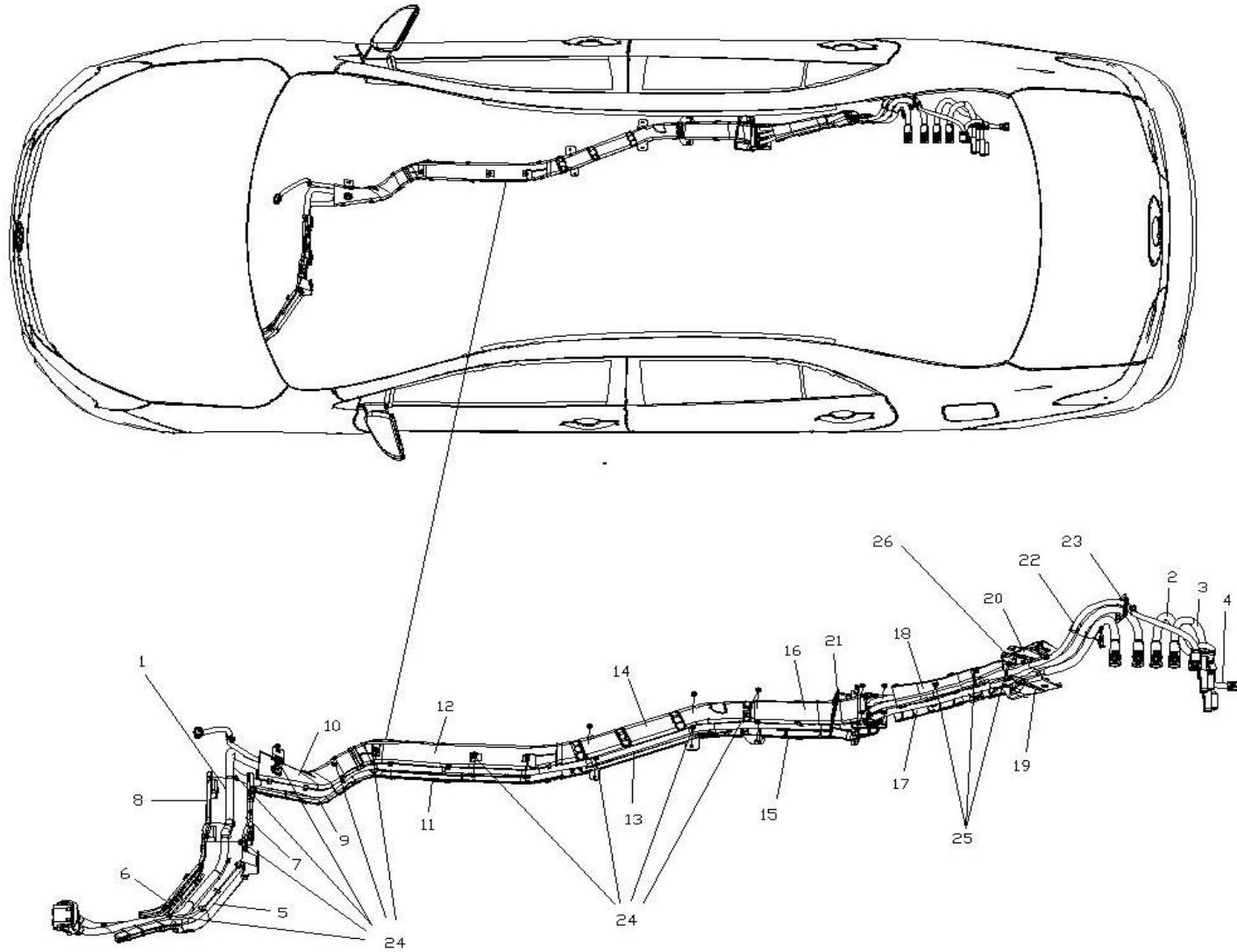
图 8.12 驱动电机控制器与 DC 总成(110kw)



图 8.12 驱动电机控制器与 DC 总成(110kw)

序号 No.	零件编号 Part No.	名称 Description		数量 Qty	备注 Rem
		中文 Chinese	英文 English		
1	HA-2142050	驱动电机控制器与 DC 总成(110kw)	TRACTION MOTOR CONTROLLER AND DC-DC TRANSFORMER ASSEMBLY	1	
2	Q1800830T1F3	六角法兰面螺栓	Hex- bolt W/T flange	4	

图 8.13 P 档电机控制器

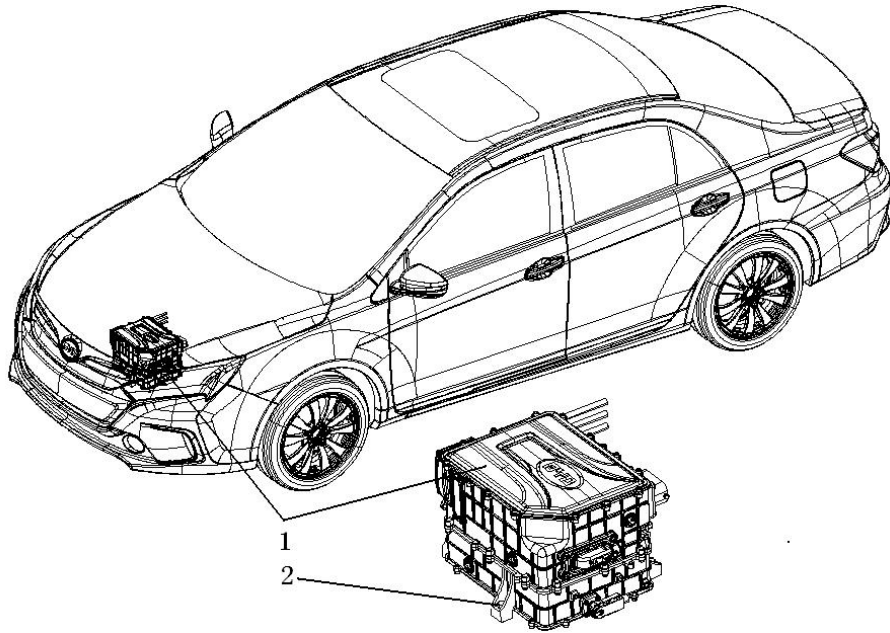

图 8.13 P 档电机控制器

序号 No.	零件编号 Part No.	名称 Description		数量 Qty	备注 Rem
		中文 Chinese	英文 English		
1	HA-2108030	P 档电机控制器	P SHIFTER MOTOR CONTROLLER	1	
2	Q1800612T1F3	六角法兰面承面带 齿螺栓	HEX-BOLT W/T FLANGE	3	

图 8.14 档位控制器

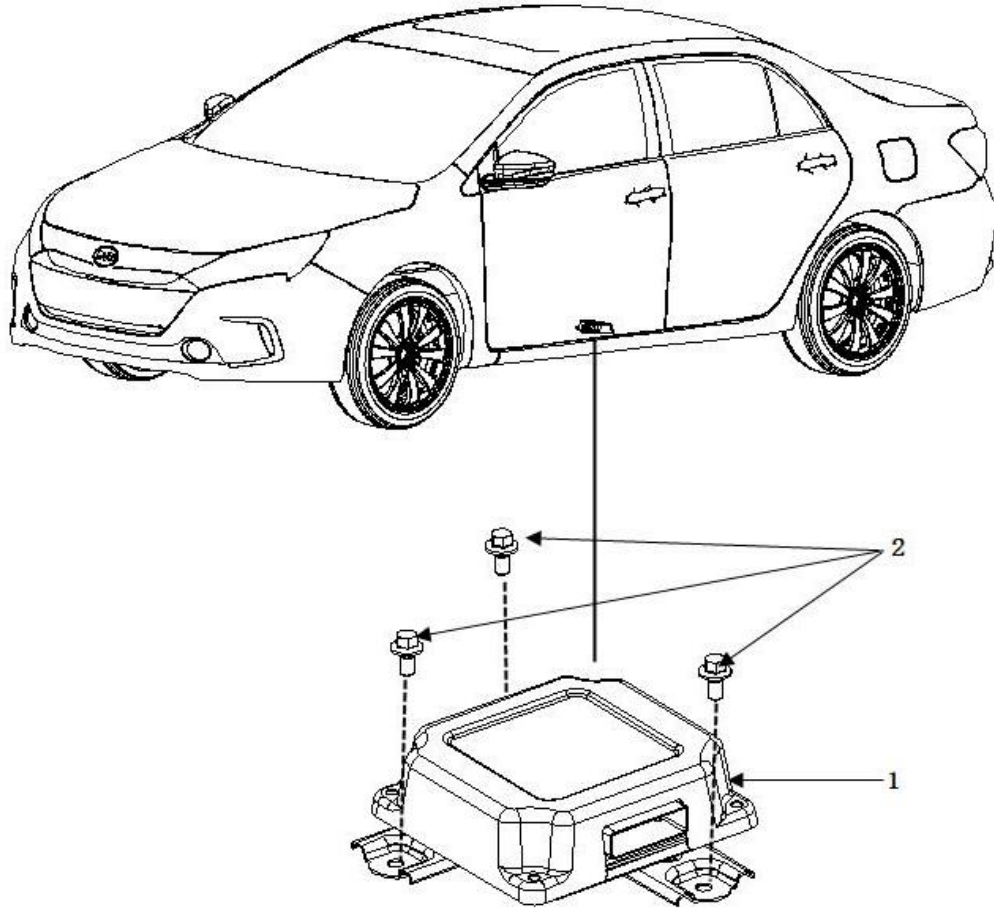

图 8.14 档位控制器

序号 No.	零件编号 Part No.	名称 Description		数量 Qty	备注 Rem
		中文 Chinese	英文 English		
1	HA-1703020	档位控制器总成	SHIFTER CONTROLLER	1	
2	Q1840510T1F3	六角法兰面螺栓	HEX-BOLT W/T FLANGE	2	

图 8.15 档位控制器安装支架

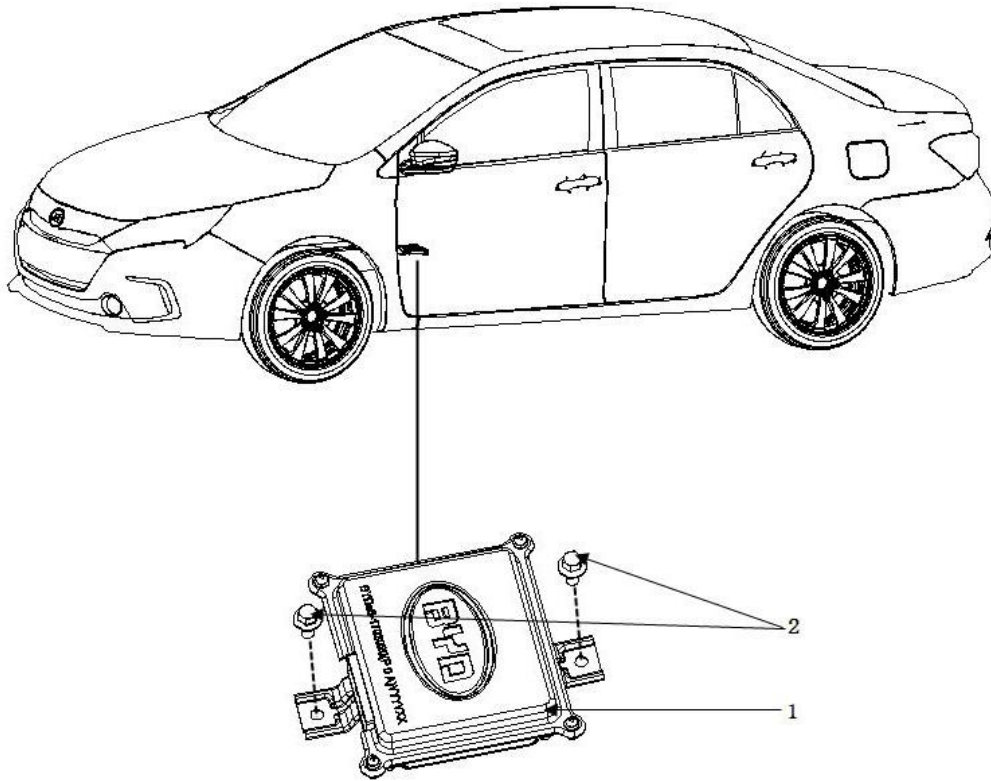
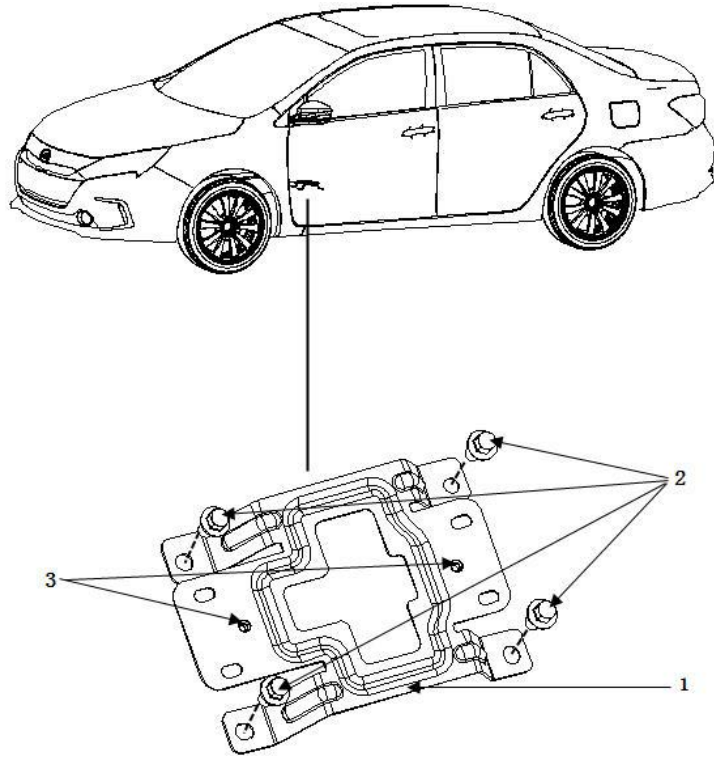

图 8.15 档位控制器安装支架

序号 No.	零件编号 Part No.	名 称 Description		数量 Qty	备注 Rem
		中 文 Chinese	英 文 English		
1	HA-1703201	档位控制器安装支架	SHIFTER CONTROLLER SUPPORT	1	
2	Q1840816T1F3	六角法兰面螺栓	HEX-BOLT W/T FLANGE	4	
3	Q33006	背焊方螺母		2	