



北汽新能源  
BAIC BJEV



## 威望 307EV 配件图册

北京新能源汽车股份有限公司

获取更多资料 微信搜索蓝领星球

1.新能源部分.....	1
1.1 驱动传动系统.....	1
1.2 悬置系统.....	4
1.3 动力电池系统.....	7
1.4 充电系统.....	8
1.5 高压线束及高压控制盒.....	10
1.6 低压线束.....	16
1.7 整车集成控制器.....	20
1.8 制动系统.....	21
1.9 转向系统.....	32
1.10 换挡机构.....	34
1.11 空调系统（结合第6部分使用）.....	36
1.12 装卸货踏板总成.....	41
1.13 加速踏板总成.....	43
1.14 数据采集终端.....	44
2.底盘系统.....	46
2.1 方向盘.....	46
2.2 转向管柱.....	47
2.3 转向机.....	48
2.4 前轮轴毂.....	49
2.5 车轮和车轮装饰罩.....	50
2.6 传动轴.....	52
2.7 驻车制动及拉索.....	53
2.8 制动总泵.....	54
2.9 前制动器.....	56
2.10 后制动器.....	57
2.11 制动比例阀及管路.....	59
2.12 前悬架.....	61
2.13 前减震器.....	63
2.14 后悬架.....	65
2.15 后桥.....	67
3.车身钣金.....	69
3.1 车身总成.....	69
3.2 车身分总成.....	70
3.3 车身梁架.....	71
3.4 车身地板.....	73
3.5 车身密封.....	75
3.6 车前钣金.....	76
3.7 前围板.....	78
3.8 前翼子板及挡泥板.....	79
3.9 侧围外板.....	80
3.10 顶盖及加强板.....	82
3.11 发动机盖板及铰链.....	83
3.12 前车门板及铰链.....	84

3.13 背门板及铰链.....	86
3.14 滑动门板及铰链.....	87
4. 车身及饰件.....	89
4.1 前保险杠及保险杠支架.....	89
4.2 后保险杠及保险杠支架.....	91
4.3 前风挡玻璃及嵌条.....	92
4.4 后风挡玻璃及嵌条.....	93
4.5 车身内饰件及门口装饰件.....	94
4.6 仪表板及杂物箱.....	95
4.7 控制台及支座.....	97
4.8 车顶内饰及消声垫.....	99
4.9 地板衬垫及地毯.....	100
4.10 前门内饰板及玻璃.....	102
4.11 前车门玻璃升降机构及铰链.....	104
4.12 前车门锁及手柄.....	106
4.13 侧围玻璃.....	108
4.14 背门内饰板及玻璃.....	110
4.15 背门锁及手柄.....	111
4.16 侧滑动门内饰板及玻璃.....	113
4.17 侧滑动门玻璃升降机构及铰链.....	115
4.18 侧滑动门锁及手柄.....	117
4.19 锁芯及钥匙.....	119
4.20 前座椅.....	120
4.21 安全带.....	121
4.22 车标、铭牌.....	123
4.23 车身外部装饰.....	125
4.24 扶手及遮阳板.....	127
4.25 备胎固定装置.....	128
4.26 外挡泥板.....	129
4.27 护栏.....	130
5. 电器系统.....	131
5.1 前照灯.....	131
5.2 后组合灯.....	133
5.3 后牌照灯.....	135
5.4 高位制动灯.....	136
5.5 室内灯.....	137
5.6 前刮水器.....	138
5.7 风挡玻璃洗涤器.....	139
5.8 音响视频设备.....	141
5.9 扬声器.....	142
5.10 天线.....	143
5.11 车前喇叭.....	144
5.12 后视镜.....	145
5.13 组合仪表.....	147



---

5.14 蓄电池 .....	148
5.15 线束和开关-仪表台 .....	149
5.16 线束和开关-顶篷 .....	151
5.17 线束和开关-地板 .....	152
5.18 线束和开关-车门 .....	153
5.19 线束和开关-背门 .....	154
5.20 传感器-变速箱 .....	155
5.21 控制模块.....	156
6.空调系统.....	157
6.1 暖风和空调—制冷单元.....	157
6.2 暖风和空调—操纵 .....	159
6.3 顶置空调装置.....	161
6.4 暖风和空调—送风通道.....	163
7.工具及辅料.....	164
7.1 随车工具.....	164
7.2 辅料 .....	166

获取更多资料 微信搜索 蓝领学院

获取更多资料 微信搜索蓝领星球

## 1. 新能源部分

### 1.1 驱动传动系统

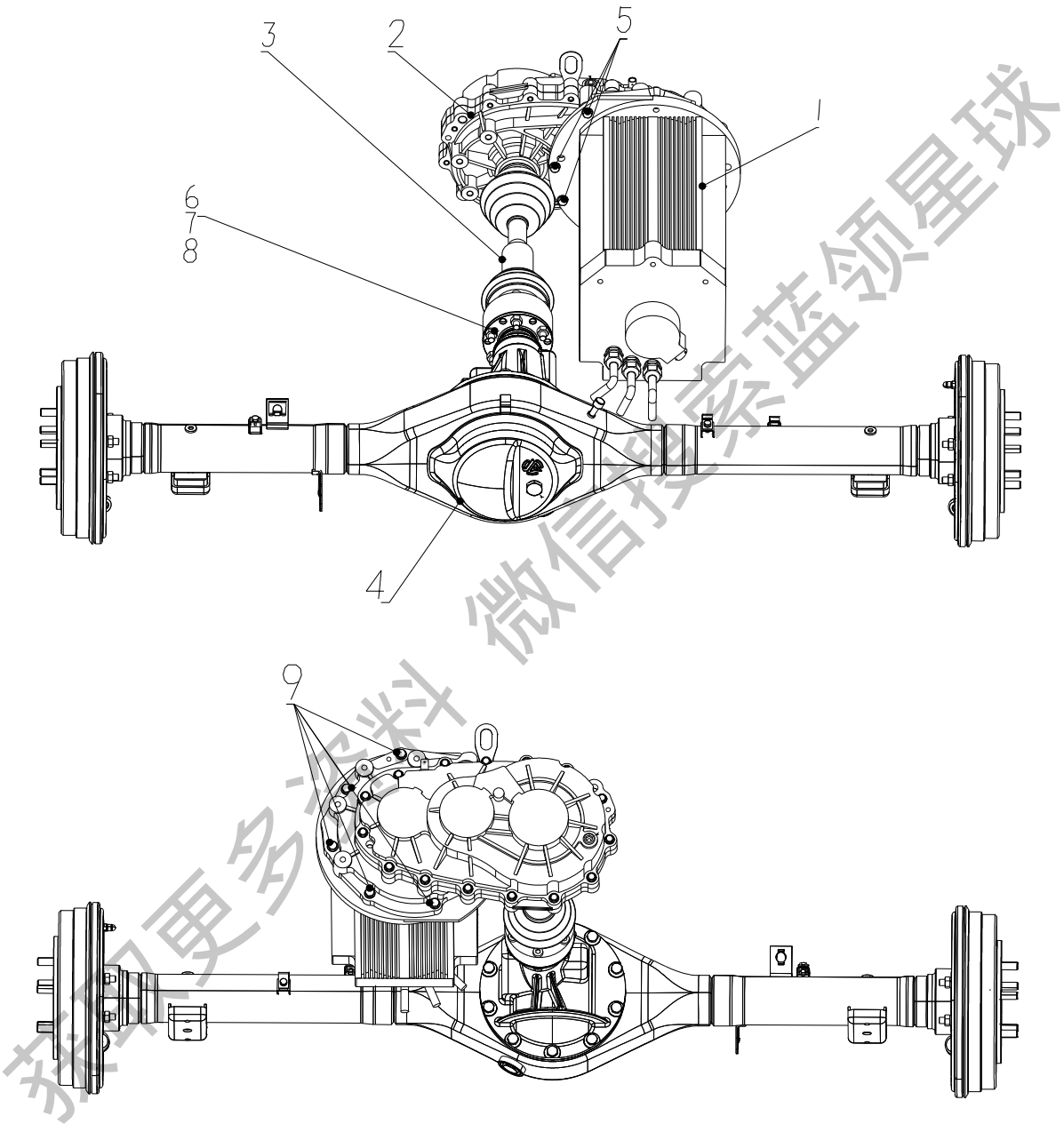

标号	配件号	配件名称	数量	备注
1	E00012634	后纵置驱动电机	1	
2	E00012550	减速器总成	1	
3	E00014557	传动轴	1	
4	E00013033	后桥总成模块	1	
5	Q1840830TF6	六角法兰面螺栓	3	
6	Q218B1080	内六角圆柱头螺钉	6	
7	Q40310	弹簧垫圈	6	
8	Q360B10	2型六角螺母	6	
9	Q1840835TF6	六角法兰面螺栓	5	

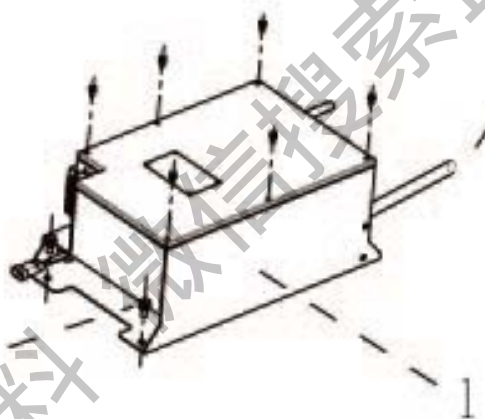
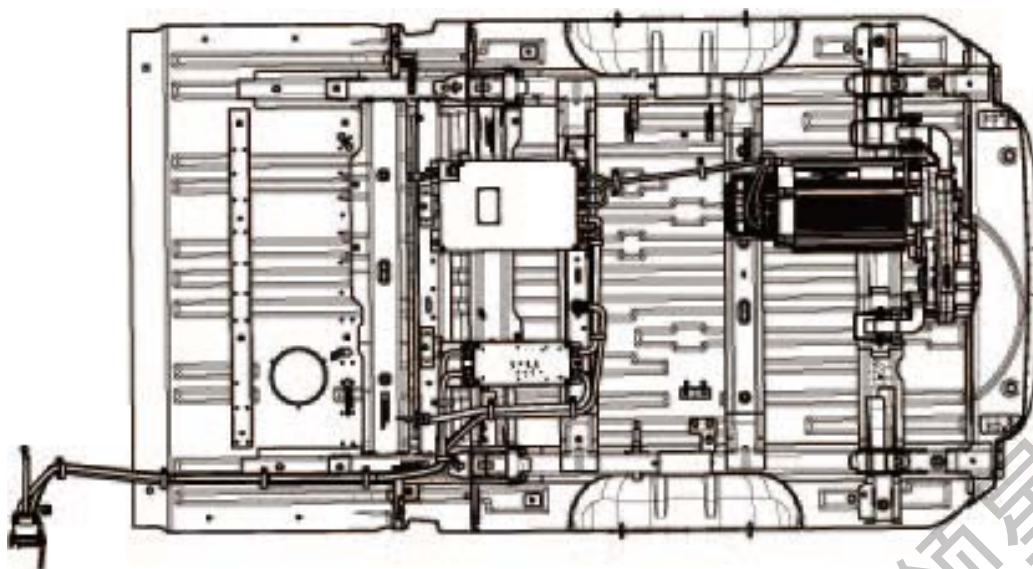

标号	配件号	配件名称	数量	备注
1	E00008339	后纵置驱动电机控制器	1	
2	Q1460820	六角头螺栓、弹簧垫圈、平垫圈组合件	4	

## 1.2 悬置系统

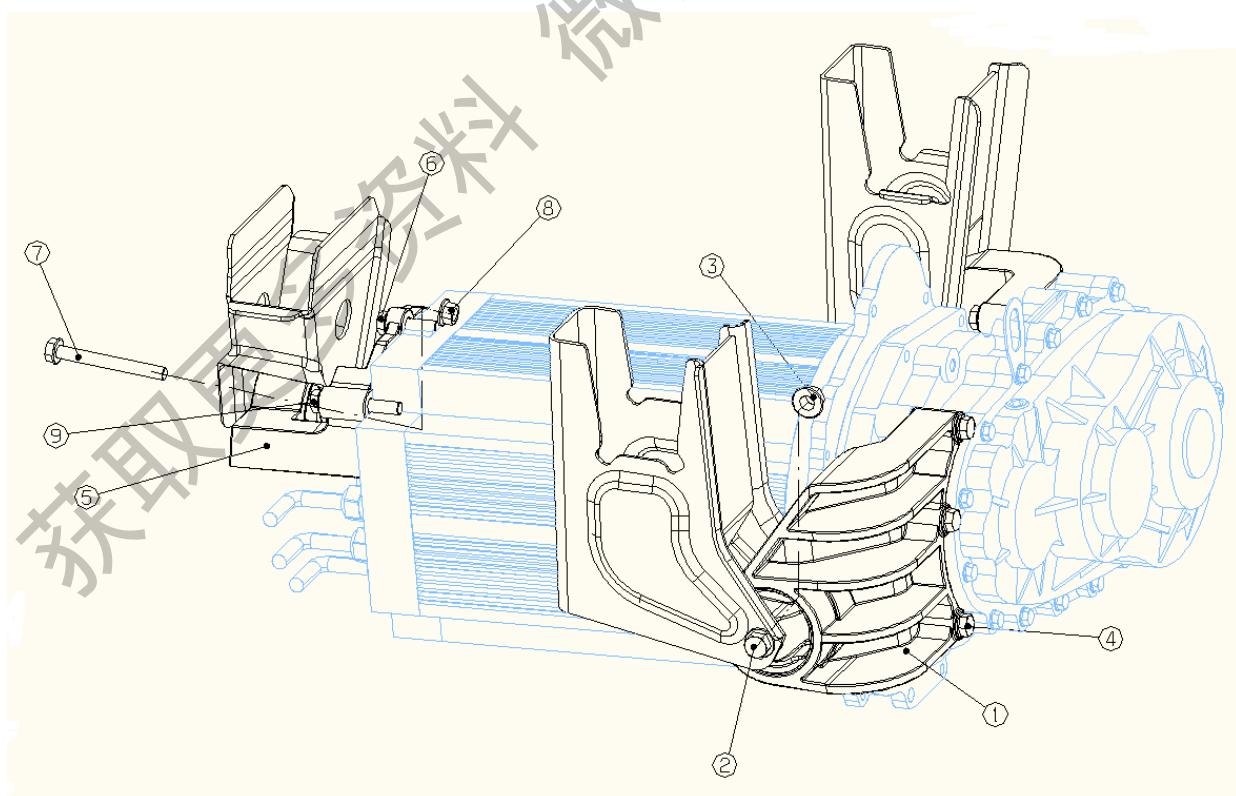
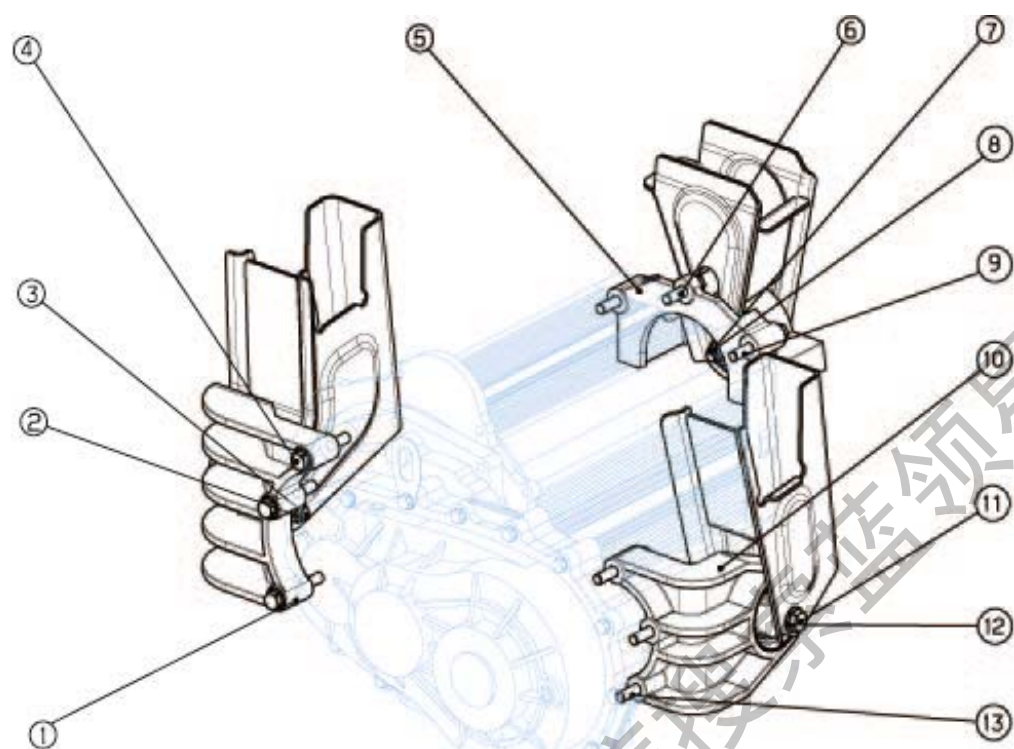

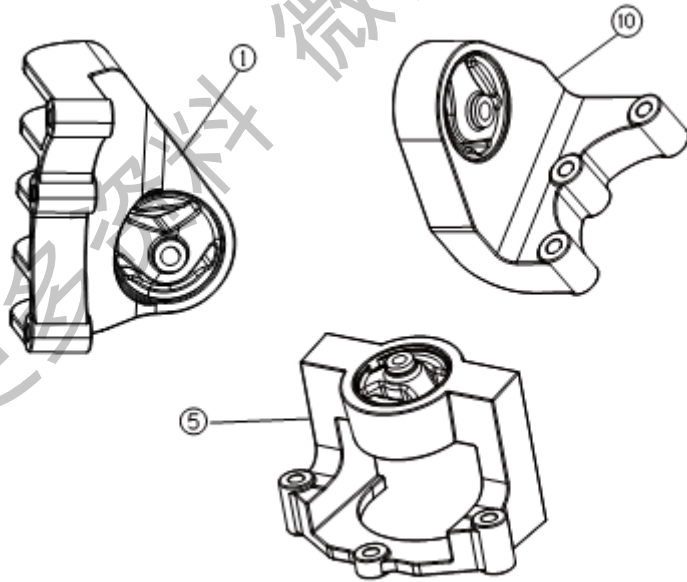
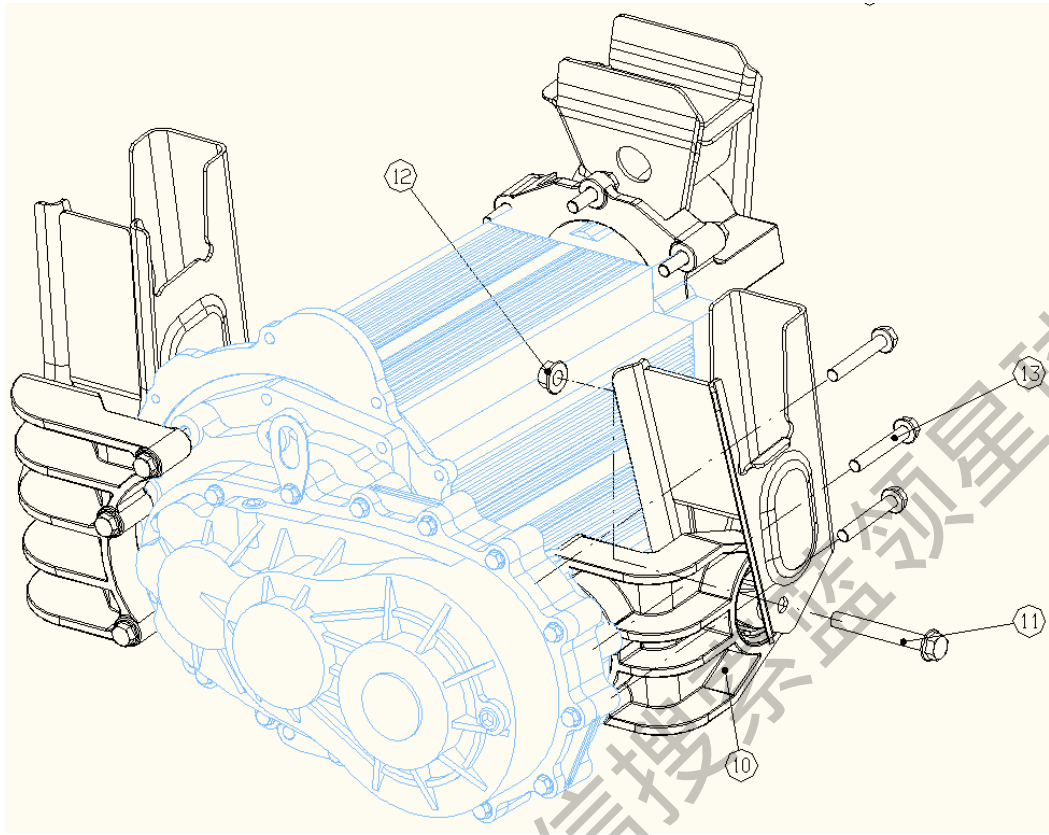

标号	配件号	配件名称	数量	备注
1	E00013154	左悬置（纵置）	1	
2	Q1841290TF6	六角法兰面螺栓	1	
3	Q32012	六角法兰螺母	1	
4	Q1841065TF6	六角法兰面螺栓	3	
5	E00013160	第三悬置（纵置）	1	
6	Q1841040TF6	六角法兰面螺栓	1	
7	Q1841090TF6	六角法兰面螺栓	1	
8	Q32010	六角法兰螺母	1	
9	Q1841065TF6	六角法兰面螺栓	2	
10	E00013157	右悬置（纵置）	1	
11	Q1841290TF6	六角法兰面螺栓	1	
12	Q32012	六角法兰螺母	1	
13	Q1841065TF6	六角法兰面螺栓	3	

获取更多资料 微信搜索蓝领星球



### 1.3 动力电池系统

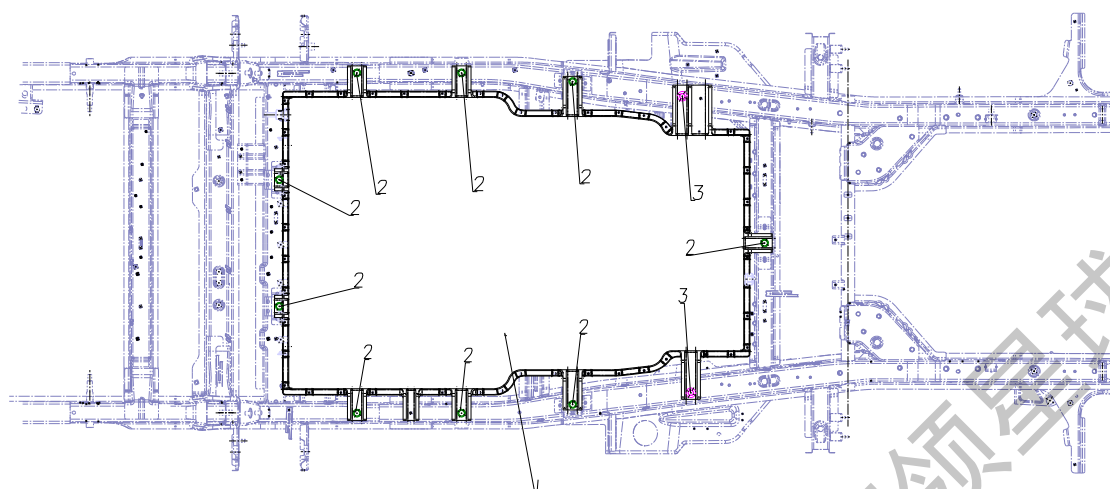

标号	配件号	配件名称	数量	备注
1	E00008420	锂离子动力电池系统	1	
2	Q1461250	六角头螺栓、弹簧垫圈和平垫圈组合件	9	
3	Q40310	弹簧垫圈	2	
	Q40210	大垫圈	2	
	Q151C1050	六角头螺栓（细牙）	2	

获取更多资料

## 1.4 充电系统

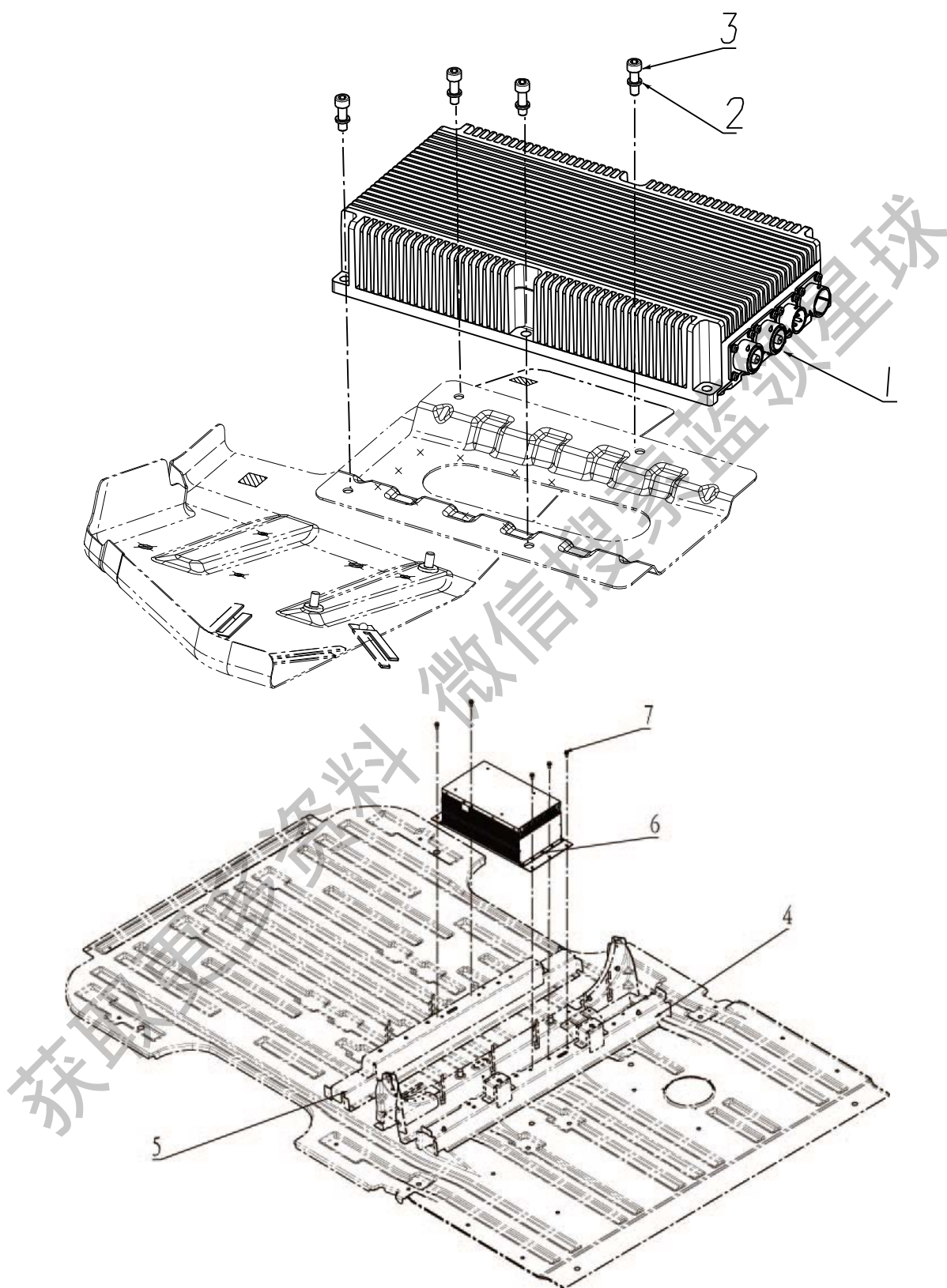

---

标号	配件号	配件名称	数量	备注
1	E00012750	DC/DC 变换器	1	
2	Q40306F31	弹簧垫圈	4	
3	Q218B0616TF31	内六角圆柱头螺钉	4	
4	E00012775	电池后吊点横梁总成	1	
5	E00012786	后地板延伸梁总成	1	
6	E00008317	车载充电机	1	
7	Q1460616	六角头螺栓、弹簧垫圈和平垫圈组合件	5	

获取更多资料 微信搜索蓝领星球

## 1.5 高压线束及高压控制盒

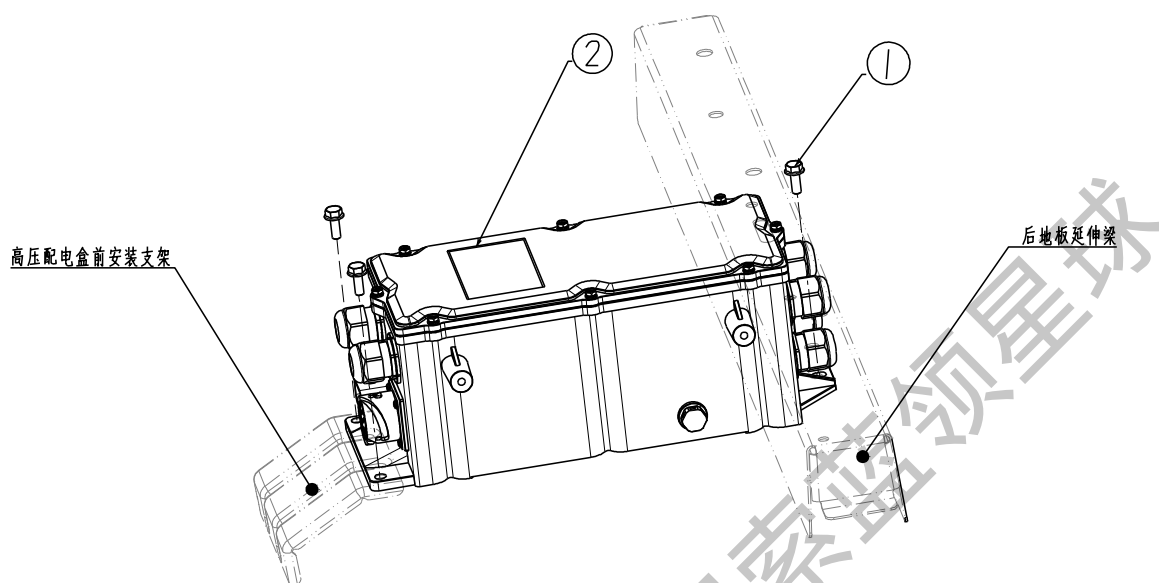

标号	配件号	配件名称	数量	备注
1	Q1840616F31	六角法兰面螺栓	3	
2	E00013424	高压控制盒	1	客车以及带空调厢货
3	E00013429	高压控制盒	1	不带空调厢货

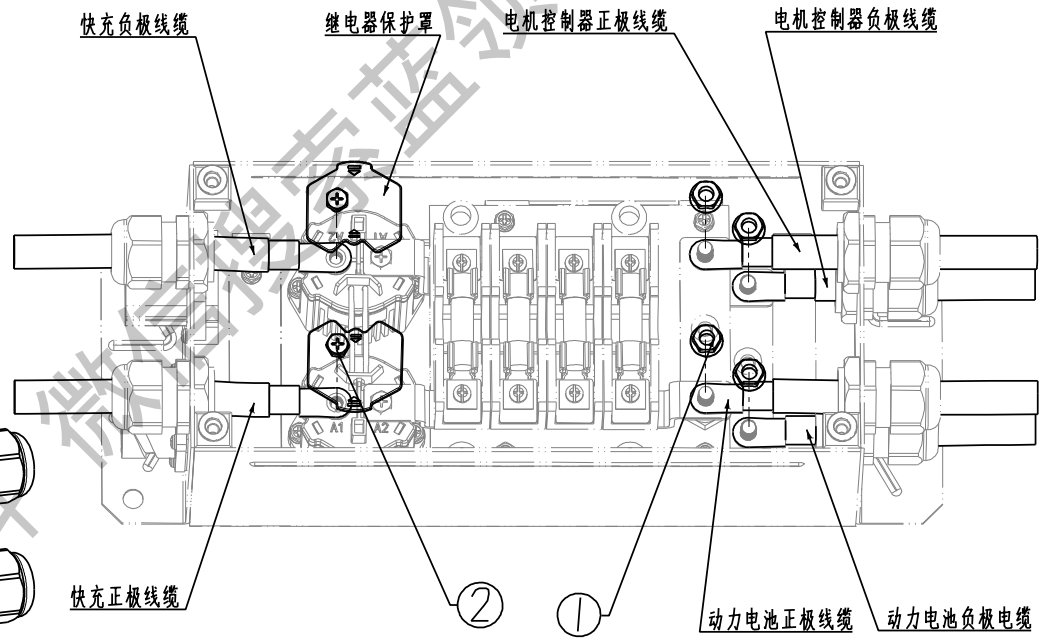
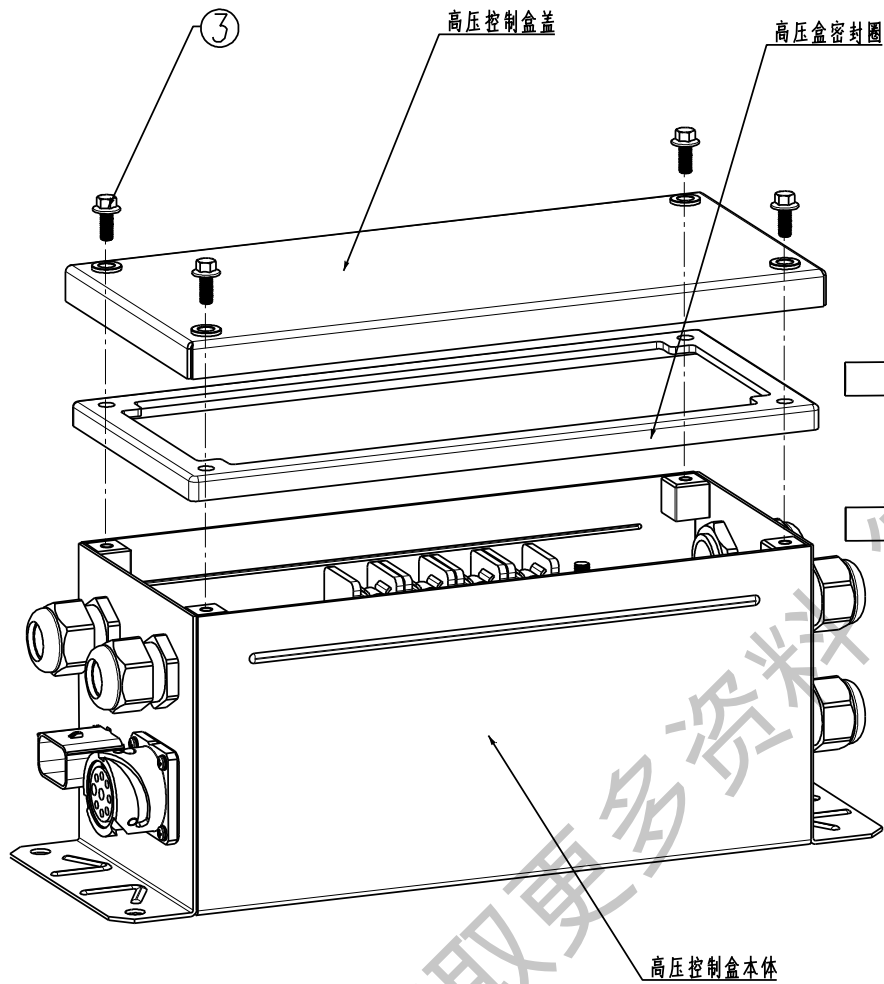

获取更多资料 微信号 星球

---

标号	配件号	配件名称	数量	备注
1	Q1840616F31	六角法兰面螺栓	3	
2	E00013424	高压控制盒	1	客车以及带空调厢货
2	E00013429	高压控制盒	1	不带空调厢货

获取更多资料 微信搜索蓝领星球

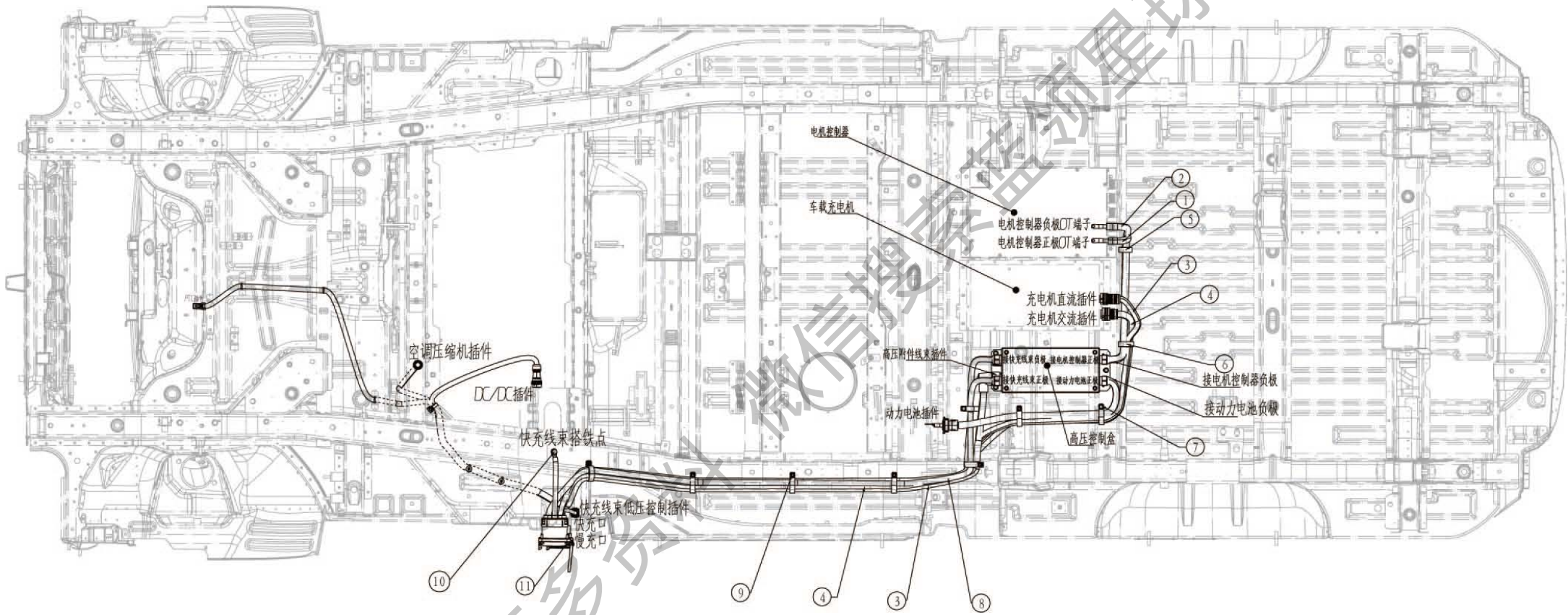

获取更多资料

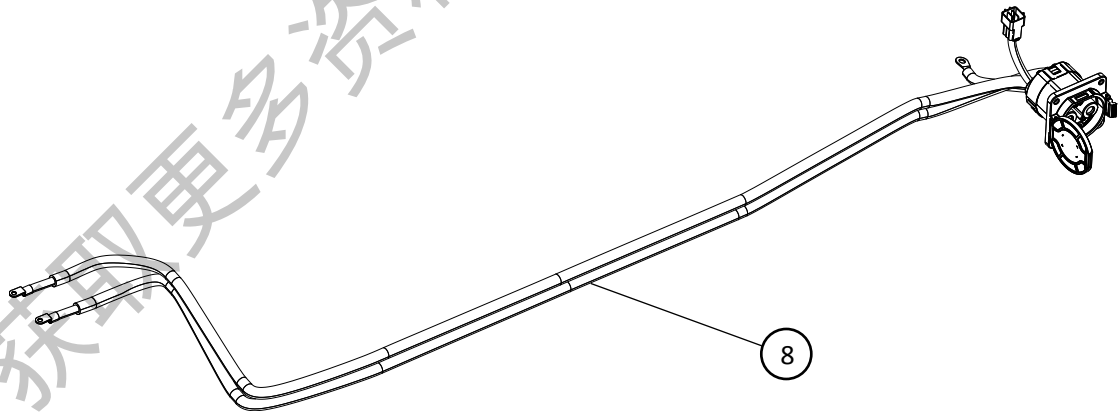
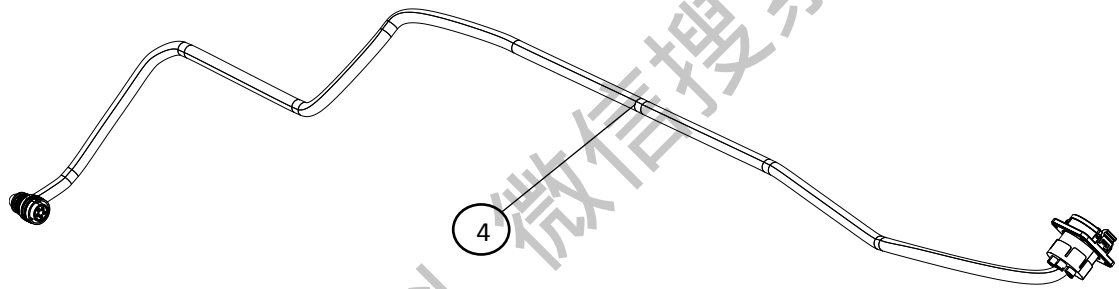
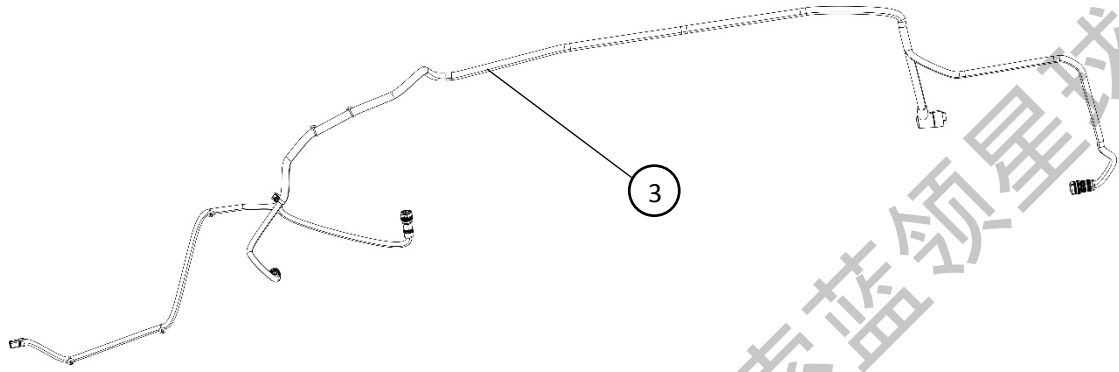
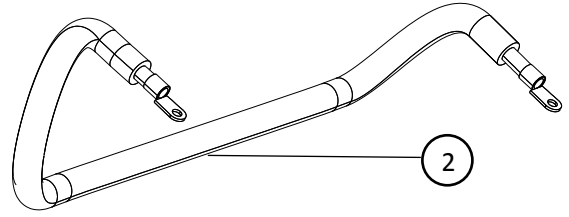
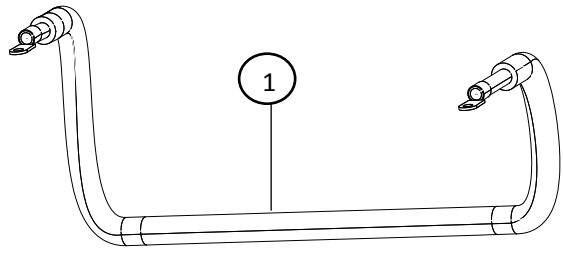



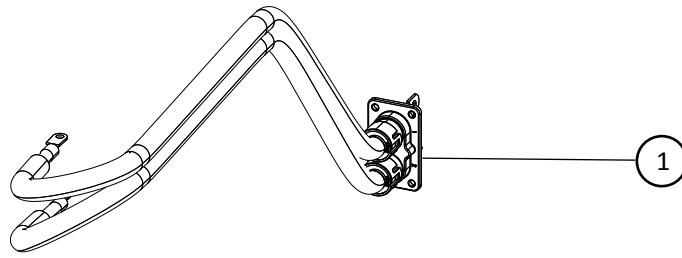

标号	配件号	配件名称	数量	备注
1	E00012725	电机控制器正极高压线缆	1	
2	E00013208	电机控制器负极高压线缆	1	
3	E00012726	高压附件线束	1	客车以及带空调厢货
3	E00013427	高压附件线束	1	不带空调厢货
4	E00013207	慢充线束	1	
5	E00010646	高压电缆固定卡子 36	1	
6	E00007332	UVW 线束固定卡子	9	
7	Q1840616	六角法兰面螺栓	2	
8	E00013206	快充线束	1	
9	Q32006	六角法兰面螺母	8	
10	Q1840816	六角法兰面螺母	1	快充线束搭铁螺栓
11	Q1840620	六角法兰面螺栓	8	快慢充口固定螺栓

获取更多资料

## 1.6 低压线束

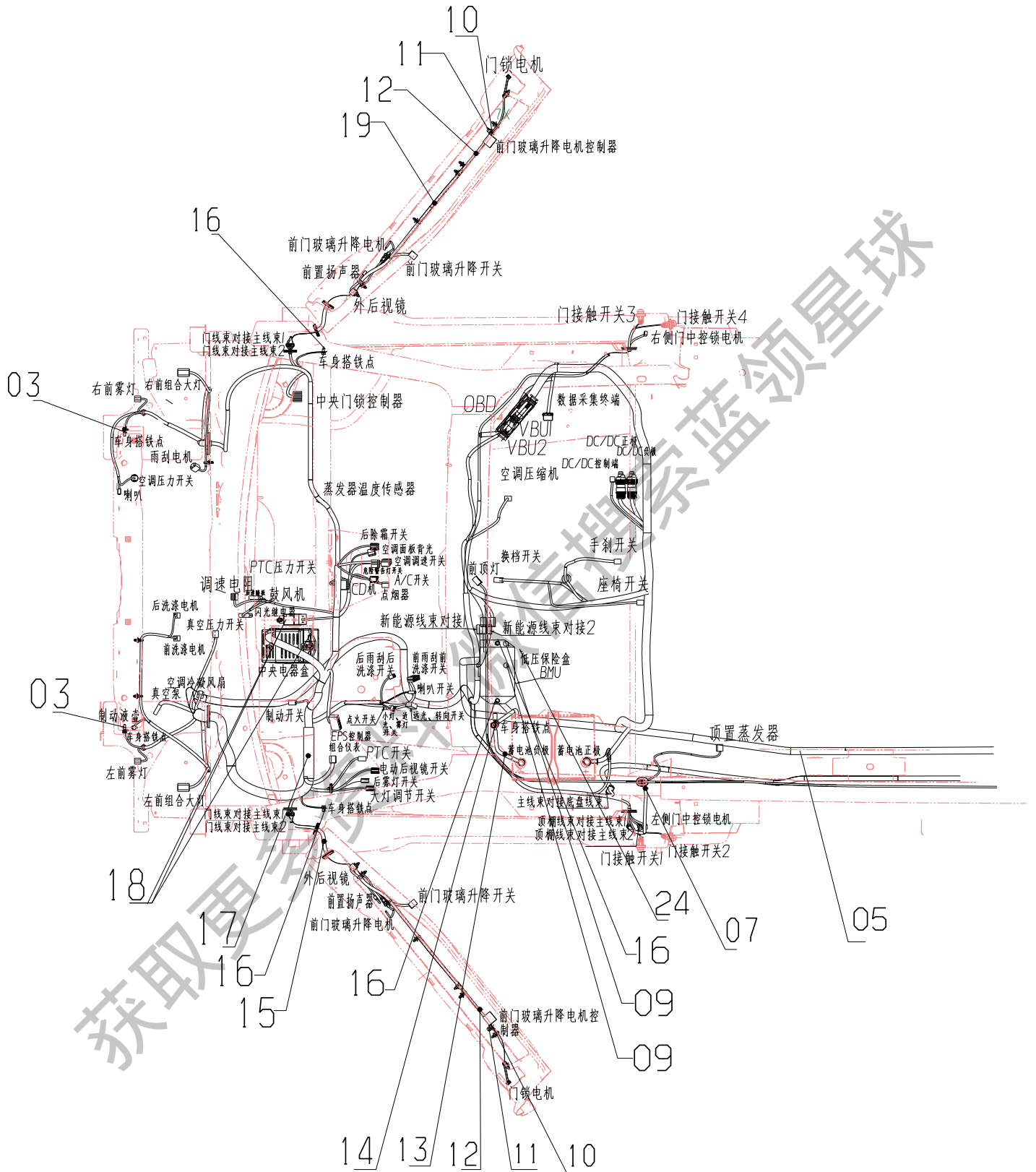

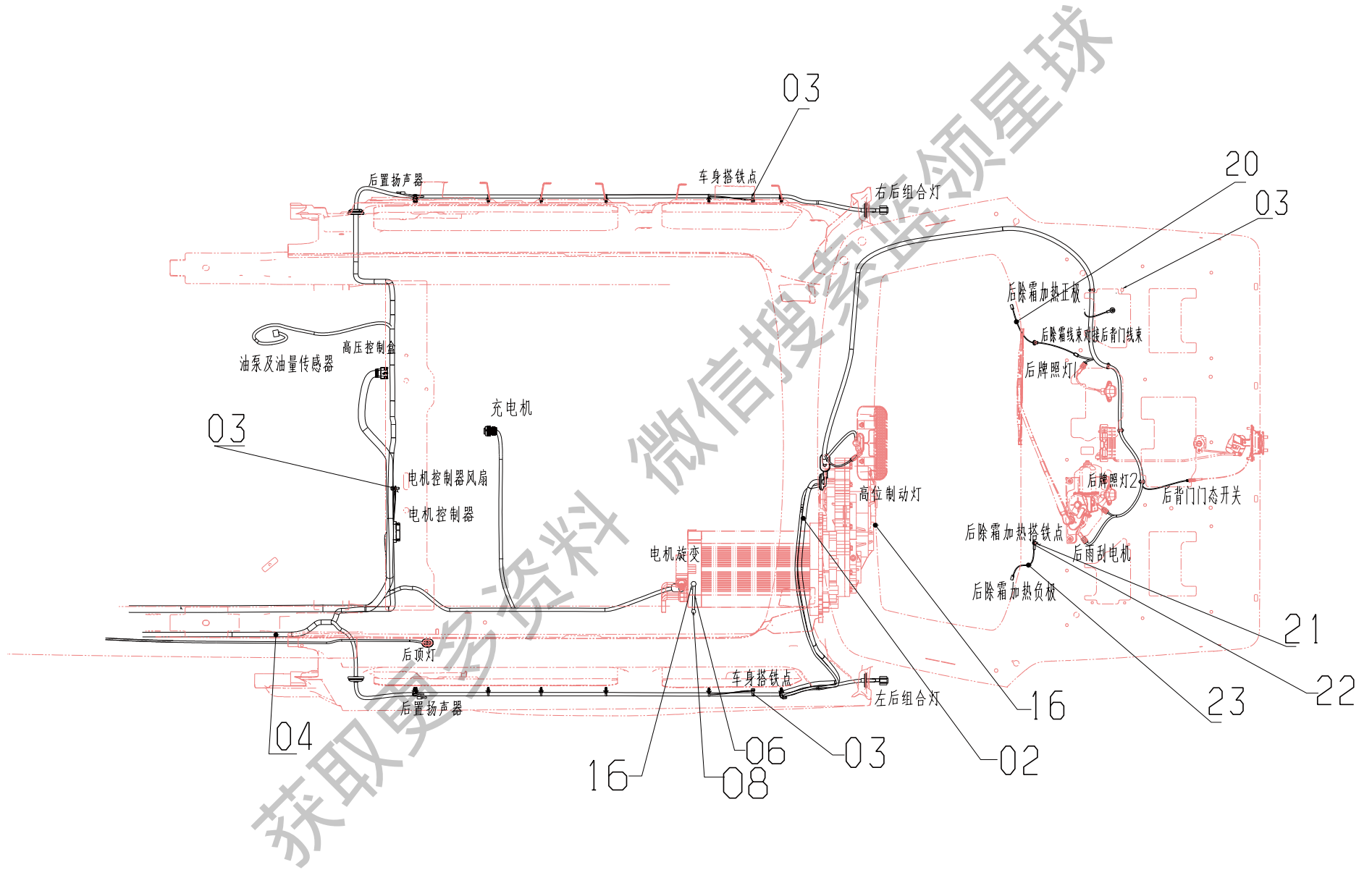

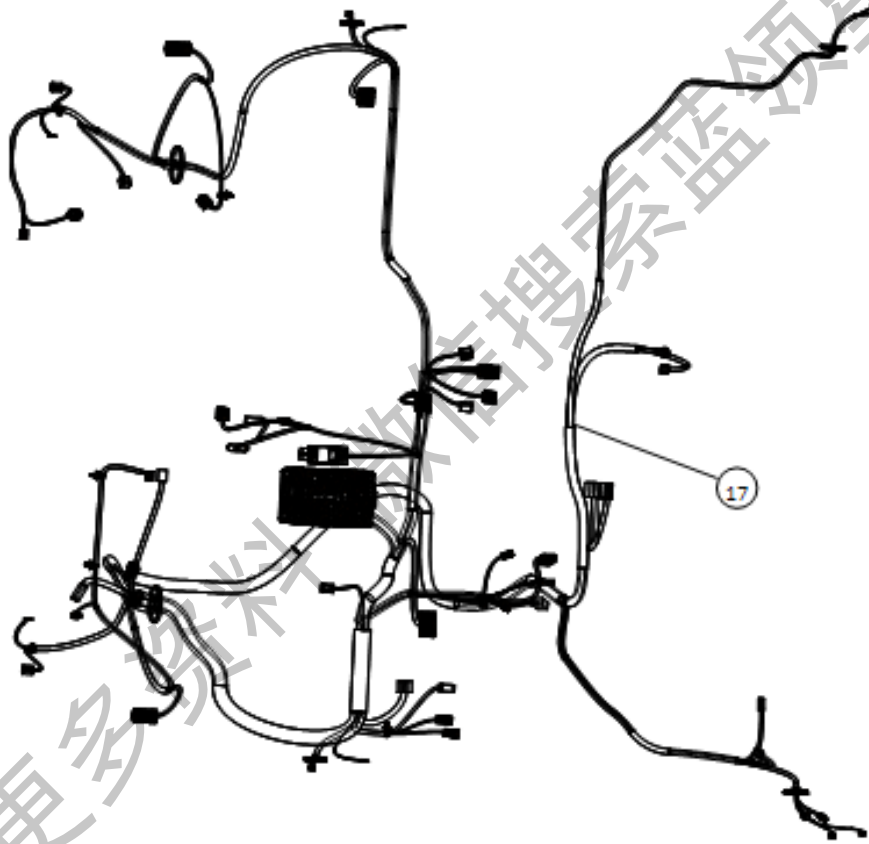
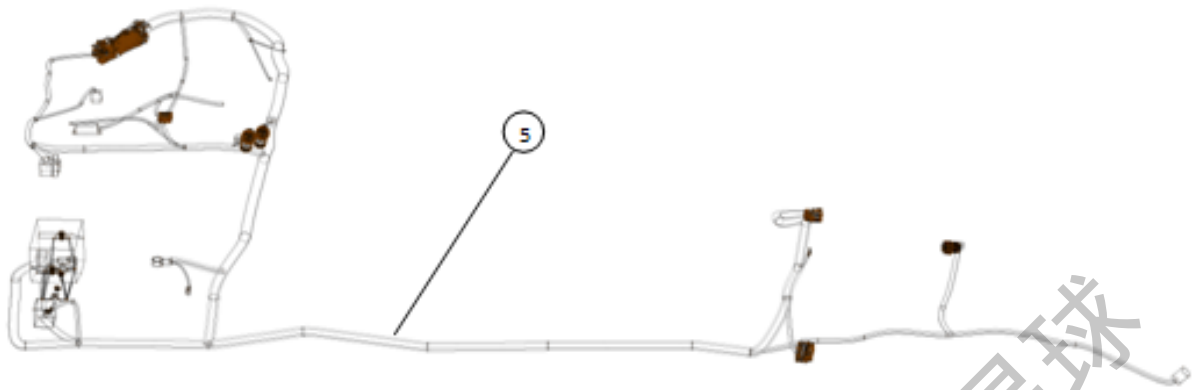

标号	配件号	配件名称	数量	备注
01	E00013482	整车线束装置	A	总成件,不是配件
02	124013010	后背门线束总成	1	
03	Q1460620	六角头螺栓、弹性垫圈、平垫圈组合件	7	
04	128511013	底盘线束总成	1	
05	E00013790	新能源线束总成	1	客车
05	E00013779	新能源线束总成	1	厢货
06	E00013455	电机搭铁线	1	
07	124012088	顶棚线束总成	1	
08	Q32006	六角法兰面螺母	1	
09	Q1460616	六角头螺栓、弹簧垫圈和平垫圈组合件	2	
10	Q2714813	十字头槽盘头自攻螺钉	2	
11	126102011	塑料螺母	2	
12	124012031	玻璃升降机过渡线	2	
13	124004020	蓄电池负极线束	1	
14	Q1460820	六角头螺栓、弹性垫圈、平垫圈组合件	1	
15	128511059	左前门线束总成	1	
16	Q1460612	六角头螺栓、弹性垫圈、平垫圈组合件	19	
17	E00013791	主线束总成	1	客车
17	E00013780	主线束总成	1	厢货
18	Q174B0620	十字槽凹穴六角头螺栓	3	
18	Q40206	大平垫圈	3	
19	128511060	右前门线束总成	1	
20	123748010	后风窗除霜正极线	1	
21	Q2714816	十字头槽盘头自攻螺钉	1	
22	Q41206	外锯齿锁紧垫圈	1	
23	123748020	后风窗除霜负极线	1	
24	E00010826	低压保险盒安装支架总成	1	

## 1.7 整车集成控制器

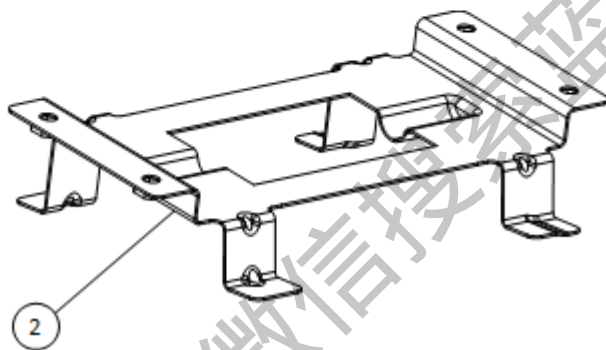
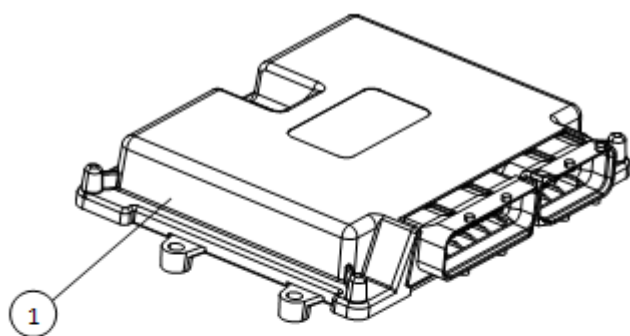

标号	配件号	配件名称	数量	备注
1	E00008338	自主开发集成控制器	1	
2	E00006253	安装支架	1	
	Q1460625	六角头螺栓、弹簧垫圈 和平垫圈组合件	4	

## 1.8 制动系统

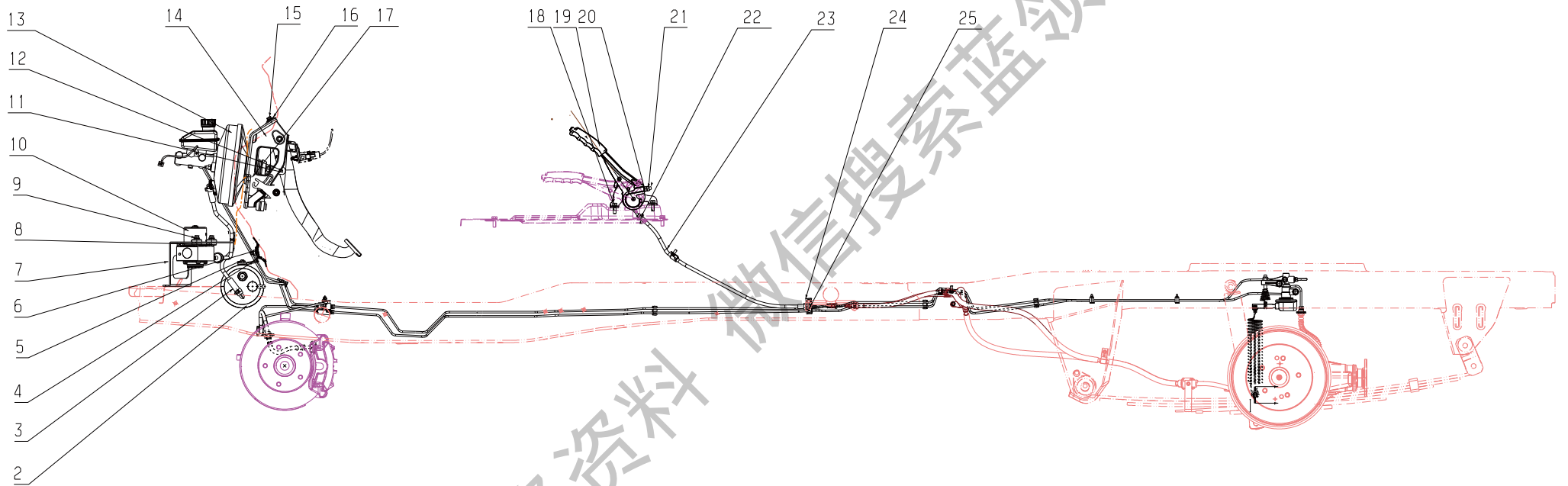

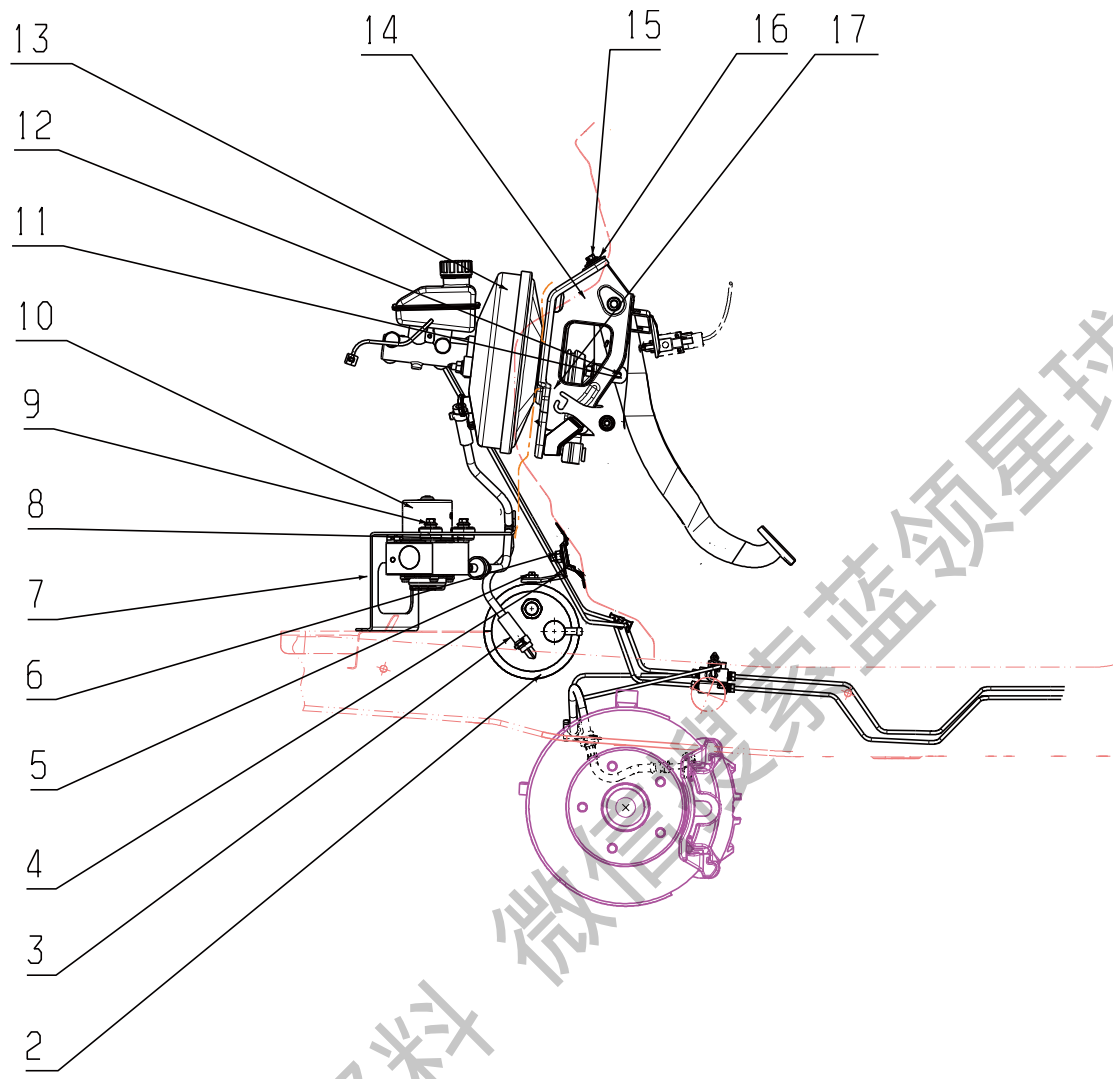



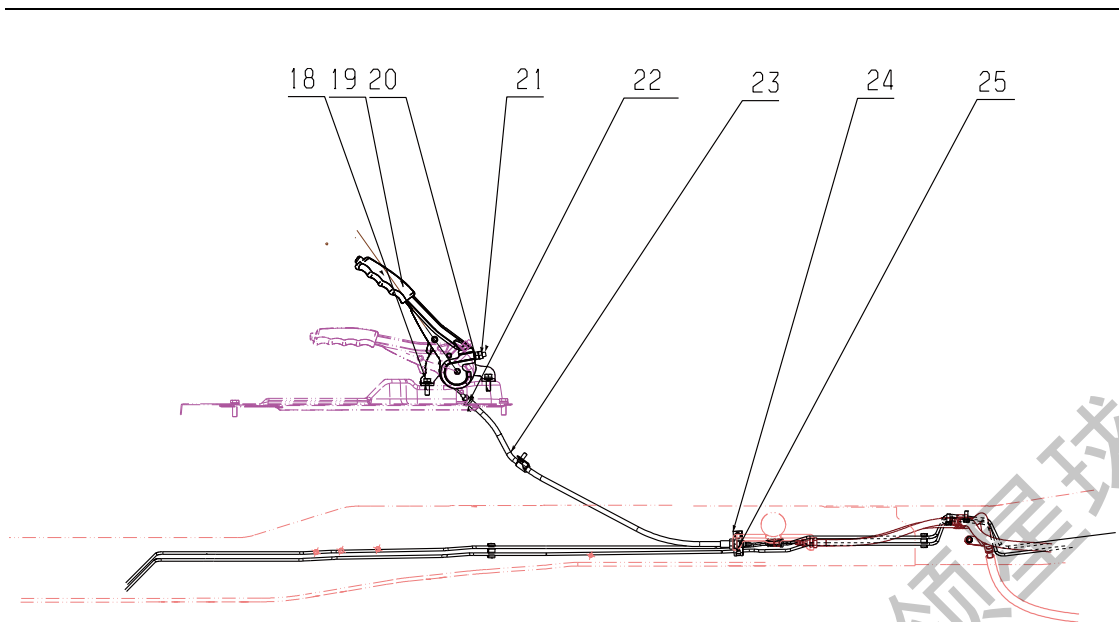

获取更多资料 微信搜索蓝领星球

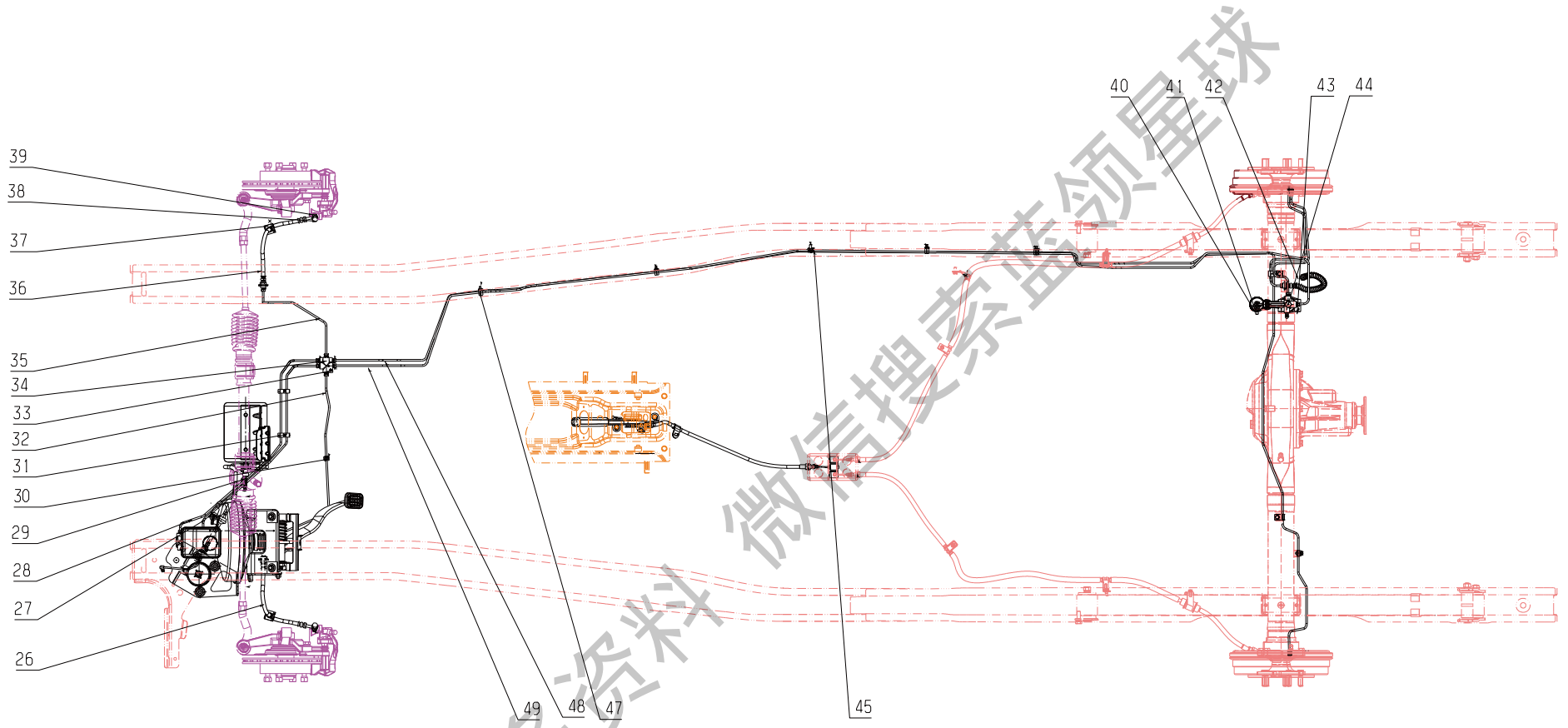

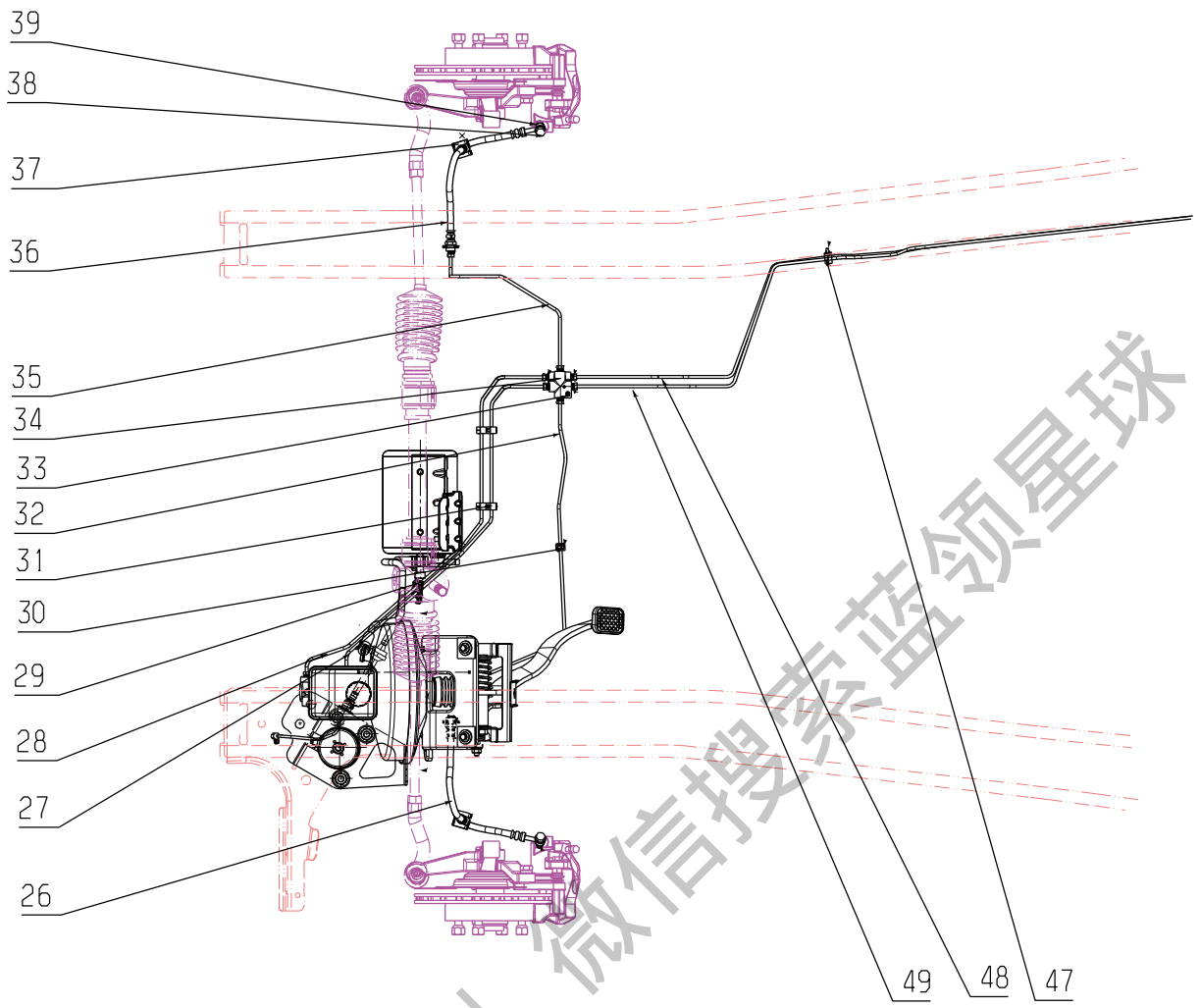

获取更多资料 微信搜索 蓝领星球

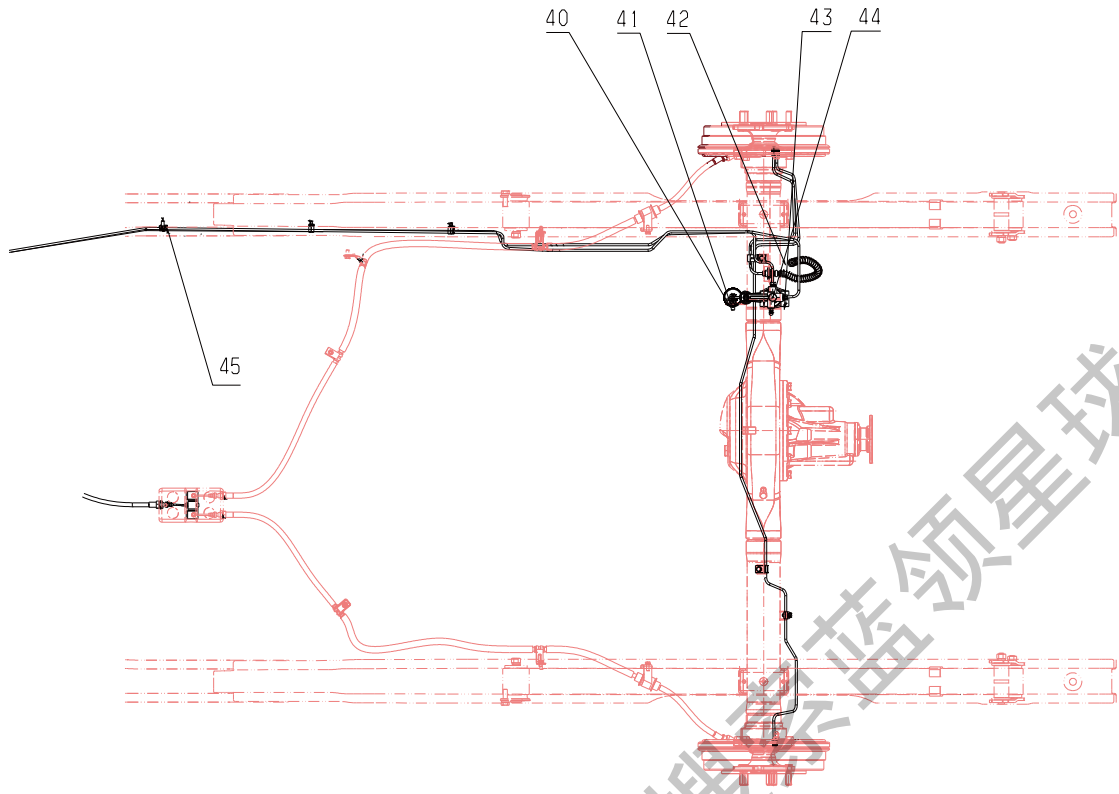

获取更多资料 微信搜索 蓝领星球

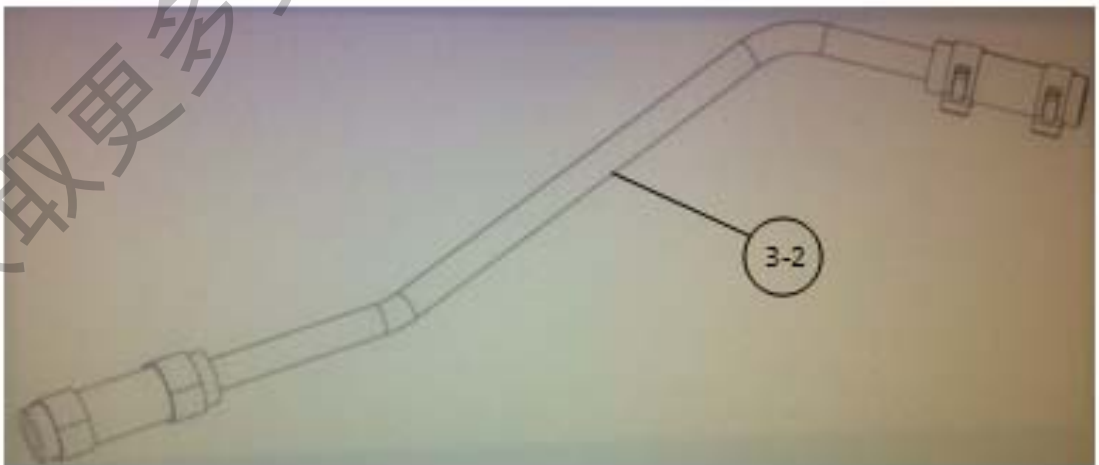
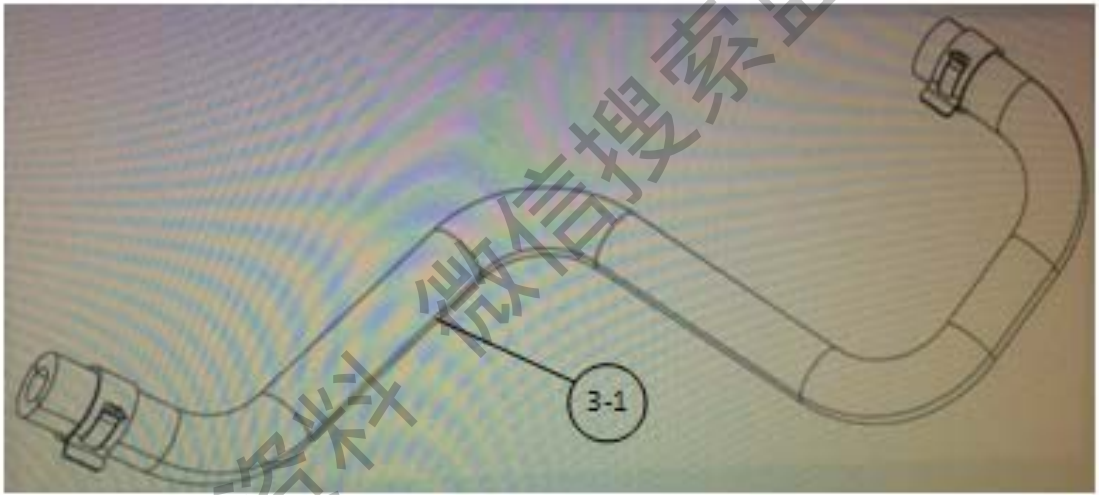
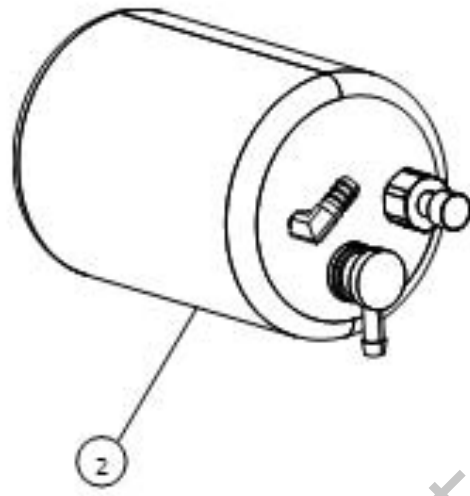

获取更多资料 微信搜索 蓝领星球

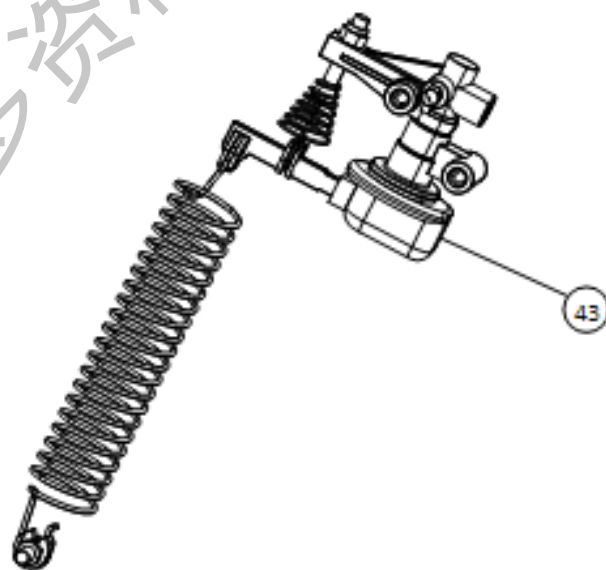
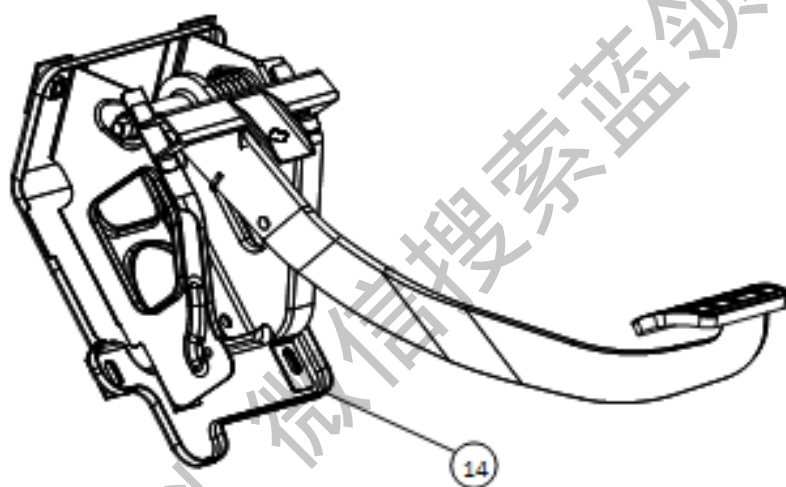
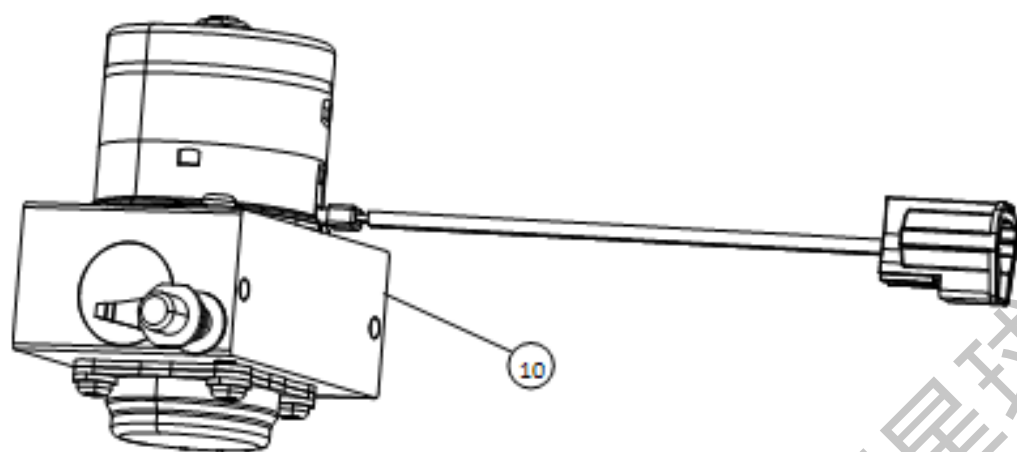

4



获取更多资料 微信搜索 蓝领星球

标号	配件号	配件名称	数量	备注
1	E00012736	制动系统总成	1	制动系统装配图,不是配件
2	E00012632	真空罐总成	1	
3-1	E00014212	真空管 1	1	
3-1	E00014213	真空管 2	1	
4	E00012732	真空罐支架总成	1	
5	Q32008	六角法兰面螺母	2	
6	Q32008	六角法兰面螺母	2	
7	E00012731	真空泵支架总成	1	
8	E00012734	真空泵减震垫	3	
9	E00012735	真空泵安装螺栓	3	
10	E00013201	电动真空泵总成	1	
11	Q5100824	销轴	1	
12	Q50108	锁销	1	
13	E00014648	真空助力器带制动总泵及油壶总成	1	
14	E00013469	制动踏板及支架总成	1	
15	Q1840820	六角法兰面螺栓	2	
16	Q40208	大垫圈	2	
17	Q32008	六角法兰面螺母	2	
18	Q1460825	六角头螺栓、弹簧垫圈和平垫圈组合件	2	
19	123508100	驻车制动操纵总成	1	
20	Q40108	平垫圈	1	
21	Q340B08	1 型六角螺母	1	
22	Q360B06	2 型六角螺母	1	
23	123508200	手制动拉索前段	1	
24	Q1420616	六角头螺栓和弹簧垫圈组合件	1	
25	123506118	制动硬管双管卡 3	1	
26	123506010	前制动软管总成 (左)	1	
27	123506030	总泵一腔至六通制动硬管总成	1	
28	123506040	总泵二腔至六通制动硬管总成	1	
29	123506114	制动硬管三管卡	1	
30	123506112	制动硬管单管卡	1	
31	123506117	制动硬管双管卡 2	2	
32	123506050	六通至左前轮制动硬管总成	1	
33	123506050	六角头螺栓、弹簧垫圈和平垫圈组合件	1	
34	123506100	六通阀	1	
35	123506060	六通至右前轮制动硬管总成	1	
36	123506010	前制动软管总成 (右)	1	
37	123506013	E 型制动软管弹性卡片	5	



38	123506011	带孔螺栓	2	
39	123506012	铜垫	4	
40	Q360B08	2 型六角螺母	1	
41	Q40308	弹簧垫圈	2	
42	128512073	感载阀至后软管制动硬管总成	2	
43	E00013468	感载比例阀总成	1	
44	Q1420825	六角头螺栓和弹簧垫圈组合件	2	
45	123506119	后制动油管锁片 3	1	
46	Q1420616	六角头螺栓和弹簧垫圈组合件	1	
47	123506113	制动硬管双管卡 1	5	
48	E00012674	六通至感载阀制动硬管总成 2	1	
49	E00012673	六通至感载阀制动硬管总成 1	1	

获取更多资料 微信搜索蓝领星球

## 1.9 转向系统

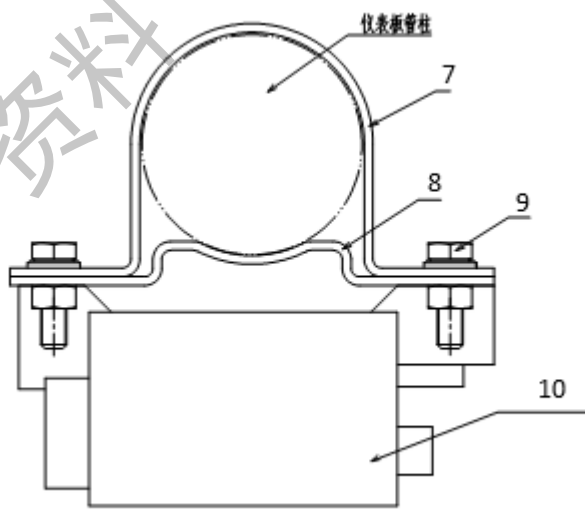
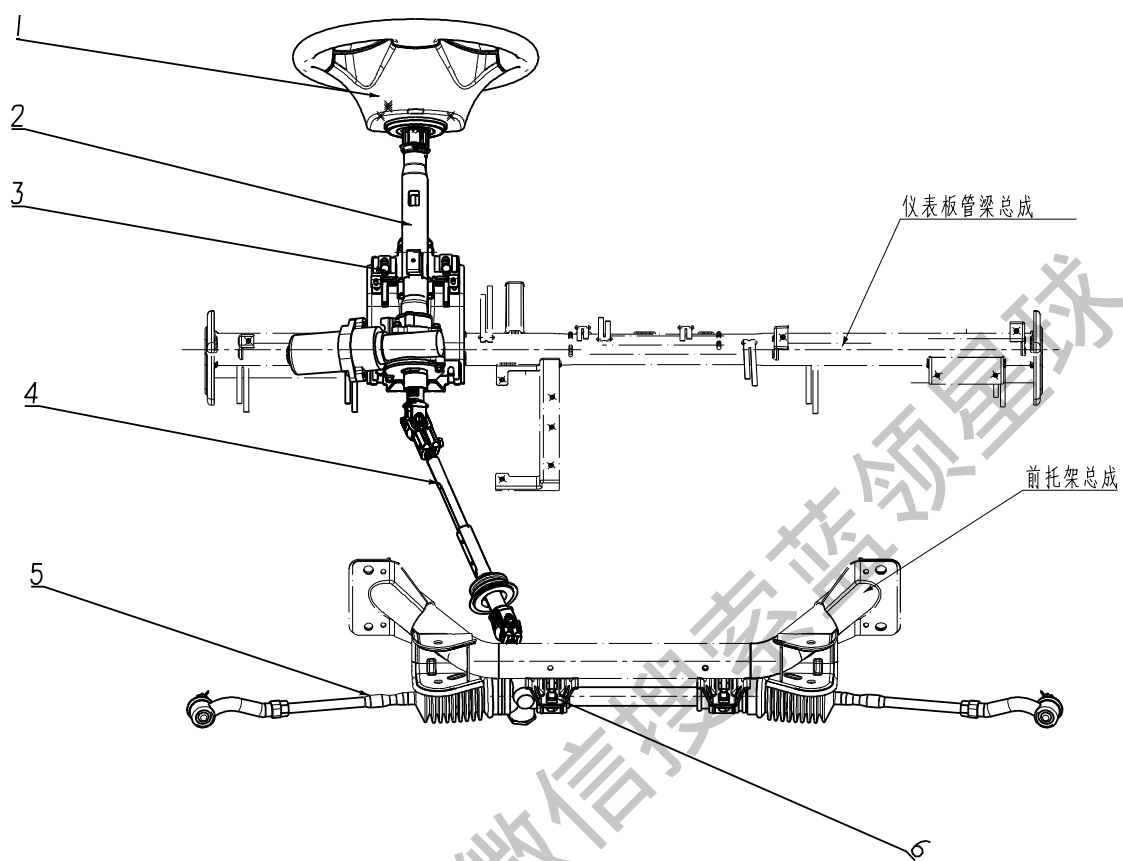

标号	配件号	配件名称	数量	备注
1	123402110	转向盘本体	1	
2	E00013340	EPS 本体	1	
3	Q15080825	六角头螺栓	4	
4	123404200	转向传动轴总成	1	
5	123401100	转向器带横拉杆总成	1	
6	900000027	六角头螺栓	4	
7	E00007184	EPS 控制器安装支架一	1	
8	E00007185	EPS 控制器安装支架二	1	
9	Q1460620	六角头螺栓、弹簧垫圈和平垫圈组合件	6	
10	E00008391	EPS 控制器	1	

获取更多资料 微信搜索蓝领星球

## 1.10 换挡机构

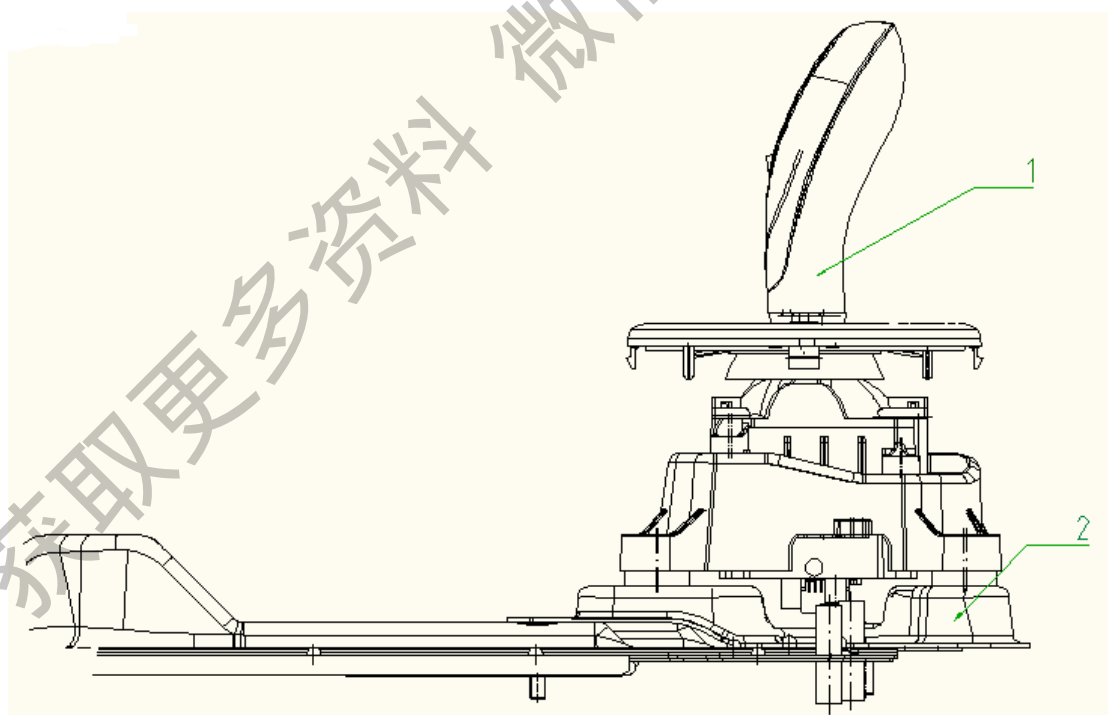
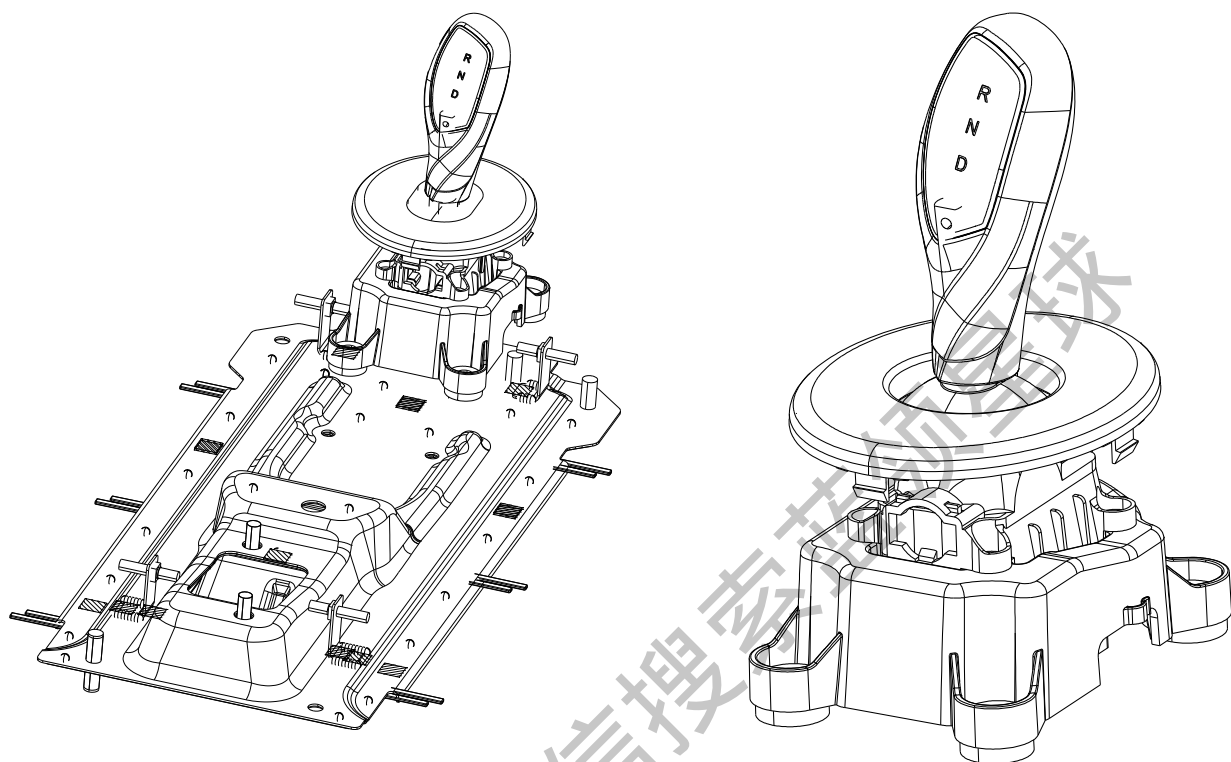

---

标号	配件号	配件名称	数量	备注
1	E00013488	电子换挡总成	1	
2	E00013489	电子换挡支架	1	

获取更多资料 微信搜索蓝领星球

1.11 空调系统 (结合第 6 部分使用)

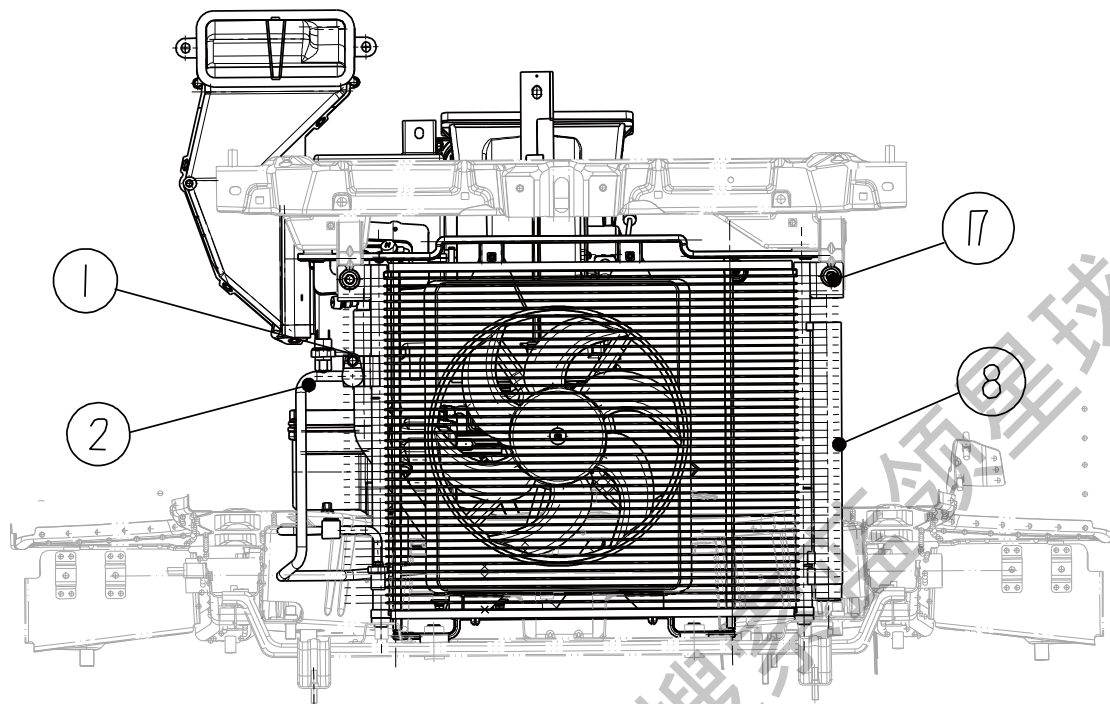

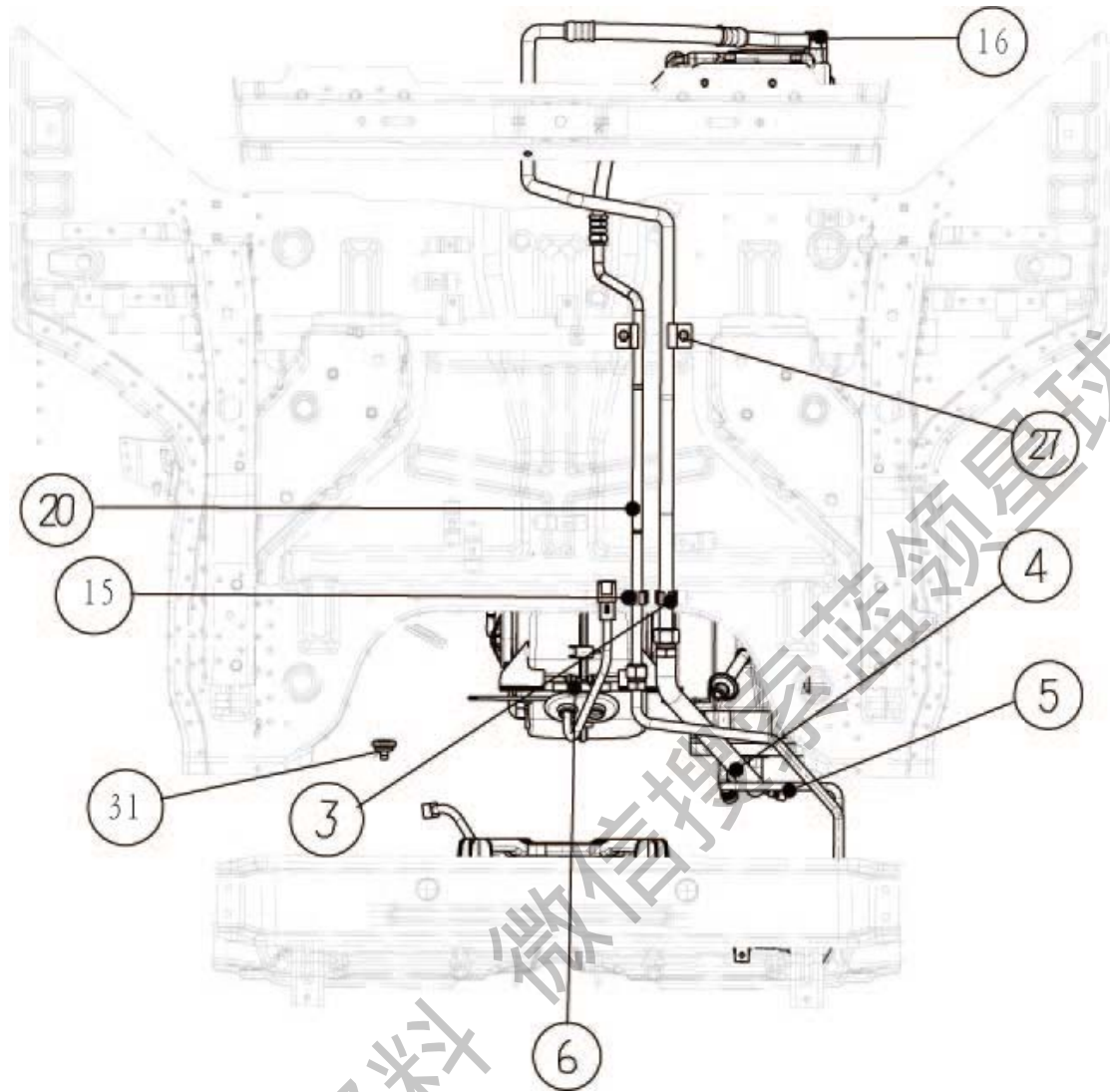

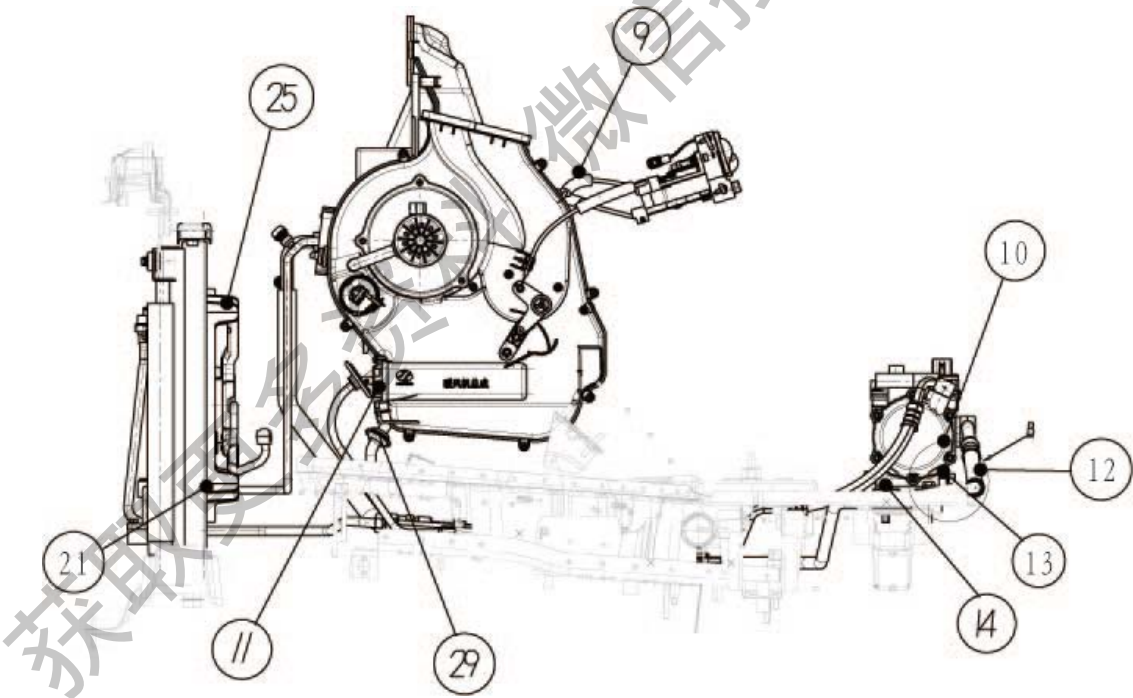
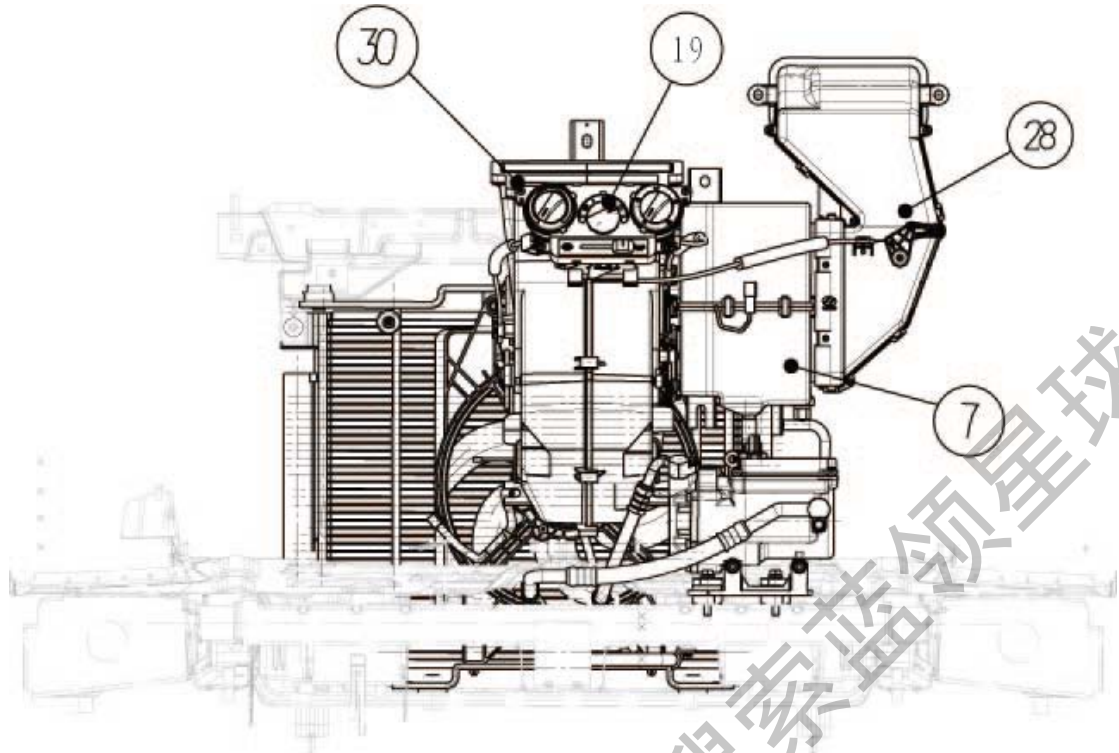



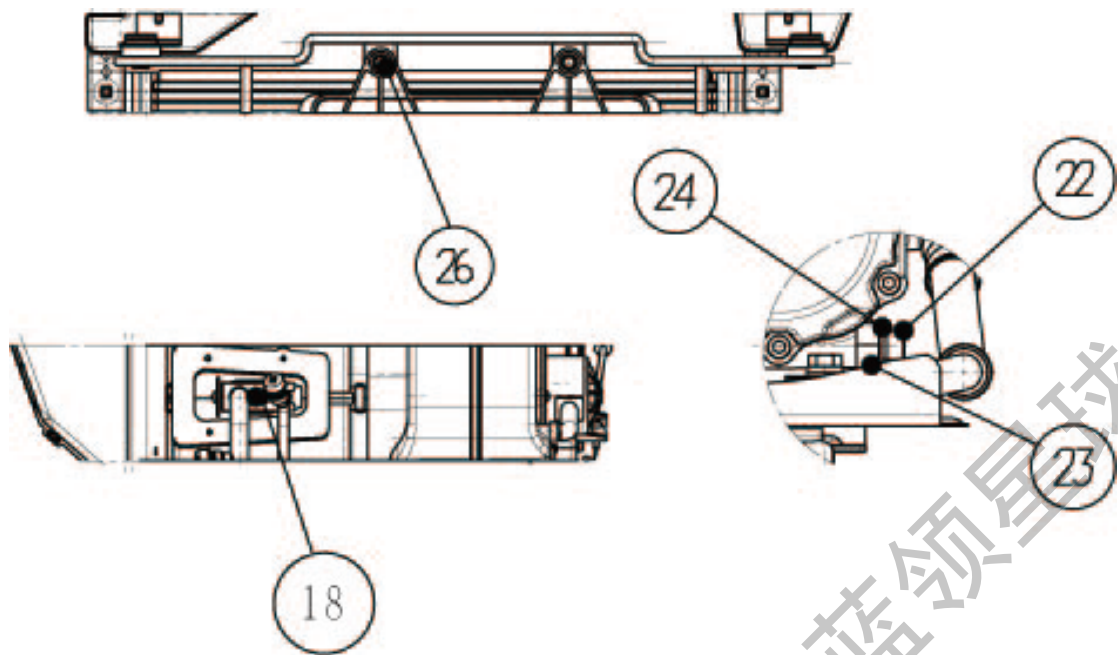

标号	配件号	配件名称	数量	备注
1	Q1840620	六角法兰面螺栓	2	
2	128108140	高压制冷硬管 II 总成	1	
3	128108321	低压制冷硬管 I 固定塑料管夹	1	
4	128108340	低压制冷硬管 II 总成	1	
5	128404985	制冷液管总成	1	
6	E00007116	PTC 盖板	1	
7	E00007568	前空调器蒸发箱总成	1	
8	E00007569	冷凝器总成	1	
9	E00007575	前空调器出风箱总成	1	
10	E00013350	空调压缩机	1	
11	E00012637	PTC 总成	1	
12	E00013590	空调低压管	1	
13	E00012640	压缩机支架总成	1	
14	Q1460850	六角头螺栓、弹簧垫圈和平垫圈组合件	4	
15	128108121	高压制冷硬管 I 固定塑料管夹	1	
16	Q1840620	六角法兰面螺栓	2	
17	Q1460630	六角头螺栓、弹簧垫圈和平垫圈组合件	2	
18	Q1840620	六角法兰面螺栓	1	
19	E00013481	空调控制面板总成	1	
20	E00012638	空调高压管	1	
21	E00013015	冷凝风扇支架总成	1	
22	Q218B08115TF6	内六角圆柱头螺钉	2	
23	Q40108	平垫圈	2	
24	Q40308	弹簧垫圈	2	
25	E00013421	冷凝器风扇	1	

26	Q1860616	六角法兰面螺栓-加大系列	2	
27	Q1460616	六角头螺栓、弹簧垫圈和平垫圈组合件	2	
28	128101100	前空调器进风箱总成	1	
29	128101013	前空调器冷凝水滴水管密封护套	1	
30	Q2714816	十字槽盘头自攻螺钉-C型	4	
31	E00013494	水阀拉索过孔密封塞	1	

获取更多资料 微信搜索 蓝领星球

### 1.12 装卸货踏板总成

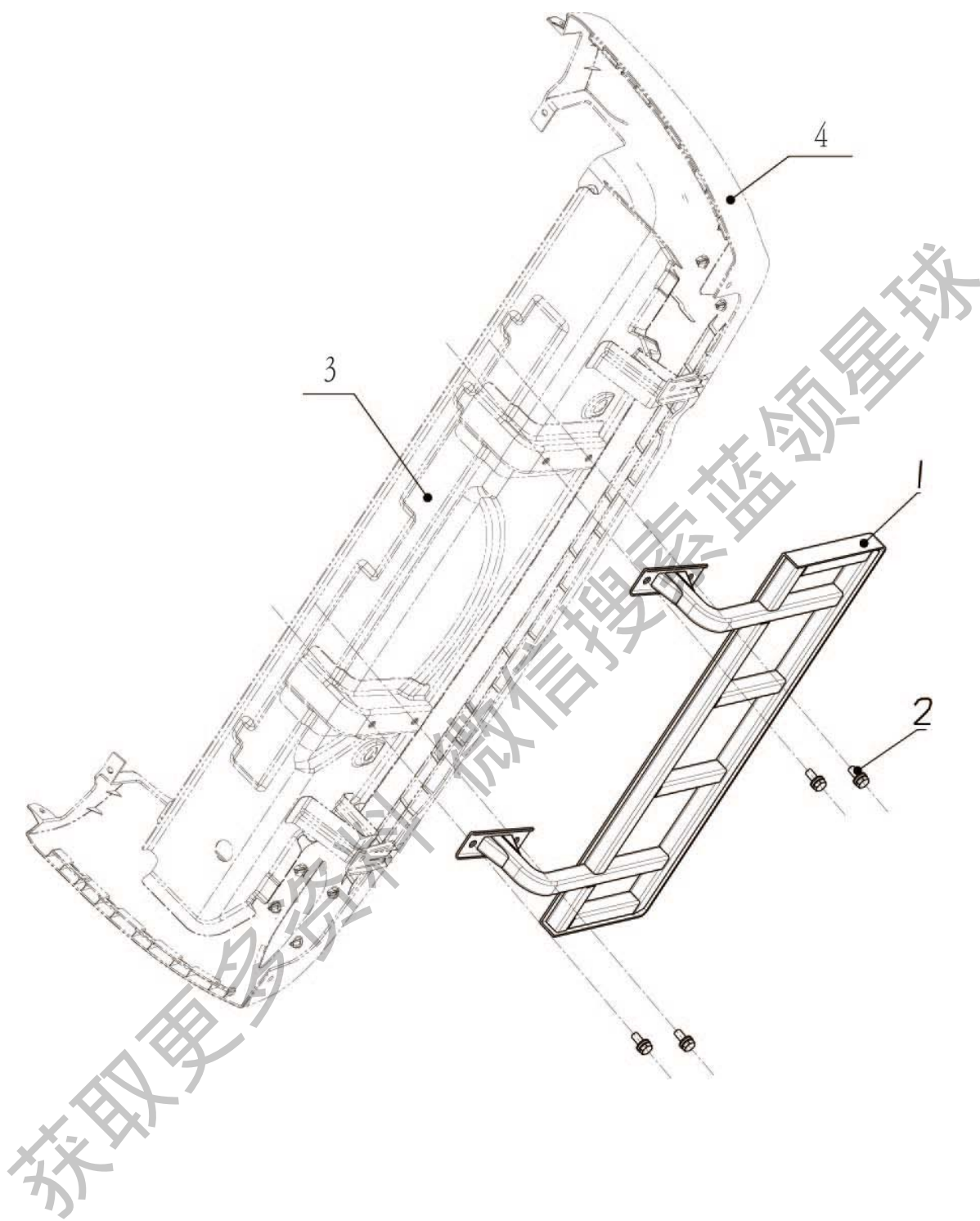

---

标号	配件号	配件名称	数量	备注
1	E00013430	装卸货踏板总成	1	
2	Q1461025	六角头螺栓、弹簧垫圈和平垫圈组合件	1	
3	E00013453	后防撞梁总成	1	
4	128511501	后保险杠本体	1	

获取更多资料 微信搜索蓝领星球

### 1.13 加速踏板总成

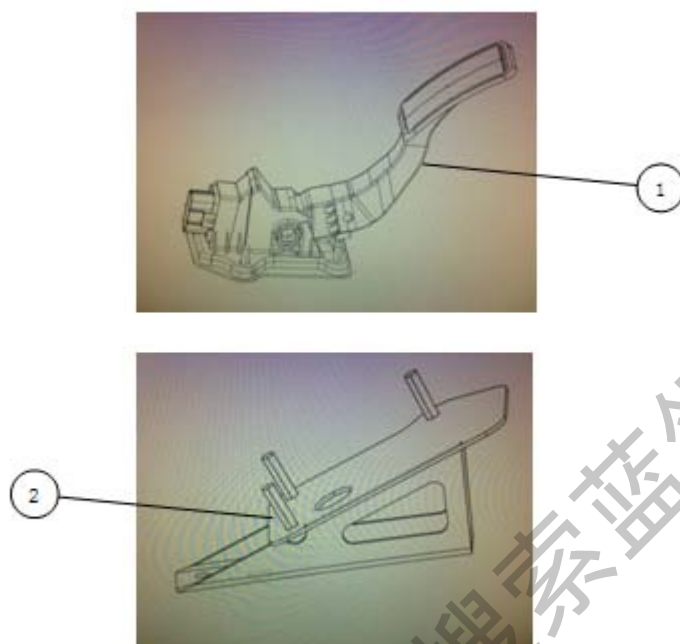

标号	配件号	配件名称	数量	备注
1	E00006766	加速踏板总成	1	
2	E00014215	电子油门踏板 安装支架	1	

### 1.14 数据采集终端

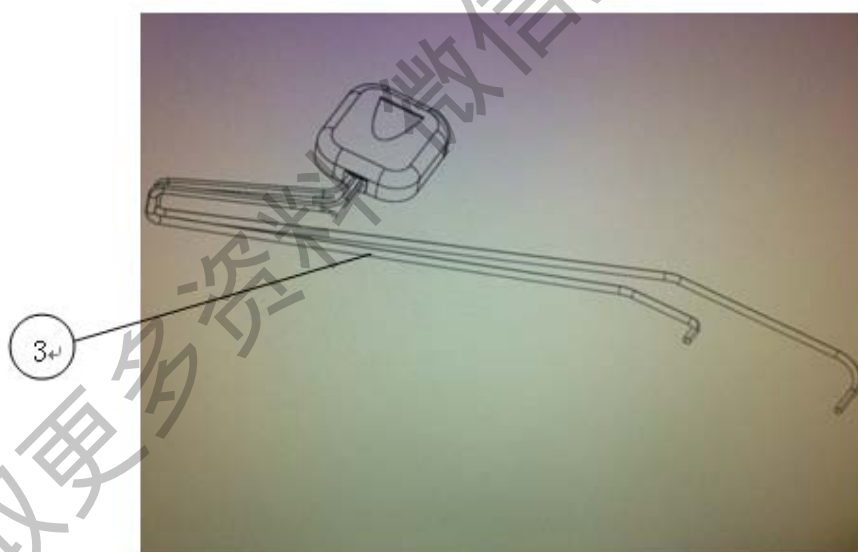
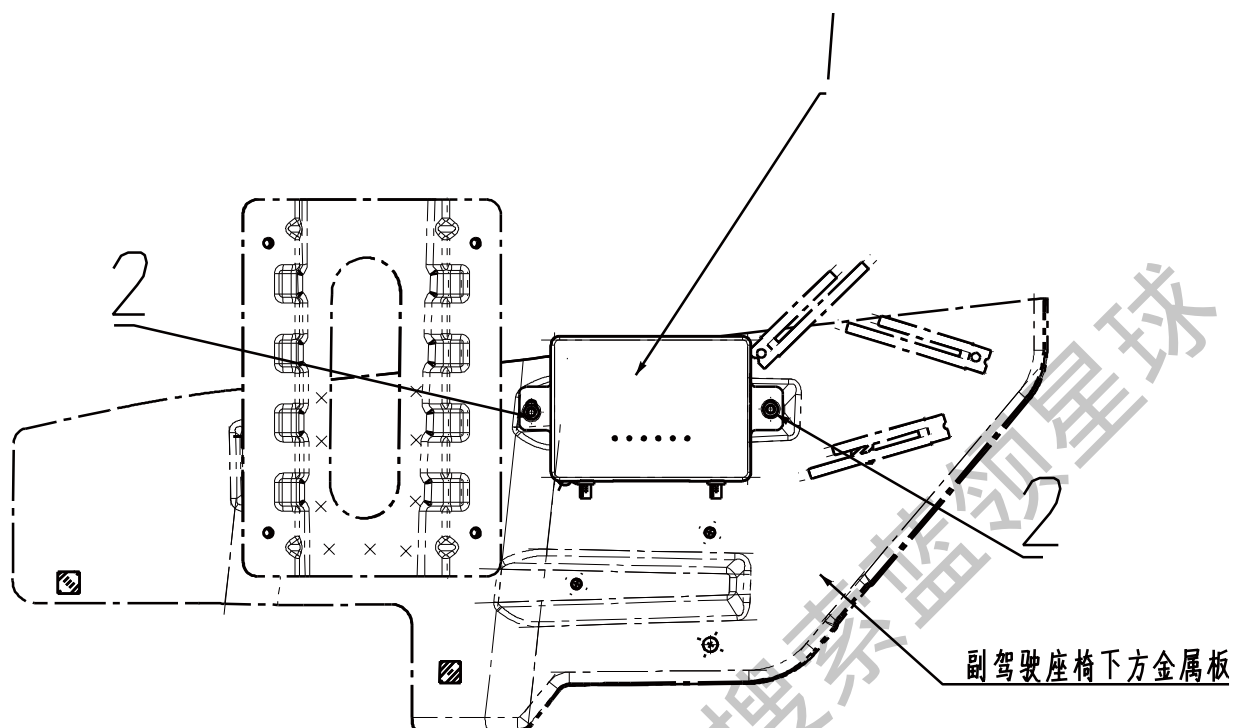

---

标号	配件号	配件名称	数量	备注
1	E00008334	数据采集终端	1	
2	Q340B06	I型六角螺母	2	
3	E00008479	数据采集终端天线	1	

获取更多资料 微信搜索蓝领星球

## 2.底盘系统

### 2.1 方向盘

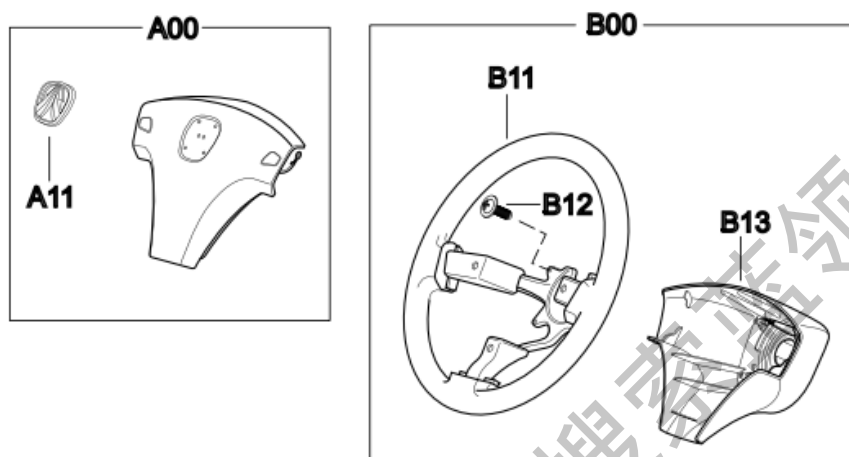

标号	配件号	配件名称	数量	适用车型	适用车型	备注
A00	123402101	喇叭盖总成	1	M30 经济型	N	
A11	128404531	商标 (LOGO)	1	M30 经济型	N	
B00	123402110	底托总成	1	M30 经济型	N	原来零件配件名称: 转向盘本体 (深灰色)
B11	128404532	本体发泡总成	1	M30 经济型	N	
B12	912000063	带垫大头自攻螺钉	4	M30 经济型	N	
B13	128404533	底托	1	M30 经济型	N	
	123402110	转向盘本体	1			



## 2.2 转向管柱

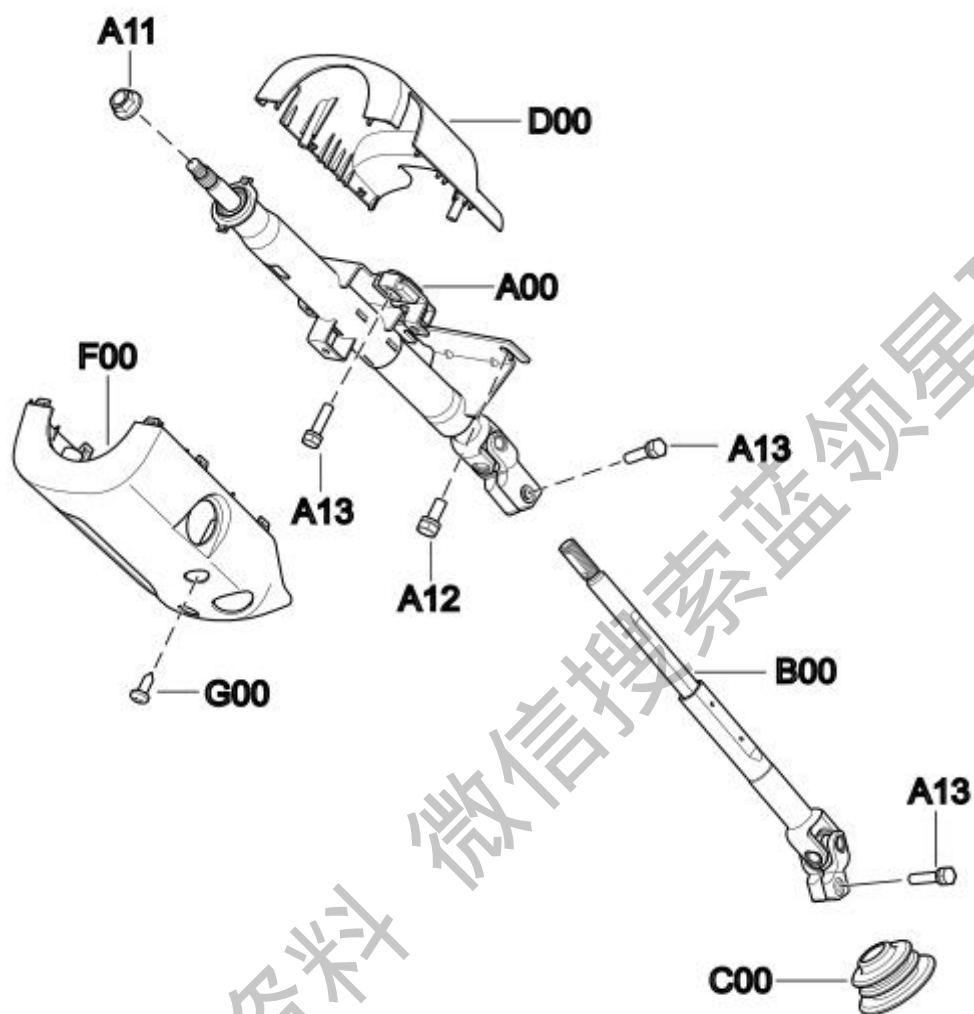

标号	配件号	配件名称	数量	适用车型	适用车型	备注
A00	123404100	转向管柱总成	1	M30 经济型	N	
A11	910000022	六角法兰面螺母	1	M30 经济型	N	
A12	Q1460820	六角头螺栓、弹簧垫圈和平垫圈组合件	2	M30 经济型	N	
A13	Q1420830	六角头螺栓和弹簧垫圈组合件	2	M30 经济型	N	
B00	123404200	转向传动轴总成	1	M30 经济型	N	
C00	123412011	转向传动轴护套	1	M30 经济型	N	
D00	125306701	转向管柱盖上盖	1	M30 经济型	N	
F00	125306702	转向管柱盖下盖	1	M30 经济型	N	
G00	Q2714813	十字槽盘头自攻螺钉-C型	5	M30 经济型	N	

## 2.3 转向机

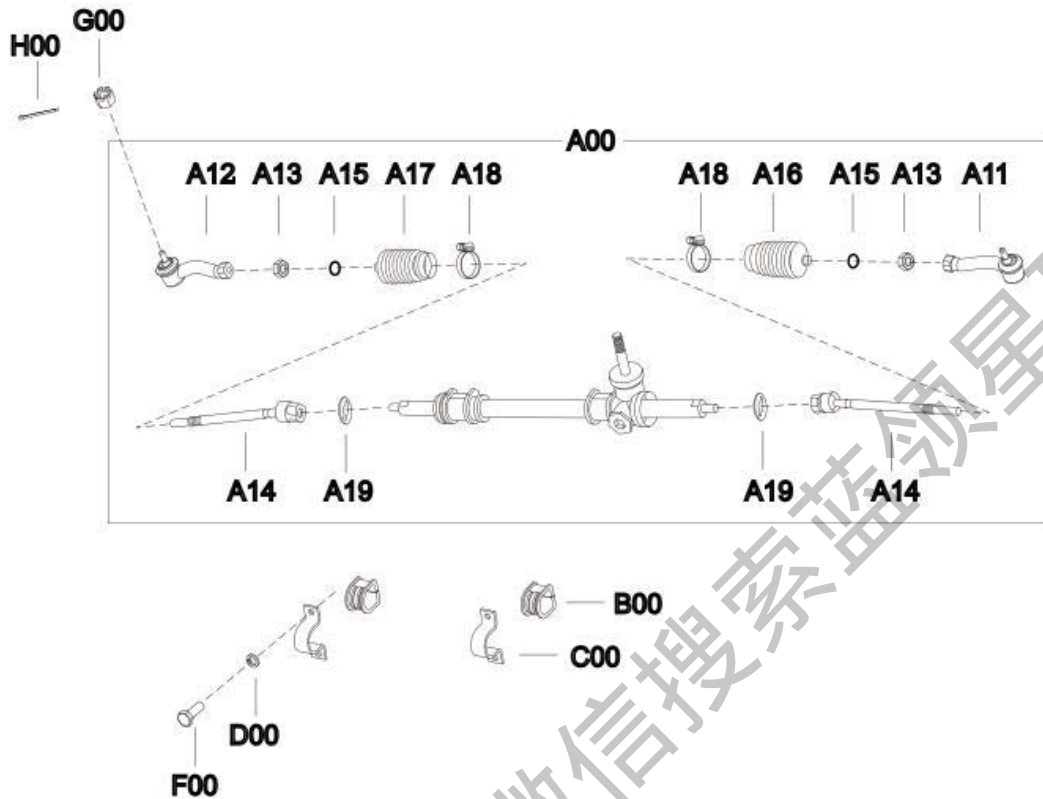

标号	配件号	配件名称	数量	适用车型	适用车型	备注
A00	123401100	转向器带横拉杆总成	1	M30 经济型	N	
A11	128404654	左接头座合件	1	M30 经济型	N	
A12	128404655	右接头座合件	1	M30 经济型	N	
A13	Q341B14	I型六角螺母-细牙	2	M30 经济型	N	
A14	128404656	球头拉杆合件	2	M30 经济型	N	
A15	912000084	钢带性弹性环箍	2	M30 经济型	N	
A16	128404657	左伸缩胶套	1	M30 经济型	N	
A17	128404658	右伸缩胶套	1	M30 经济型	N	
A18	Q67560	A型蜗杆传动式软管环箍	2	M30 经济型	N	
A19	128404659	防松垫	2	M30 经济型	N	
B00	123403102	转向器衬套	2	M30 经济型	N	
C00	123403101	转向器支架	2	M30 经济型	N	
D00	Q40310F9	弹簧垫圈	4	M30 经济型	N	
F00	Q151C1030	六角头螺栓-细牙	4	M30 经济型	N	
G00	Q387C10T15	六角头开槽螺母-细牙	2	M30 经济型	N	
H00	Q5002025	开口销	2	M30 经济型	N	

## 2.4 前轮轴毂

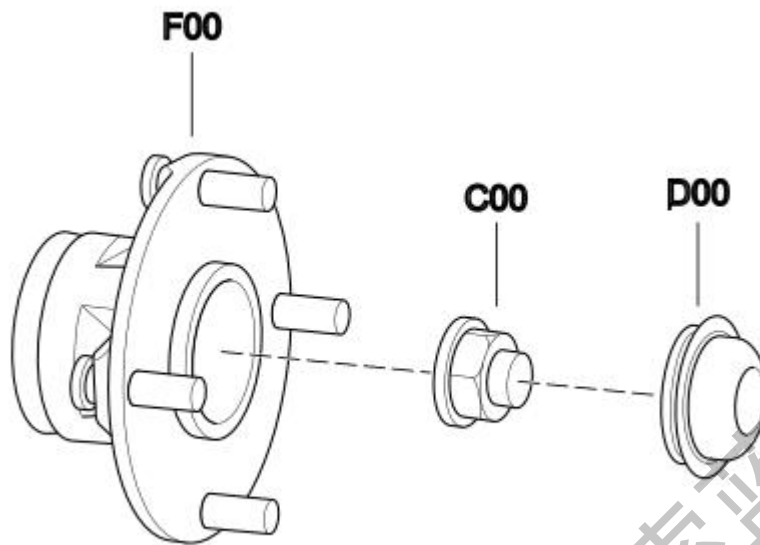

标号	配件号	配件名称	数量	适用车型	适用车型	备注
C00	128512045	锁紧螺母	2	M30 经济型	N	
D00	128512044	前轮毂内盖	2	M30 经济型	N	
F00	128512042	轮毂轴承总成	2	M30 经济型	N	

## 2.5 车轮和车轮装饰罩

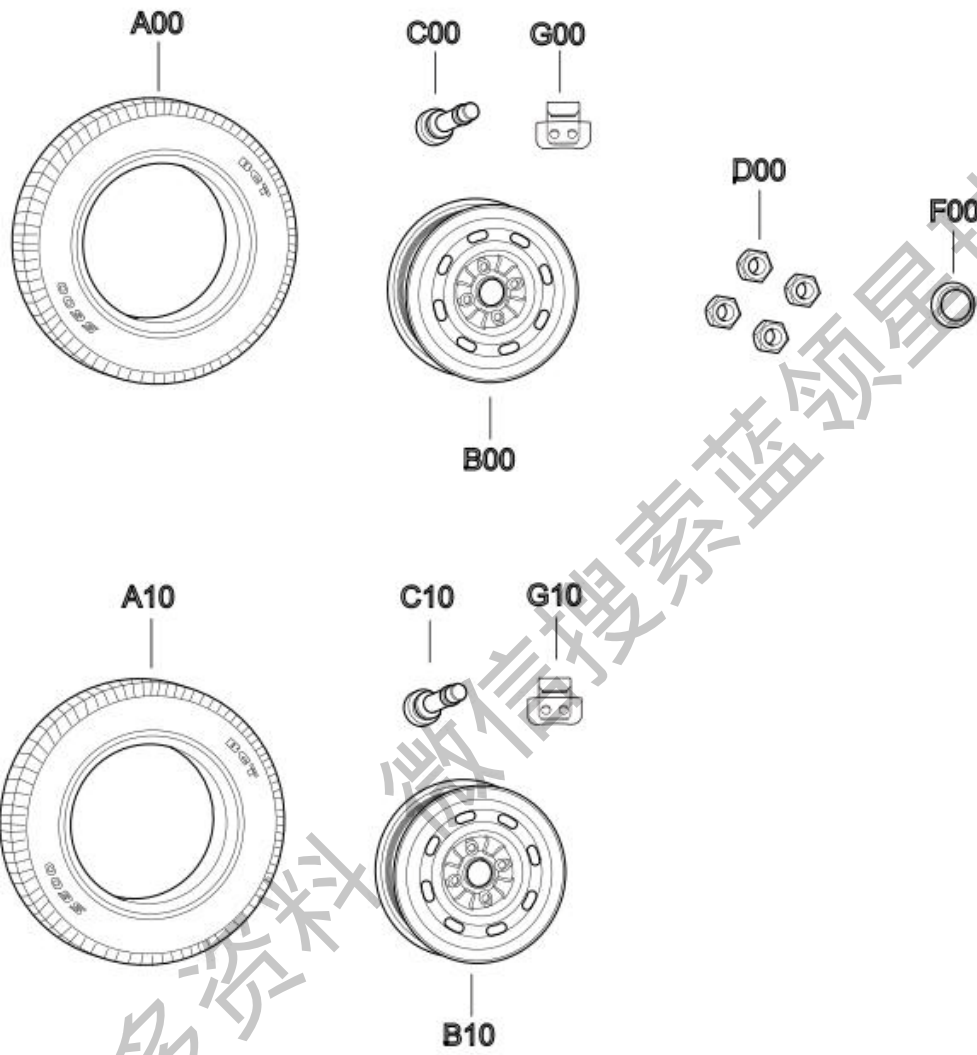

标号	配件号	配件名称	数量	适用车型	适用车型	备注
A00	E00012667	轮胎	1	M30 经济型	N	
B00	128512028	钢制车轮总成	1	M30 经济型	N	
C00	123106001	气门嘴	1	M30 经济型	N	
D00	123101103	车轮螺母	20	M30 经济型	N	
F00	123101101	装饰盖	4	M30 经济型	N	钢车轮制轴 头盖
G00	123100101	钢制车轮平衡块 10g	1	M30 经济型	N	
G00	123100102	钢制车轮平衡块 15g	1	M30 经济型	N	
G00	123100103	钢制车轮平衡块 20g	1	M30 经济型	N	
G00	123100104	钢制车轮平衡块 25g	1	M30 经济型	N	
G00	123100105	钢制车轮平衡块 30g	1	M30 经济型	N	
G00	123100106	钢制车轮平衡块 35g	1	M30 经济型	N	
G00	123100107	钢制车轮平衡块 40g	1	M30 经济型	N	
G00	123100108	钢制车轮平衡块 45g	1	M30 经济型	N	
G00	123100109	钢制车轮平衡块 50g	1	M30 经济型	N	
G10	123100110	钢制车轮平衡块 5g	1	M30 经济型	N	

获取更多资料 微信搜索 领星球

## 2.6 传动轴

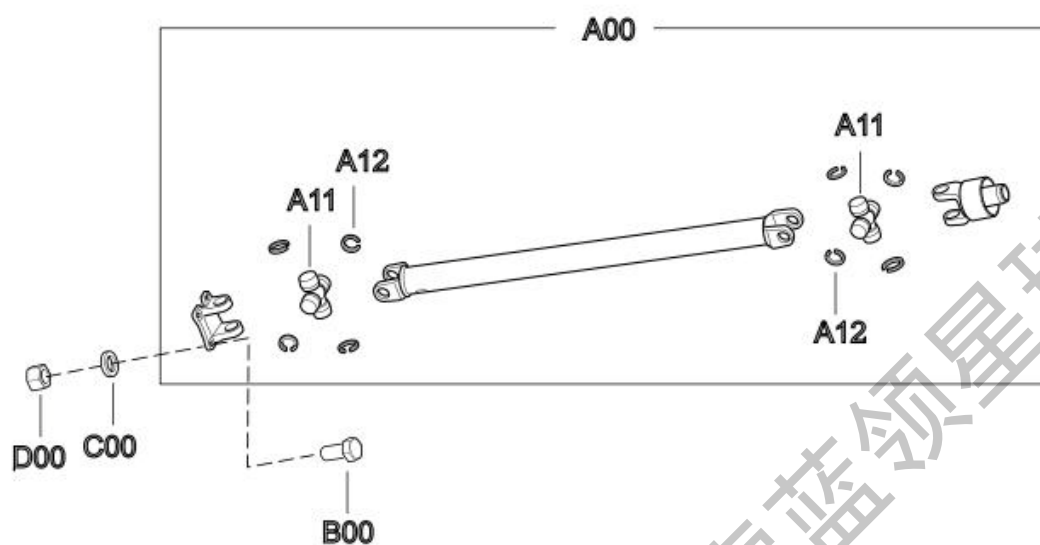

标号	配件号	配件名称	数量	适用车型	适用车型	备注
A00	E00014557	传动轴	1	M30 经济型	N	
A11	128416963	万向节总成	2	M30 经济型	N	
A12	128416964	卡环	8	M30 经济型	N	
B00	Q151C1025	六角头螺栓-细牙	4	M30 经济型	N	
C00	Q40310	弹簧垫圈	4	M30 经济型	N	
D00	Q341C10	I型六角螺母-细牙	4	M30 经济型	N	

## 2.7 驻车制动及拉索

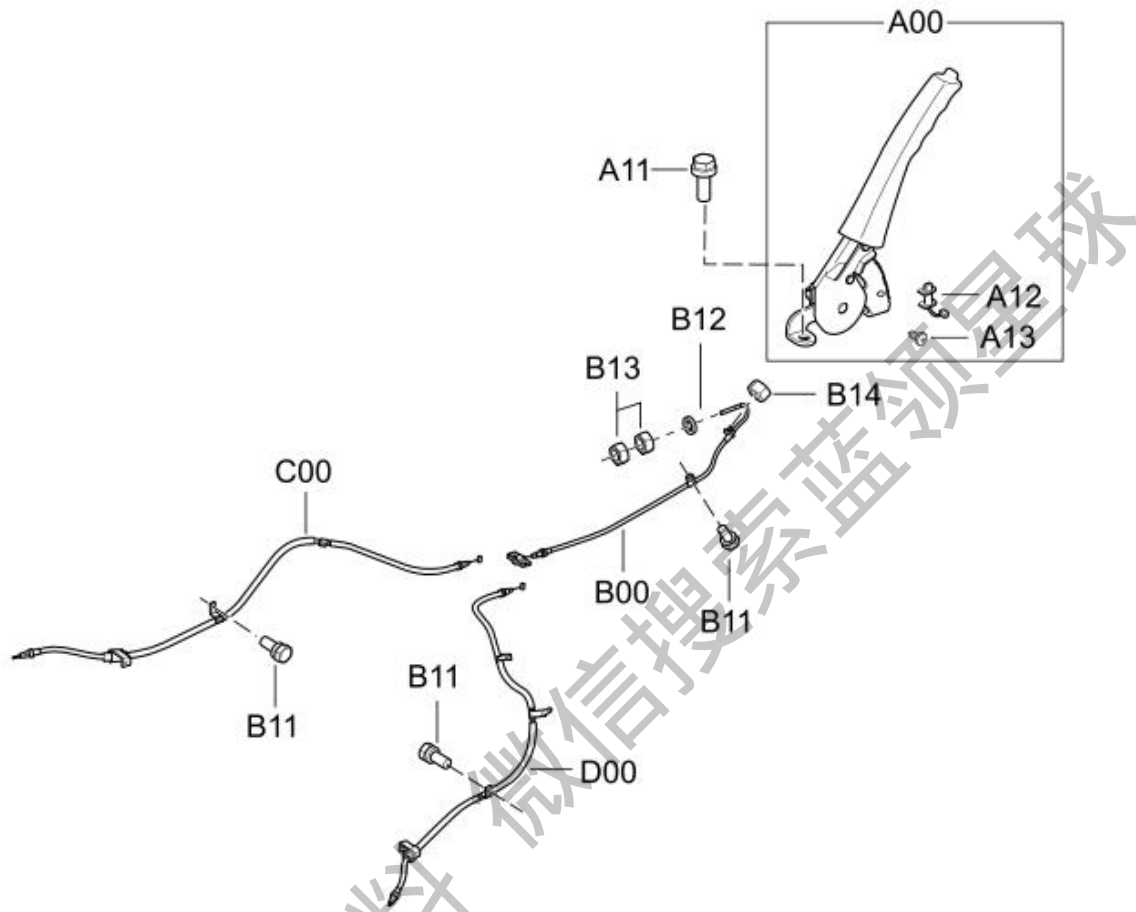

标号	配件号	配件名称	数量	适用车型	适用车型	备注
A00	123508100	驻车制动操纵总成	1	M30 经济型	N	
A11	Q1460825	六角头螺栓、弹簧垫圈和平垫圈组合件	1	M30 经济型	N	
A12	128404398	驻车制动开关	1	M30 经济型	N	
A13	901000009	十字槽盘头螺钉	1	M30 经济型	N	
B00	E00006298	驻车制动前拉线	1	M30 经济型	N	
B11	Q1420616	六角头螺栓和弹簧垫圈组合件	2	M30 经济型	N	
B12	Q40108	平垫圈	1	M30 经济型	N	
B13	Q340B08	1 型六角螺母	2	M30 经济型	N	
B14	Q360B06	2 型六角螺母	1	M30 经济型	N	
C00	E00012678	手制动拉索后段（左）	1	M30 经济型	N	
D00	E00012679	手制动拉索后段（右）	1	M30 经济型	N	

## 2.8 制动总泵

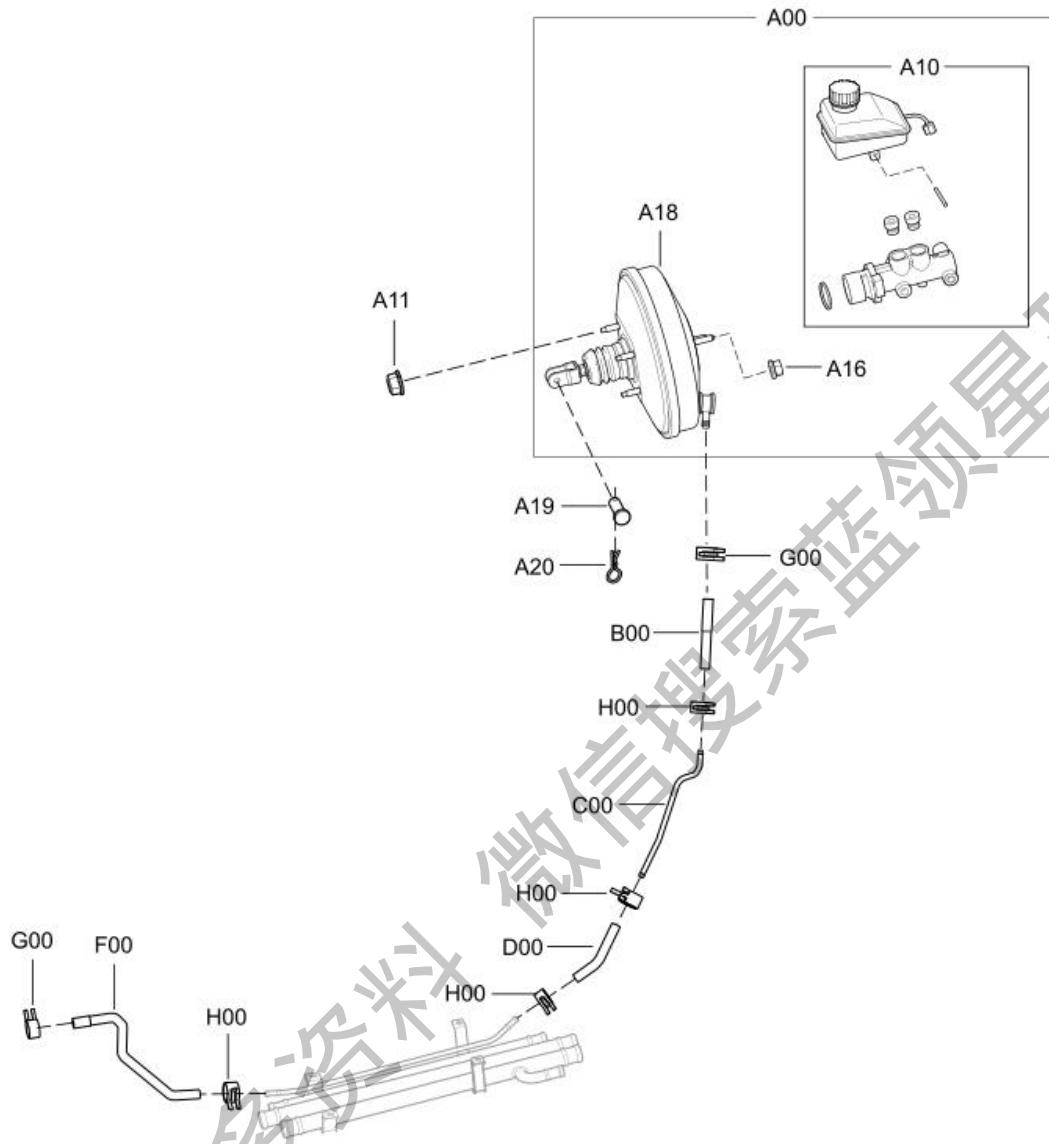



标号	配件号	配件名称	数量	适用车型	适用车型	备注
	Q1420825	六角头螺栓和弹簧垫圈组合件	2	M30 经济型	N	
A00	E00014648	真空助力器带制动泵及油壶总成	1	M30 经济型	N	
A19	Q5100824	销轴	1	M30 经济型	N	
A20	Q50108	锁销	1	M30 经济型	N	
B00	123540211	真空软管（带单向阀）	1	M30 经济型	N	
C00	123540212	PA 管	1	M30 经济型	N	
D00	123540213	真空软管	1	M30 经济型	N	
F00	128512010	硬管到进气歧管端真空软管	1	M30 经济型	N	
G00	Q673B16	钢带型弹性环箍	1	M30 经济型	N	
H00	Q673B155	钢带型弹性环箍	5	M30 经济型	N	

获取更多资料 微信搜索 蓝领星球

## 2.9 前制动器

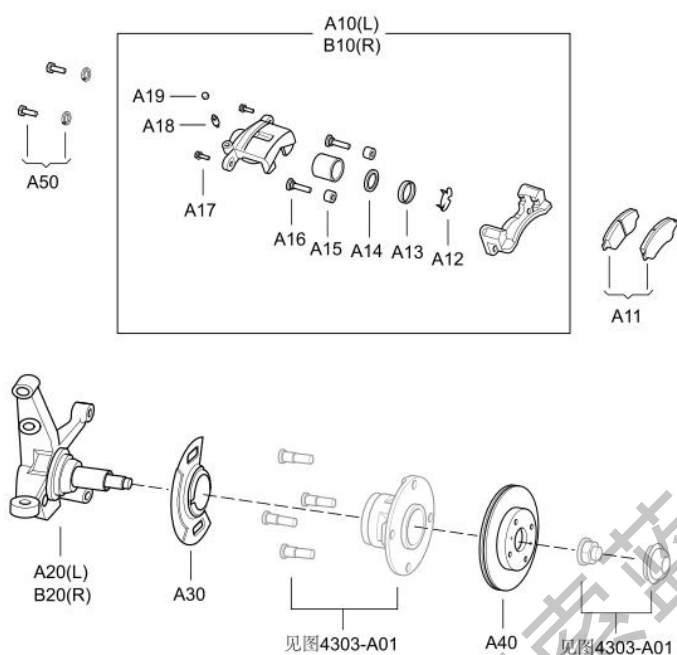

标号	配件号	配件名称	数量	适用车型	适用车型	备注
A10	128404666	左制动钳总成（不带摩擦片）	1	M30 经济型	N	
A11	128404601	制动块总成	2	M30 经济型	N	
A12	128404604	隔热片	2	M30 经济型	N	
A13	128404603	活塞防尘罩	2	M30 经济型	N	
A14	128404605	矩形密封圈	2	M30 经济型	N	
A15	128404606	定位销防尘罩	4	M30 经济型	N	
A16	128404607	定位销	4	M30 经济型	N	
A17	900000329	六角头螺栓	4	M30 经济型	N	
A18	912000065	放气螺钉	2	M30 经济型	N	
A19	128404612	放气螺钉罩	2	M30 经济型	N	
A20	128417176	左转向节合件	1	M30 经济型	N	
A30	128512116	挡泥板	2	M30 经济型	N	
A40	128512046	制动盘	2	M30 经济型	N	
A50	123501103	六角头螺栓带弹簧垫圈组合件	4	M30 经济型	N	
B10	128404667	右制动钳总成（不带摩擦片）	1	M30 经济型	N	
B20	128417177	右转向节合件	1	M30 经济型	N	
	128512025	前制动器带转向节总成（左）	1			总成件
	128512026	前制动器带转向节总成（右）	1			总成件

## 2.10 后制动器

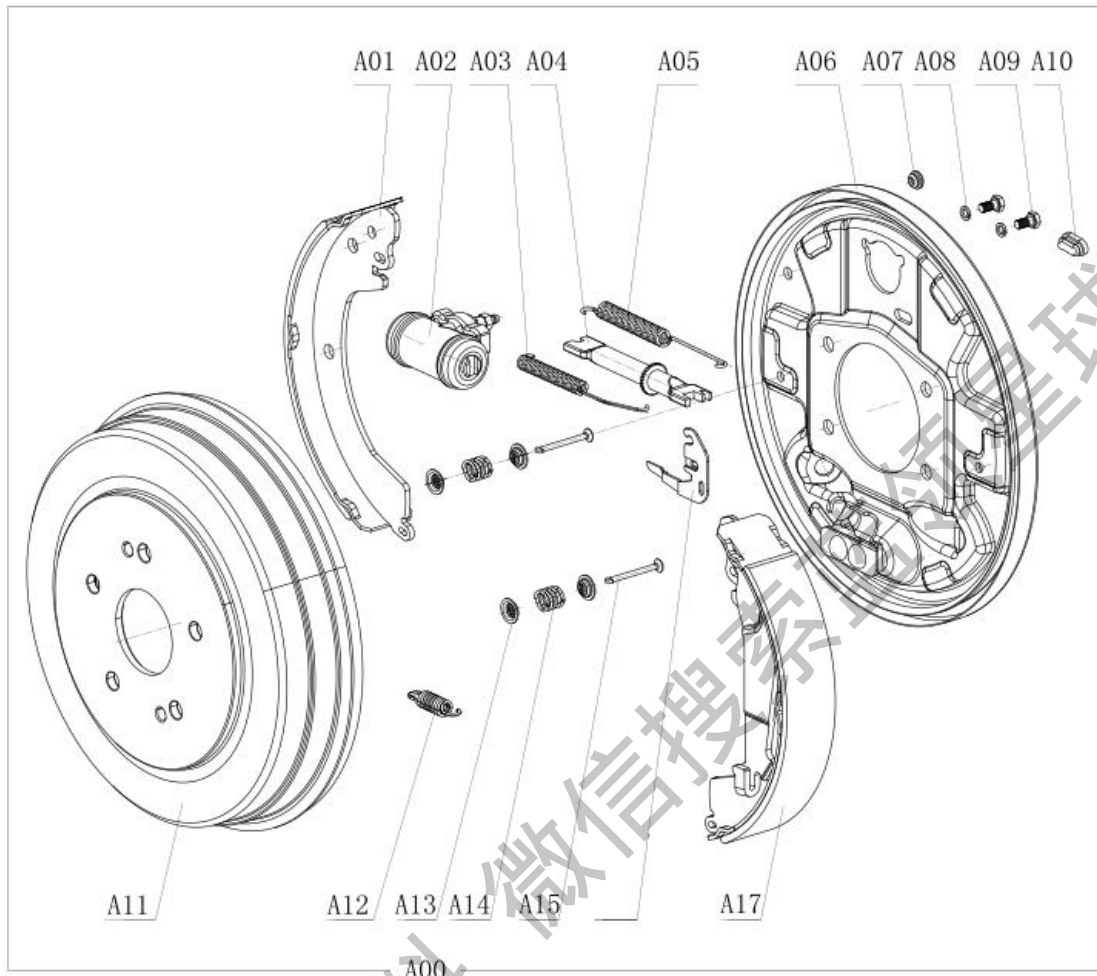

获取更多资料

标号	配件号	配件名称	数量	适用车型	适用车型	备注
A00	128512018	后制动器总成（左）	1	M30 经济型	N	
A00	128512020	后制动器总成（右）	1	M30 经济型	N	
A01	128417157	制动蹄总成	2	M30 经济型	N	
A02	128417158	后轮缸总成（左）	1	M30 经济型	N	
A02	128417159	后轮缸总成（右）	1	M30 经济型	N	
A03	128417160	制动蹄上回位弹簧	2	M30 经济型	N	
A04	128417161	自调机构总成（左）	1	M30 经济型	N	
A04	128417162	自调机构总成（右）	1	M30 经济型	N	
A05	128417163	自调机构内回位弹簧	2	M30 经济型	N	
A06	128417164	后制动底板总成（左）	1	M30 经济型	N	
A06	128417165	后制动底板总成（右）	1	M30 经济型	N	
A07	128417166	观察孔塞	2	M30 经济型	N	
A08	128417167	垫圈 6	2	M30 经济型	N	
A09	128417168	螺栓 M6X12	4	M30 经济型	N	
A10	128417169	调整孔塞	2	M30 经济型	N	
A11	128417170	后制动鼓	2	M30 经济型	N	
A12	128404548	制动蹄下拉弹簧	2	M30 经济型	N	
A13	128404550	制动蹄压簧座	8	M30 经济型	N	
A14	128404549	制动蹄压簧	4	M30 经济型	N	
A15	128417171	拉杆	4	M30 经济型	N	
A16	128417172	自调拔板（左）	1	M30 经济型	N	
A16	128417173	自调拔板（右）	1	M30 经济型	N	
A17	128417174	制动从蹄总成单元（左）	1	M30 经济型	N	
A17	128417175	制动从蹄总成单元（右）	1	M30 经济型	N	
C00	Q151C1040TF2	六角头螺栓-细牙	8	M30 经济型	N	
D00	Q40310	弹簧垫圈	8	M30 经济型	N	
F00	Q341C10T13F2	1 型六角螺母-细牙	8	M30 经济型	N	

## 2.11 制动比例阀及管路

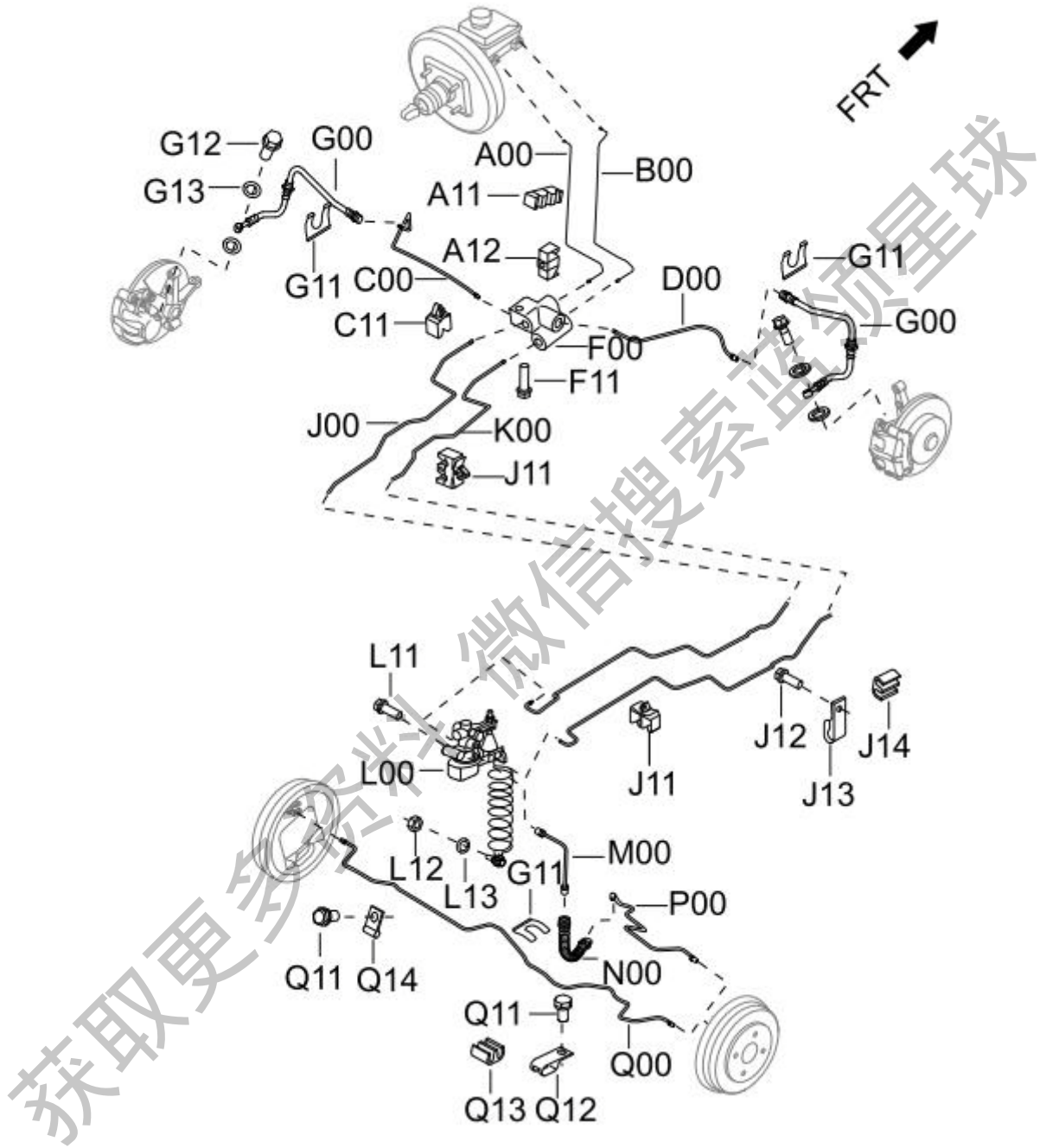

标号	配件号	配件名称	数量	适用车型	适用车型	备注
A00	123506030	总泵一腔至六通制动硬管总成	1	M30 经济型	N	
A11	123506114	制动硬管三管卡	1	M30 经济型	N	
A12	123506117	制动硬管双管卡 2	2	M30 经济型	N	
B00	123506040	总泵二腔至六通制动硬管总成	1	M30 经济型	N	
C00	123506050	六通至左前轮制动硬管总成	1	M30 经济型	N	
C11	123506112	制动硬管单管卡	1	M30 经济型	N	
D00	123506060	六通至右前轮制动硬管总成	1	M30 经济型	N	
F00	123506100	六通阀	1	M30 经济型	N	
F11	Q1460630	六角头螺栓、弹簧垫圈和平垫圈组合件	1	M30 经济型	N	
G00	123506010	前制动软管总成	2	M30 经济型	N	
G11	123506013	E 型制动软管弹性卡片	6	M30 经济型	N	
G12	123506011	带孔螺栓	2	M30 经济型	N	
G13	123506012	铜垫	4	M30 经济型	N	
J00	128512008	六通至感载阀制动硬管总成 1	1	M30 经济型	N	
J11	123506113	制动硬管双管卡 1	6	M30 经济型	N	
J12	Q1420616	六角头螺栓和弹簧垫圈组合件	2	M30 经济型	N	
J13	123506119	后制动油管锁片 3	1	M30 经济型	N	
J14	123506118	制动软管双管卡 3	1	M30 经济型	N	
K00	128512009	六通至感载阀制动硬管总成 2	1	M30 经济型	N	
L00	128512058	感载比例阀总成	1	M30 经济型	N	
L11	Q1460825	六角头螺栓、弹簧垫圈和平垫圈组合件	2	M30 经济型	N	
L12	Q360B08	2 型六角螺母	1	M30 经济型	N	
L13	Q40308	弹簧垫圈	1	M30 经济型	N	
M00	128512073	感载阀至后软管制动硬管总成	1	M30 经济型	N	
N00	123506020	后制动软管总成	1	M30 经济型	N	
P00	128512048	后软管至右后轮制动硬管总成	1	M30 经济型	N	
Q00	E00012677	右后轮至左后轮制动硬管总成	1	M30 经济型	N	
Q11	Q1420616	六角头螺栓和弹簧垫圈组合件	11	M30 经济型		
Q12	123506116	后制动油管锁片 2	1	M30 经济型		
Q13	123506118	制动硬管双管卡 3	1	M30 经济型		
Q14	123506115	后制动油管锁片 1	3	M30 经济型		

## 2.12 前悬架

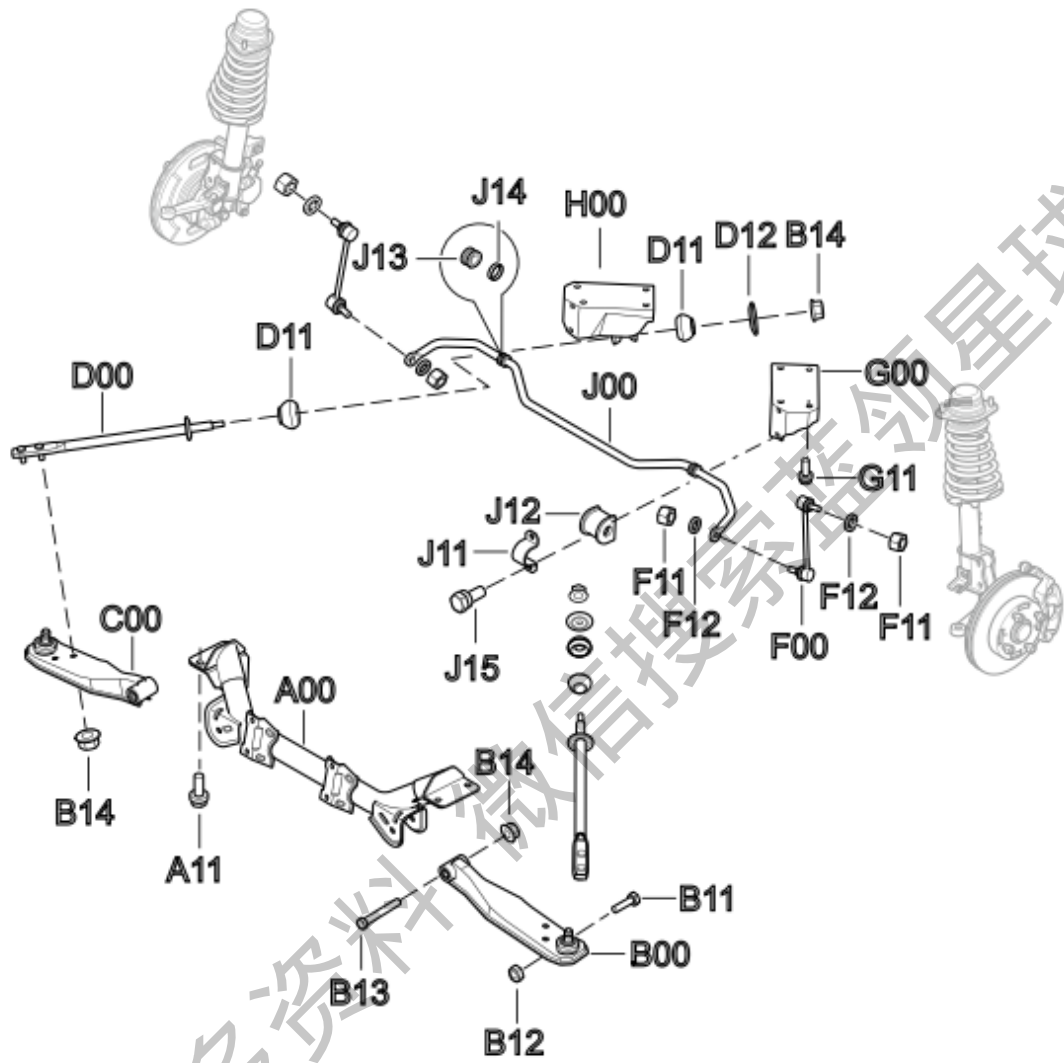

标号	配件号	配件名称	数量	适用车型	适用车型	备注
A00	E00014205	前托架总成	1	M30 经济型	N	
A11	910000003	六角头螺栓、弹簧垫圈和平垫圈组合件	4	M30 经济型	N	
B00	122904100	左摆臂总成	1	M30 经济型	N	
B11	128404739	转向节与摆臂连接螺栓	2	M30 经济型	N	GB/T 5785-2000
B12	910000032	1 型全金属六角锁紧螺母	2	M30 经济型	N	
B13	Q151B1285	六角头螺栓-细牙	2	M30 经济型	N	
B14	910000031	全金属六角法兰面锁紧螺母	10	M30 经济型	N	
C00	122904200	右摆臂总成	1	M30 经济型	N	
D00	122909110	推力杆焊接总成	1	M30 经济型	N	
D11	122909102	推力杆衬套	2	M30 经济型	N	
D12	122909101	推力杆垫片	1	M30 经济型	N	
E11	122906101	横向稳定杆支架	2	M30 经济型	N	
E15	Q1460825	六角头螺栓、弹簧垫圈和平垫圈组合件	4	M30 经济型	N	
F00	122906200	拉杆带球头总成	2	M30 经济型	N	
F11	Q361B12	2 型六角螺母-细牙	4	M30 经济型	N	
F12	Q40512F9	重型弹簧垫圈	4	M30 经济型	N	GB/T 7244-1987 Q40512F9
G00	122909300	左推力杆支座焊接总成	1	M30 经济型	N	
G11	910000002	六角头螺栓、弹簧垫圈和平垫圈组合件	8	M30 经济型	N	
H00	122909400	右推力杆支座焊接总成	1	M30 经济型	N	
J00	128512123	横向稳定杆总成	1	M30 经济型	N	
J12	128512125	横向稳定杆衬套	2	M30 经济型	N	



## 2.13 前减震器

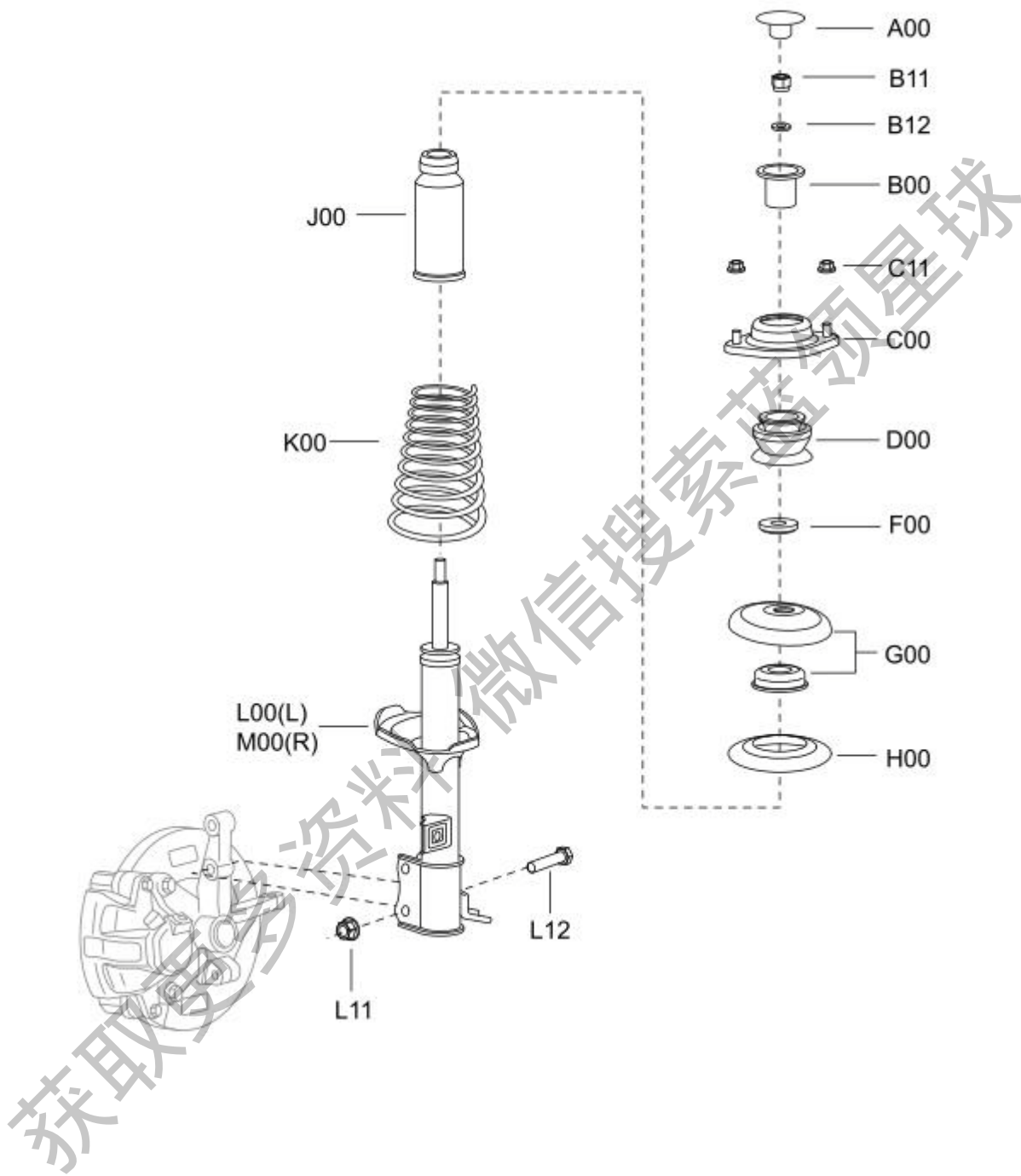

标号	配件号	配件名称	数量	适用车型	适用车型	备注
A00	122905104	防尘帽	2	M30 经济型	N	
B00	122905108	止动器毂架	2	M30 经济型	N	
B11	910000027	1 型非金属嵌件六角锁紧螺母	2	M30 经济型	N	
B12	Q40112	平垫圈	2	M30 经济型	N	
C00	122905106	前减震器上支座护罩	2	M30 经济型	N	
C11	910000029	全金属六角法兰面锁紧螺母	4	M30 经济型	N	
D00	122905103	前悬架支座合件	2	M30 经济型	N	
F00	122905102	平面轴承	2	M30 经济型	N	
G00	122905105	前弹簧上座合件	2	M30 经济型	N	
H00	122905107	弹簧护套	2	M30 经济型	N	
J00	122905101	缓冲块及防尘罩	2	M30 经济型	N	
K00	128512120	前螺旋弹簧	2	M30 经济型	N	
L00	128512119	左前减震器总成	1	M30 经济型	N	
L11	910000031	全金属六角法兰面锁紧螺母	2	M30 经济型	N	
L12	Q151B1255	六角头螺栓-细牙	4	M30 经济型	N	
M00	128512122	右前减震器总成	1	M30 经济型	N	

## 2.14 后悬架

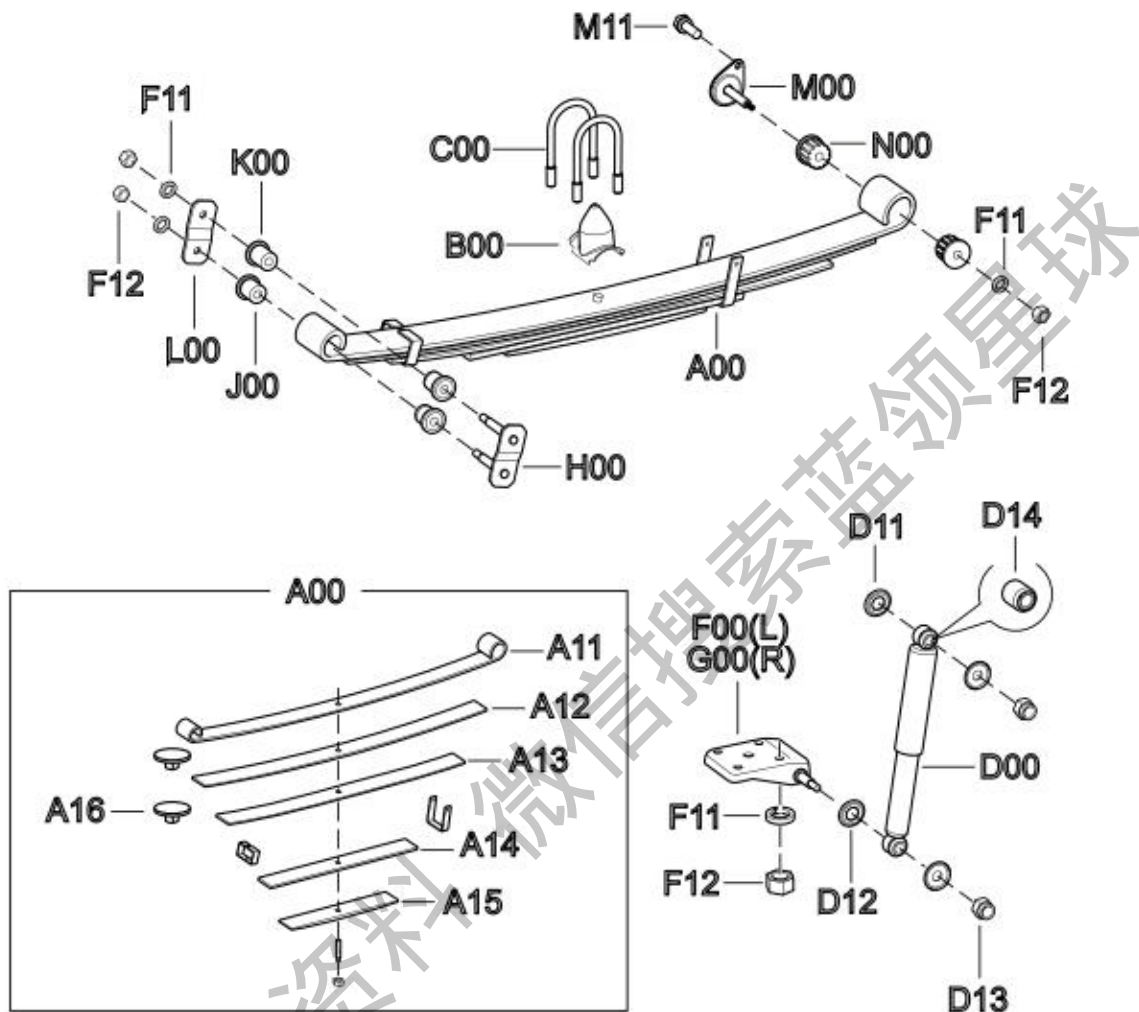

标号	配件号	配件名称	数量	适用车型	适用车型	备注
A00	E00012671	后钢板弹簧总成	2	M30 经济型	N	
A11	128417369	后钢板弹簧第一片	2	M30 经济型	N	
A12	128417370	后钢板弹簧第二片	2	M30 经济型	N	
A13	128417371	后钢板弹簧第三片	2	M30 经济型	N	
A14	128417372	后钢板弹簧第四片	2	M30 经济型	N	
A15	128417373	后钢板弹簧第五片	2	M30 经济型	N	
B00	128512004	后悬架缓冲块总成	2	M30 经济型	N	
C00	128512003	板簧 U 型螺栓	4	M30 经济型	N	
D00	E00013586	后减振器总成	2	M30 经济型	N	
D11	122911013	锥形弹性垫圈（上）	4	M30 经济型	N	
D12	122911012	锥形弹性垫圈（下）	4	M30 经济型	N	
D13	910000027	1 型非金属嵌件六角锁紧螺母	4	M30 经济型	N	
D14	128512127	后减震器衬套	8	M30 经济型	N	
F00	128512023	板簧座焊接总成（左）	1	M30 经济型	N	
F11	Q40512F9	重型弹簧垫圈	14	M30 经济型	N	GB/T 7244-1987 Q40512F9
F12	Q341B12	1 型六角螺母-细牙	14	M30 经济型	N	
G00	128512024	板簧座焊接总成（右）	1	M30 经济型	N	
J00	128512052	板簧后吊耳下衬套	4	M30 经济型	N	
K00	128512051	板簧后吊耳上衬套	4	M30 经济型	N	
M00	122912210	板簧前吊耳组件	2	M30 经济型	N	
M11	910000001	六角头螺栓和弹簧垫圈组合件	2	M30 经济型	N	
N00	128512050	板簧前吊耳衬套	4	M30 经济型	N	

## 2.15 后桥

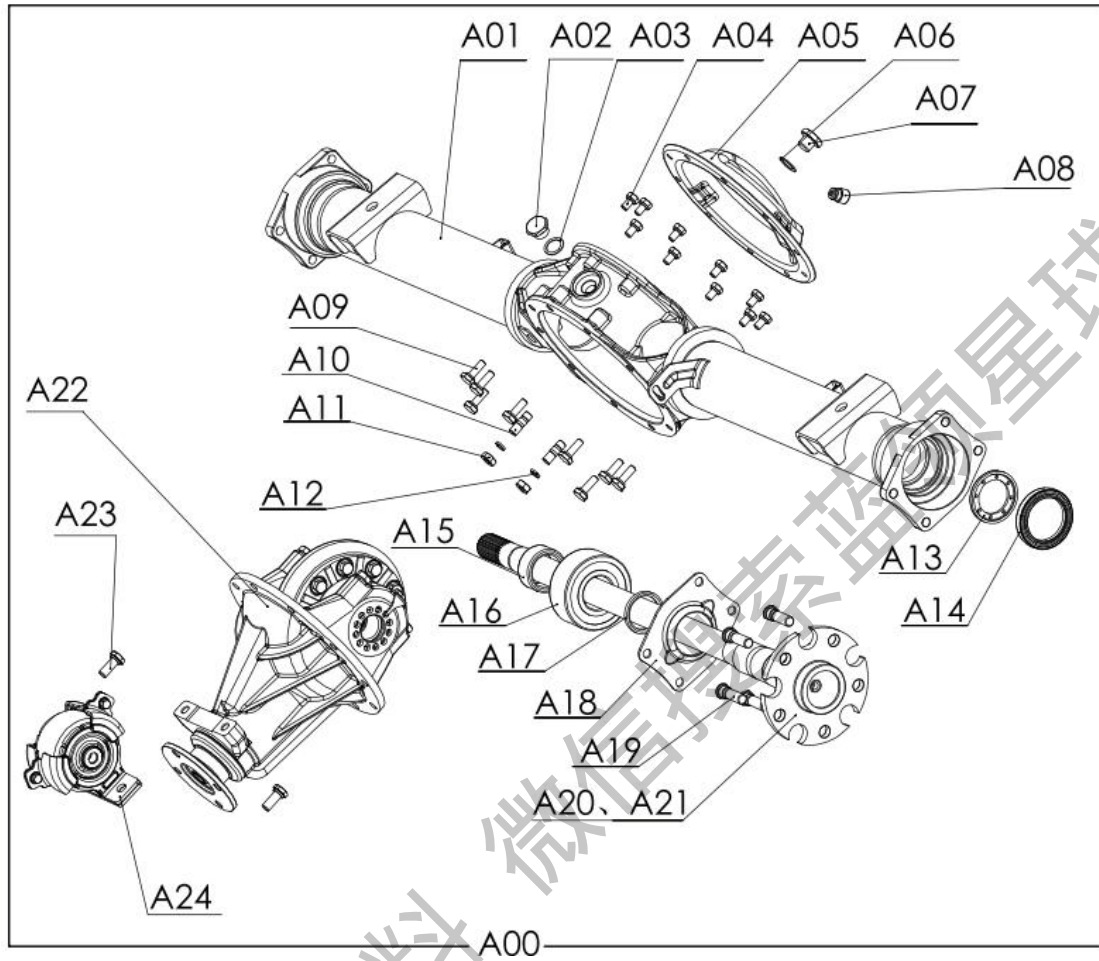

标号	配件号	配件名称	数量	适用车型	适用车型	备注
A00	E00012573	后驱动桥总成	1	M30 经济型	N	
A22	E00012550	减速器总成	1	M30 经济型	N	
A23	128417142	螺栓组合件 M10X1.25X 25	2	M30 经济型	N	
	E00013033	后桥总成模块				

获取更多资料 微信搜索蓝领星球

### 3.车身钣金

#### 3.1 车身总成

##### 3.1.1 车身总成

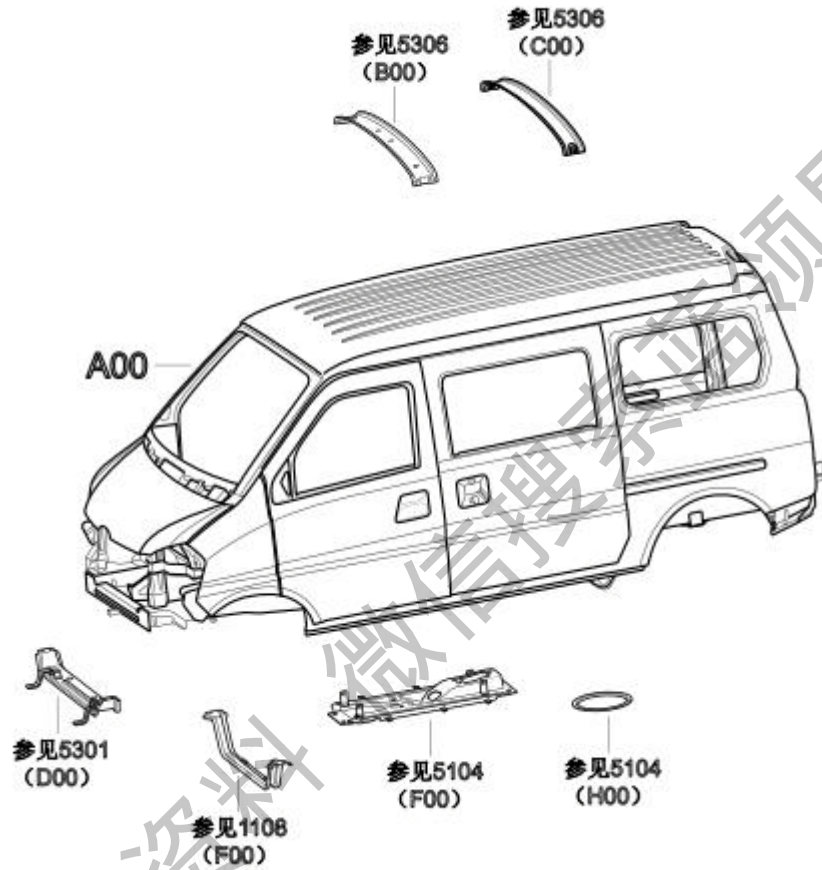

标号	配件号	配件名称	数量	适用车型	适用车型	备注
A00	E00014240	漆后车身总成	1	M30 经济型	N	

## 3.2 车身分总成

### 3.2.1 车身总成

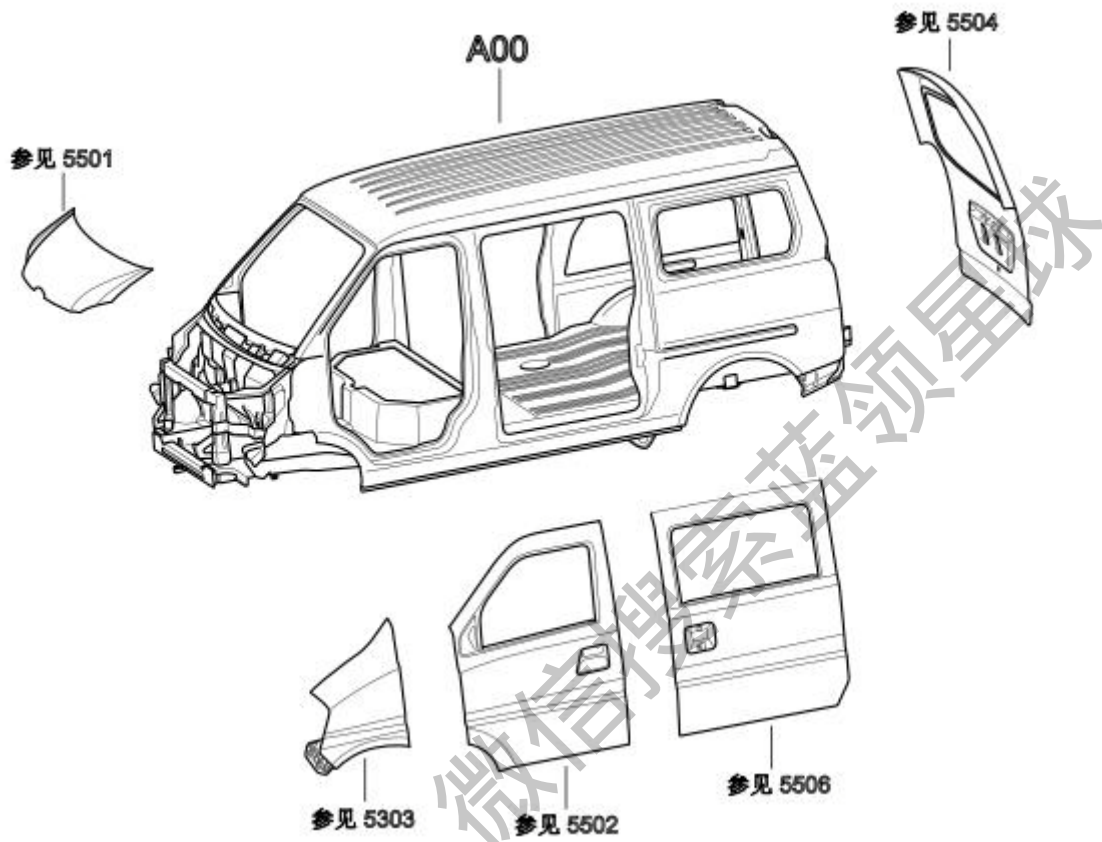

标号	配件号	配件名称	数量	适用车型	适用车型	备注
	E00013045	车身总成装置	1	M30 经济型	N	总成件
	E00013046	白车身总成	1			
	E00013048	白车身本体总成	1			
	E00013050	车身下部总成	1			
	E00013051	车身下部分总成				



### 3.3 车身梁架

#### 3.3.1 车身梁架

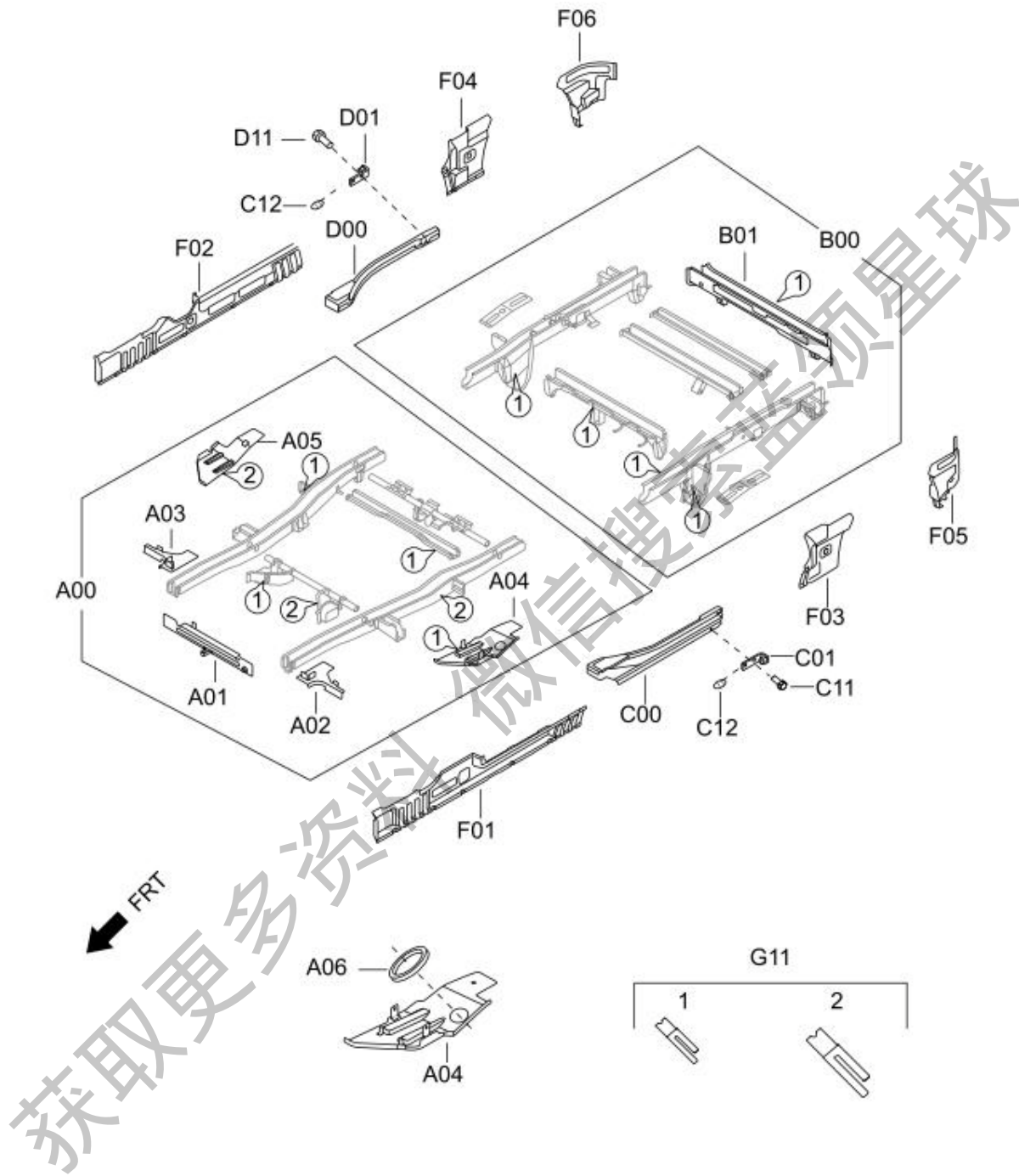

标号	配件号	配件名称	数量	适用车型	适用车型	备注
A00	E00012754	车架前部总成	1	M30 经济型	N	
A01	128404139	前防撞梁总成	1	M30 经济型	N	
A02	128404137	左前轮罩与纵梁连接板总成	1	M30 经济型	N	
A03	128404138	右前轮罩与纵梁连接板总成	1	M30 经济型	N	
A04	128404135	蓄电池安装板总成	1	M30 经济型	N	
A05	128404136	空气滤清器安装版总成	1	M30 经济型	N	
A06	125100012	蓄电池安装板卡条	1	M30 经济型	N	
B00	E00012774	车架后部总成	1	M30 经济型	N	
B01	E00013453	后防撞梁总成	1	M30 经济型	N	
C00	128404132	左滑门下导轨总成	1	M30 经济型	N	
C01	126209303	左滑门下导轨铰链限位块安装板	1	M30 经济型	N	
C12	126209301	滑门下导轨铰链限位块	2	M30 经济型	N	
D00	128404133	右滑门下导轨总成	1	M30 经济型	N	
D01	126209304	右滑门下导轨铰链限位块安装板	1	M30 经济型	N	左右对称
F01	128404077	左侧围裙板前段	1	M30 经济型	N	
F02	E00011958	右侧围裙板前段	1	M30 经济型	N	
F03	128417031	左侧围裙板后段	1	M30 经济型	N	
F04	128417032	右侧围裙板后段	1	M30 经济型	N	
F05	128417033	左后裙板总成	1	M30 经济型	N	
F06	128417034	右后裙板总成	1	M30 经济型	N	
G11	125301011	线束卡条	20	M30 经济型	N	

### 3.4 车身地板

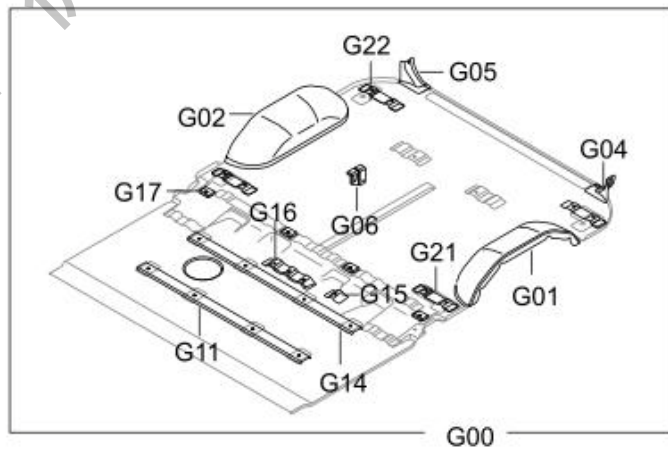
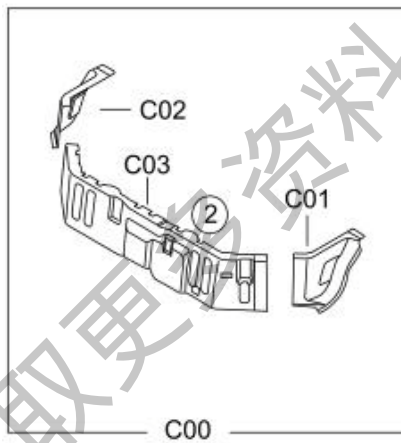
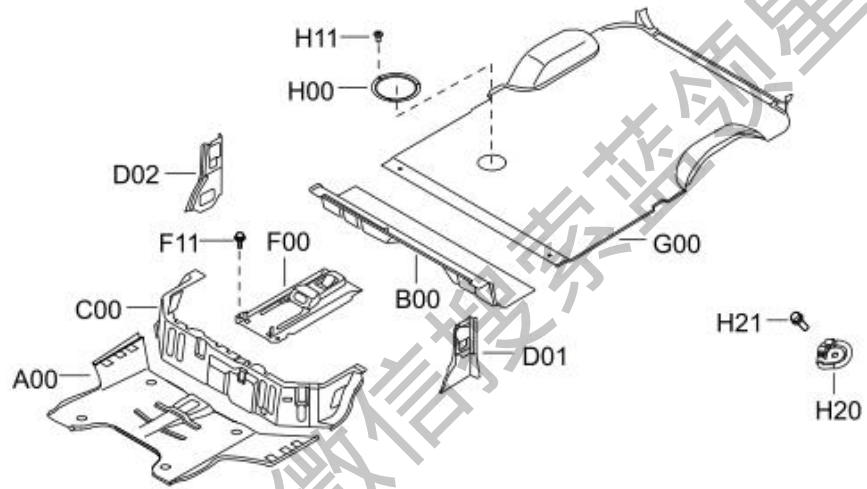
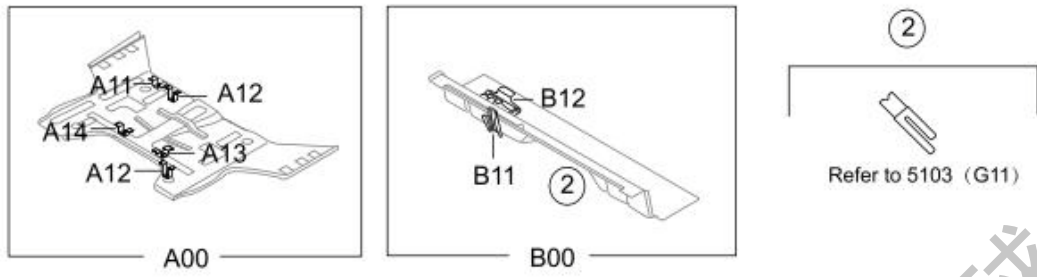

标号	配件号	配件名称	数量	适用车型	适用车型	备注
A00	E00014307	前地板总成	1	M30 经济型	N	
A13	128404105	制动油管左前安装支架	1	M30 经济型	N	
A14	128404106	制动油管左后安装支架组件	1	M30 经济型	N	
B00	E00012986	中地板总成	1	M30 经济型	N	
C00	E00012985	发动机舱护板总成	1	M30 经济型	N	
C01	128404127	发动机舱左护板	1	M30 经济型	N	
C02	128417017	发动机舱右护板总成	1	M30 经济型	N	
C03	128417018	发动机舱中护板总成	1	M30 经济型	N	
D01	128404124	左前裙板总成	1	M30 经济型	N	
D02	E00013103	右前裙板总成	1	M30 经济型	N	
F00	E00013175	副仪表板安装板总成	1	M30 经济型	N	
F11	Q1460825	六角头螺栓、弹簧垫圈和平垫圈组合件	4	M30 经济型	N	
G00	E00012987	后地板总成	1	M30 经济型	N	
G01	128404091	后轮罩	1	M30 经济型	N	
G02	128404091	后轮罩	1	M30 经济型	N	
G04	128404088	后防撞梁地板左连接板	1	M30 经济型	N	
G05	128404089	后防撞梁地板右连接板	1	M30 经济型	N	
G06	128404090	感载比例阀安装支架	1	M30 经济型	N	
G11	128404094	中排座椅安装板组件	1	M30 经济型	N	
G11	128417024	中排安全带螺母板组件	2	M30 经济型	N	
G14	128417023	中排座椅后安装板总成	1	M30 经济型	N	
G19	128417022	后排座椅安全带螺母板组件	2	M30 经济型	N	
G20	128417025	左后轮罩总成	1	M30 经济型	N	
G21	128417019	三排安全带左支架总成	1	M30 经济型	N	
G30	128417026	右后轮罩总成	1	M30 经济型	N	
G31	128417020	三排安全带右支架总成	1	M30 经济型	N	
G41	128417029	三排座椅右螺母板组件	1	M30 经济型	N	
G42	128417027	后地板如意钩螺母板组件	4	M30 经济型	N	
G43	128417028	三排座椅左螺母板组件	2	M30 经济型	N	
G44	128417030	三排安全带螺母板组件	2	M30 经济型	N	
H00	128404017	油箱维修口盖	1	M30 经济型	N	
H01	Q2715513	十字槽盘头自攻螺钉-C型	3	M30 经济型	N	

### 3.5 车身密封

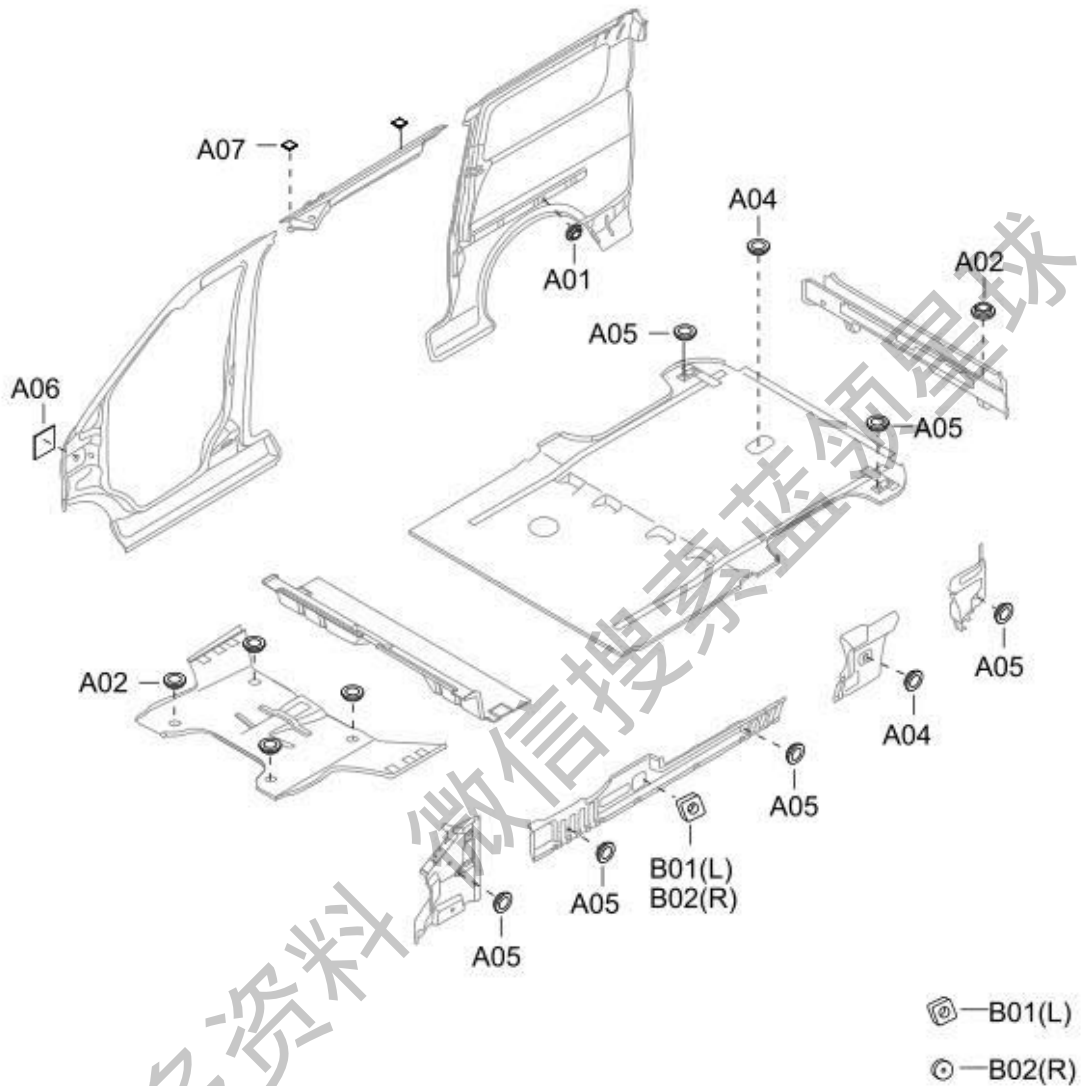

标号	配件号	配件名称	数量	适用车型	适用车型	备注
A01	125532011	堵盖一	2	M30 经济型	N	侧围中导轨
A02	125532012	堵盖二	5	M30 经济型	N	前地板(4),后防撞梁(1)
A04	125532014	堵盖四	6	M30 经济型	N	后排座椅锁扣(1)左右侧围裙板后段(2)
A05	125532015	堵盖五	11	M30 经济型	N	左右后围裙板总成(2) 左右侧围裙板前段(4) 后地板(2)左右A柱下内板(2)
A06	125532016	堵盖六	2	M30 经济型	N	左右前侧围外板(2)
A07	125532017	堵盖七	4	M30 经济型	N	左右侧围上连接板(6)

### 3.6 车前钣金

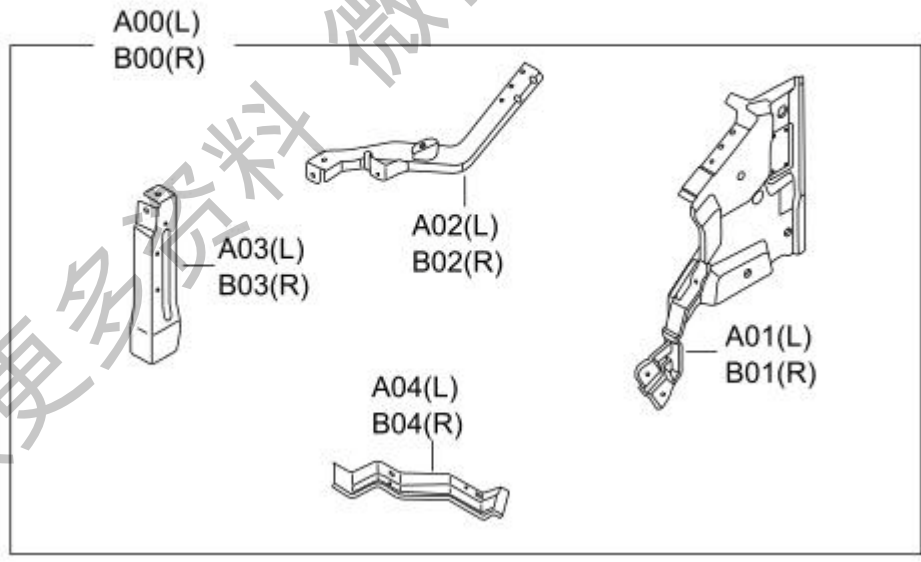
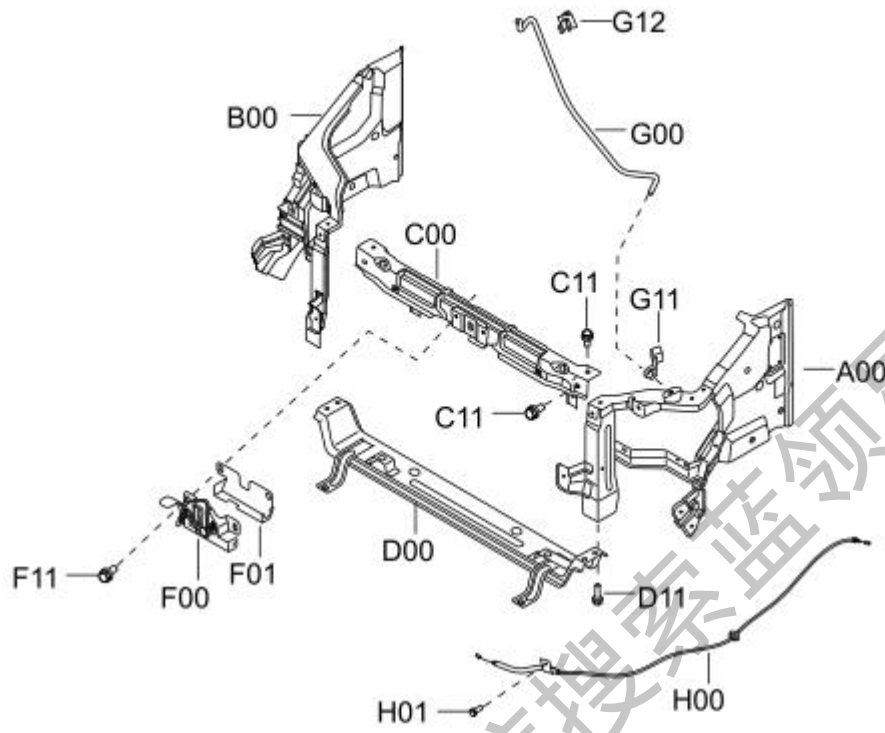

标号	配件号	配件名称	数量	适用车型	适用车型	备注
A00	128404112	前大灯安装梁总成(左)	1	M30 经济型	N	
A01	128404114	A 柱下内板焊接总成(左)	1	M30 经济型	N	
A02	128404116	前大灯安装梁分总成(左)	1	M30 经济型	N	
A03	128415006	大灯前立柱组件(左)	1	M30 经济型	N	
A04	128404120	大灯下安装梁组件(左)	1	M30 经济型	N	
B00	128404113	前大灯安装梁总成(右)	1	M30 经济型	N	
B01	128404115	A 柱下内板焊接总成(右)	1	M30 经济型	N	
B02	128404117	前大灯安装梁分总成(右)	1	M30 经济型	N	
B03	128415007	大灯前立柱组件(右)	1	M30 经济型	N	
B04	128404121	大灯下安装梁组件(右)	1	M30 经济型	N	
C00	128404122	水箱上横梁总成	1	M30 经济型	N	
C01	Q1460820	六角头螺栓、弹簧垫圈和平垫圈组合件	4	M30 经济型	N	
D00	125100100	水箱下横梁总成	1	M30 经济型	N	
D01	Q1460620	六角头螺栓、弹簧垫圈和平垫圈组合件	4	M30 经济型	N	镀彩锌
F00	128402020	前舱盖锁本体总成	1	M30 经济型	N	
F01	128402021	前舱盖安装板	1	M30 经济型	N	
F11	901000004	十字槽凹穴六角头螺栓、弹簧垫圈和平垫圈组合件	2	M30 经济型	N	
G00	128402035	前舱盖撑杆	1	M30 经济型	N	
G11	128402031	前舱盖撑杆安装卡扣	1	M30 经济型	N	
G12	128402033	前舱盖撑杆固定卡扣	1	M30 经济型	N	
H00	128402040	前舱盖拉索总成	1	M30 经济型	N	
H01	910000054	六角头螺栓和平垫圈组合件	1	M30 经济型	N	

### 3.7 前围板

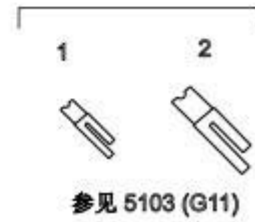
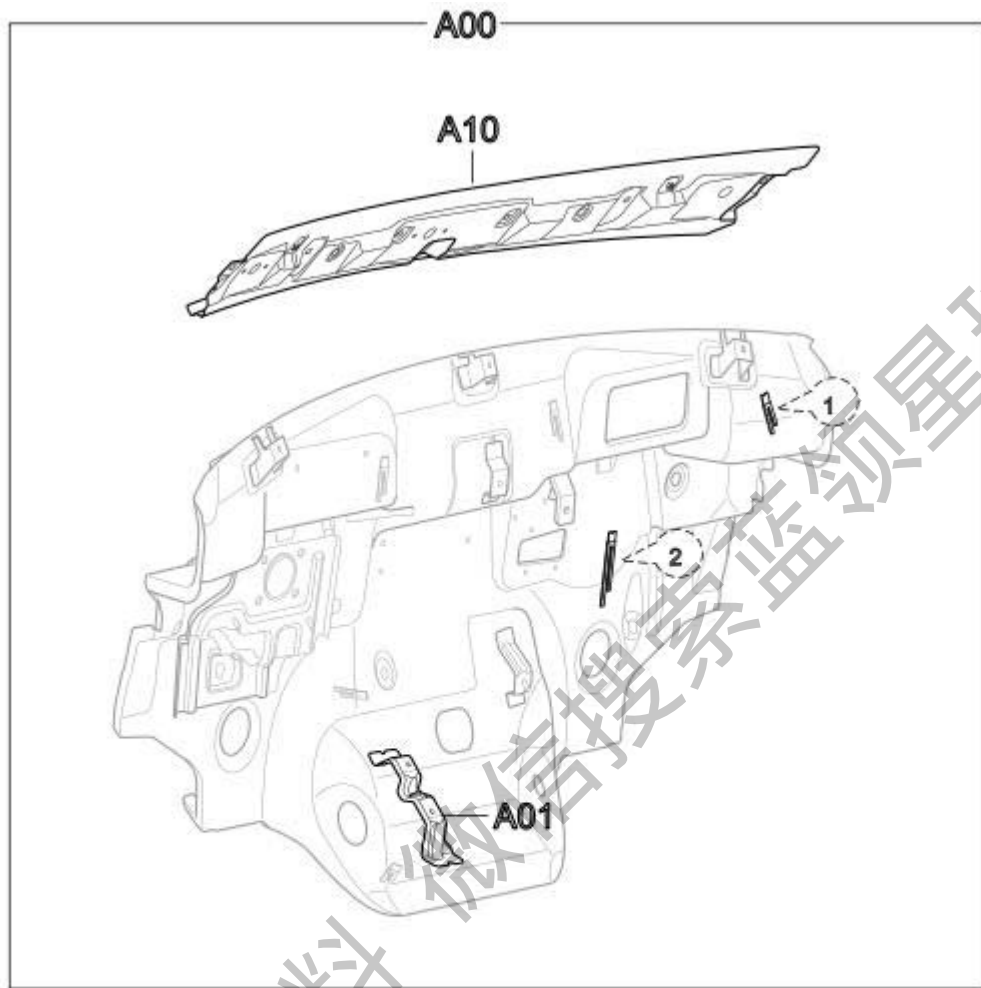

标号	配件号	配件名称	数量	适用车型	适用车型	备注
A00	E00013077	前围板总成	1	M30 经济型	N	
A01	128404108	油门踏板安装支架组件	1	M30 经济型	N	
A02	128404109	前围上盖板组件	1	M30 经济型	N	



### 3.8 前翼子板及挡泥板

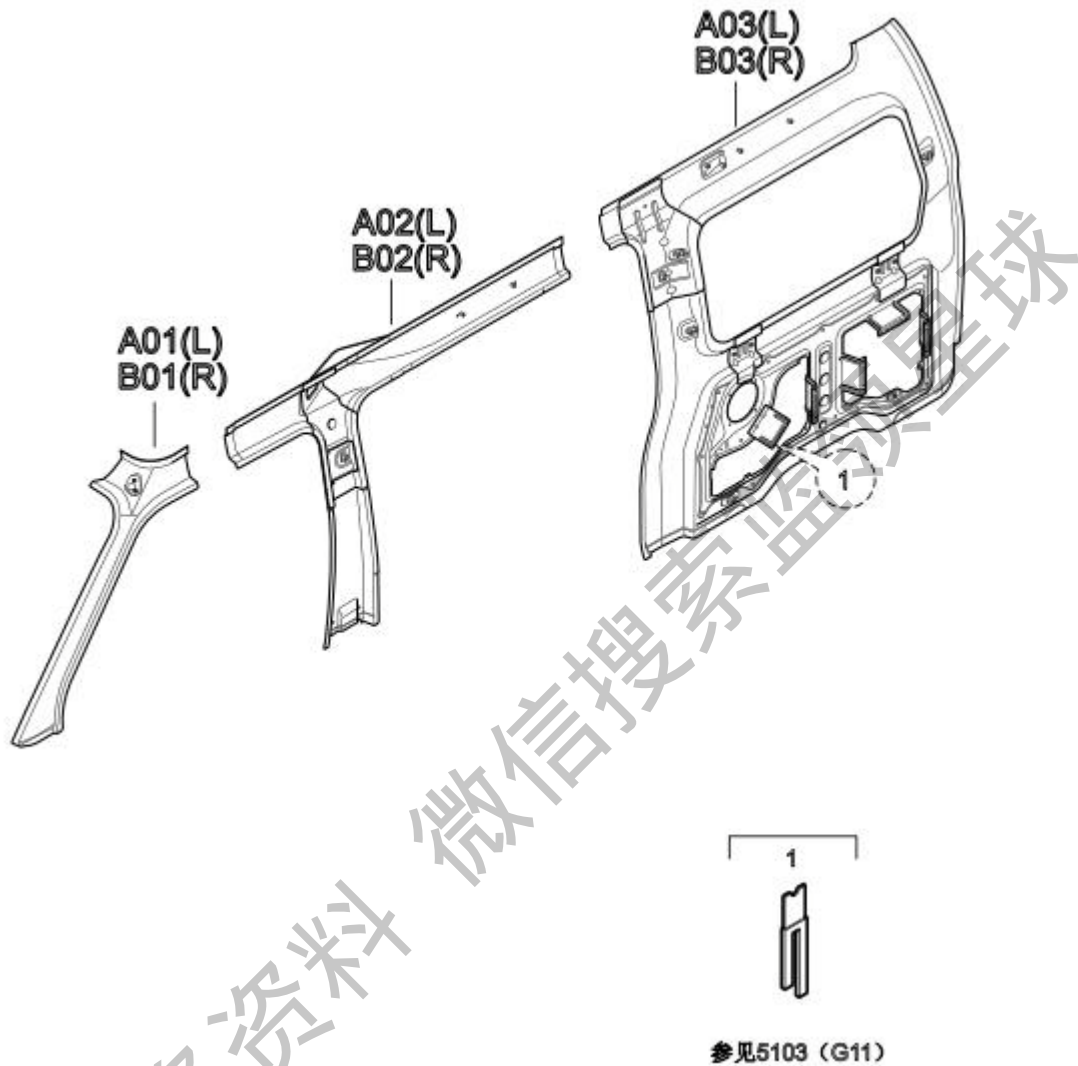

参见5103 (G11)

标号	配件号	配件名称	数量	适用车型	适用车型	备注
A01	128417041	左 A 柱内板组件	1	M30 经济型	N	
A02	128404047	左 B 柱内板总成	1	M30 经济型	N	
A03	128417043	左后侧围内板总成	1	M30 经济型	N	
A10	128404027	左翼子板组件	1	M30 经济型	N	
A11	911000001	十字槽凹穴六角头螺栓和平垫圈组合件	12	M30 经济型	N	安装左右翼子板
A13	901000005	十字槽凹穴六角头自攻螺钉和平垫圈组合件	2	M30 经济型	N	安装左右翼子板
A20	128404110	左前轮罩总成	1	M30 经济型	N	
B01	128417042	右 A 柱内板组件	1	M30 经济型	N	
B02	128404048	右 B 柱内板总成	1	M30 经济型	N	
B03	128417044	右后侧围内板总成	1	M30 经济型	N	
B10	128404028	右翼子板组件	1	M30 经济型	N	
B20	128404111	右前轮罩总成	1	M30 经济型	N	

### 3.9 側围外板

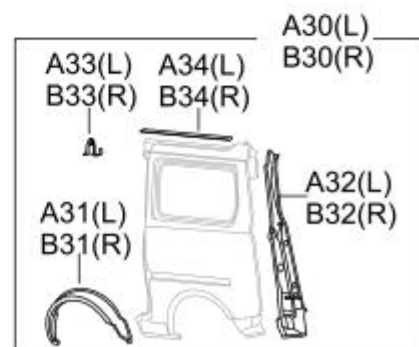
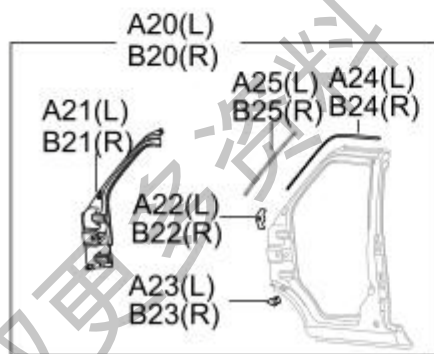
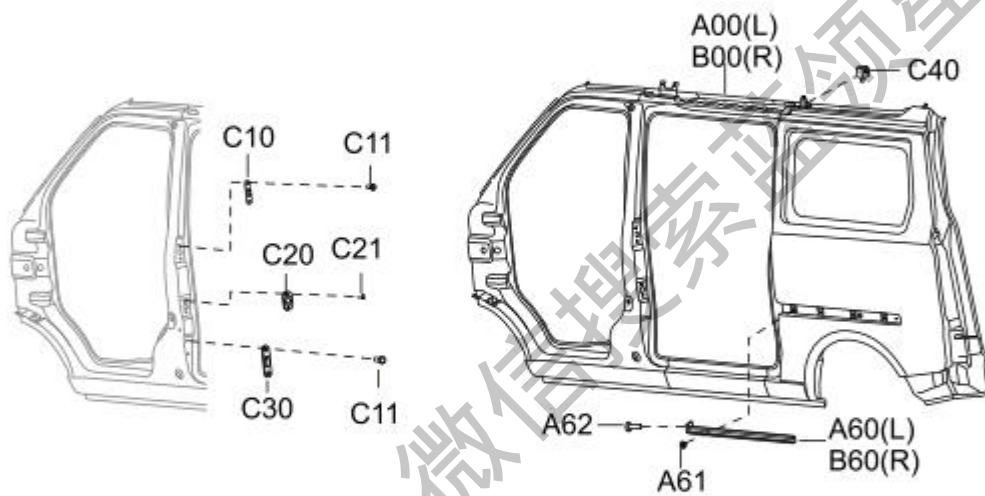
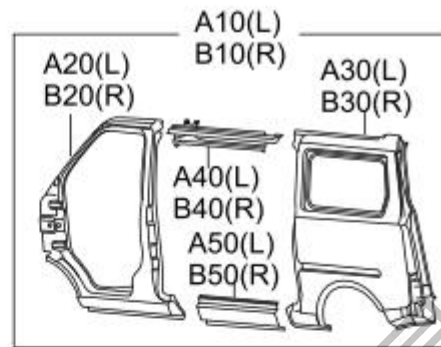
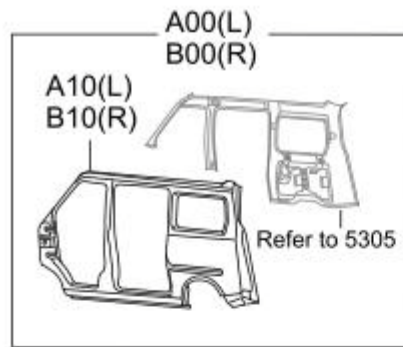

标号	配件号	配件名称	数量	适用车型	适用车型	备注
A00	E00013106	左侧围钣金总成	1	M30 经济型	N	
A10	128417037	左侧围外板总成	1	M30 经济型	N	
A20	128404051	左前侧围外板总成	1	M30 经济型	N	
A21	128404059	左 A 柱加强板组件	1	M30 经济型	N	安装左右翼子板
A22	128404061	翼子板上安装螺母板组件	2	M30 经济型	N	安装左右翼子板
A23	128404063	翼子板下安装螺母板组件	2	M30 经济型	N	
A24	128404065	左前侧围流水槽	1	M30 经济型	N	
A25	128404067	左前挡风玻璃密封条安装板	1	M30 经济型	N	
A30	128417039	左后侧围外板总成	1	M30 经济型	N	
A31	128417046	左后侧围外轮罩总成	1	M30 经济型	N	
A32	128417048	左尾灯安装板总成	1	M30 经济型	N	
A33	128417050	顶盖中横梁安装支架组件	2	M30 经济型	N	
A34	128417051	左后侧围流水槽	1	M30 经济型	N	
A40	128404055	左侧围上连接板总成	1	M30 经济型	N	
A50	128404057	左侧围下连接板	1	M30 经济型	N	
A60	126209700	左滑门中导轨总成	1	M30 经济型	N	左右对称
A61	Q32006	六角法兰面螺母	8	M30 经济型	N	镀彩锌
A62	Q2140616	十字槽盘头螺钉	2	M30 经济型	N	镀彩锌
B00	E00013105	右侧围钣金总成	1	M30 经济型	N	
B10	E00013107	右侧围外板总成	1	M30 经济型	N	
B20	E00013108	右前侧围外板总成	1	M30 经济型	N	
B21	128404060	右 A 柱加强板组件	1	M30 经济型	N	
B24	128404066	右前侧围流水槽	1	M30 经济型	N	与左件对称
B25	128404068	右前挡风玻璃密封条安装板	1	M30 经济型	N	与左件对称
B30	128417040	右后侧围外板总成	1	M30 经济型	N	
B31	128417047	右后侧围外轮罩总成	1	M30 经济型	N	
B32	128417049	右尾灯安装板总成	1	M30 经济型	N	
B33	128417050	顶盖中横梁安装支架组件	2	M30 经济型	N	
B34	128417052	右后侧围流水槽	1	M30 经济型	N	
B40	128404056	右侧围上连接板总成	1	M30 经济型	N	
B50	128404058	右侧围下连接板	1	M30 经济型	N	与左件对称
B60	126209800	右划门中导轨总成	1	M30 经济型	N	左右对称
C10、C30	126209015	滑门侧导正块	4	M30 经济型	N	上下各一
C11	901000001	十字槽凹穴六角头螺栓和平垫圈组合件	8	M30 经济型	N	
C20	126209019	滑门安全钩座	2	M30 经济型	N	左右通用
C21	Q1420820	六角头螺栓和弹簧垫圈组合件	8	M30 经济型	N	
C40	126209011	滑门上导轨铰链限位块	2	M30 经济型	N	

### 3.10 顶盖及加强板

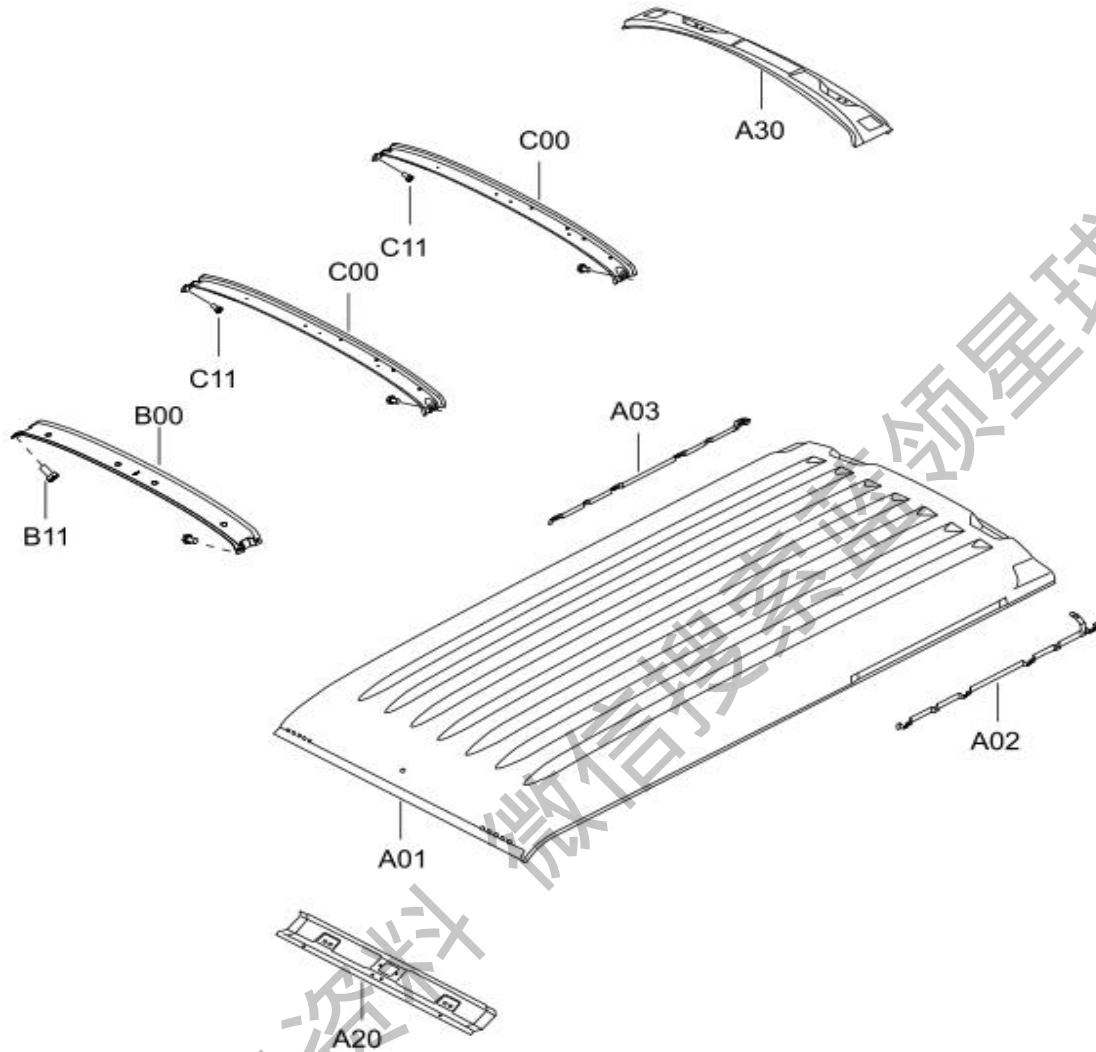

标号	配件号	配件名称	数量	适用车型	适用车型	备注
A01	128416972	顶盖外板	1	M30 经济型	N	
A02	128416973	顶盖左饰板安装支架总成	1	M30 经济型	N	
A03	128416974	顶盖右饰板安装支架总成	1	M30 经济型	N	
A20	128404039	顶盖前横梁组件	1	M30 经济型	N	
A30	128417084	顶盖后横梁总成	1	M30 经济型	N	
B00	128417082	顶盖前中横梁	1	M30 经济型	N	
B11	901000001	十字槽凹穴六角头螺栓和平垫圈组合件	4	M30 经济型	N	
C00	128417083	顶盖中横梁	2	M30 经济型	N	
C11	901000001	十字槽凹穴六角头螺栓和平垫圈组合件	4	M30 经济型	N	

### 3.11 发动机盖板及铰链

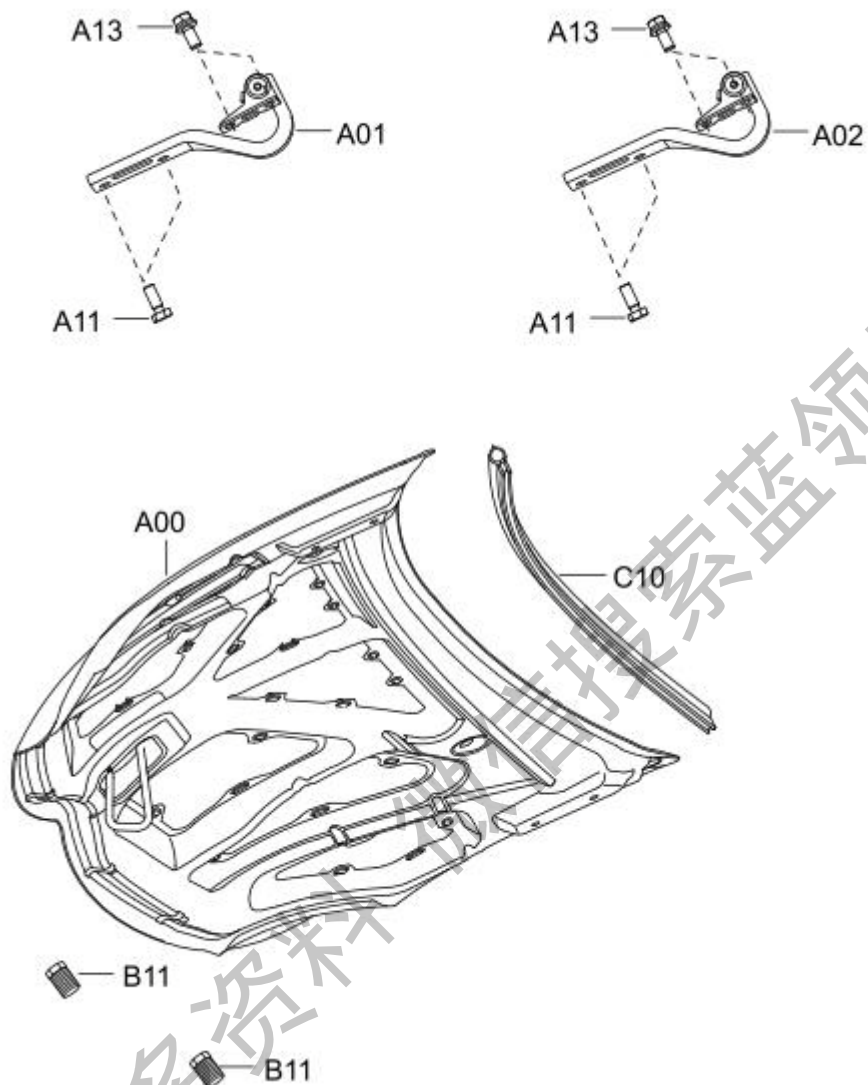

标号	配件号	配件名称	数量	适用车型	适用车型	备注
A00	128404024	发动机盖钣金总成	1	M30 经济型	N	
A01	128404025	发动机盖左铰链总成	1	M30 经济型	N	左右对称
A02	128404026	发动机盖右铰链总成	1	M30 经济型	N	左右对称
A11	911000002	十字槽凹穴六角头螺栓和平垫圈组合件	4	M30 经济型	N	
B11	128402011	发动机盖缓冲块	2	M30 经济型	N	
C10	128402013	发动机盖后端密封条	1	M30 经济型	N	

### 3.12 前车门板及铰链

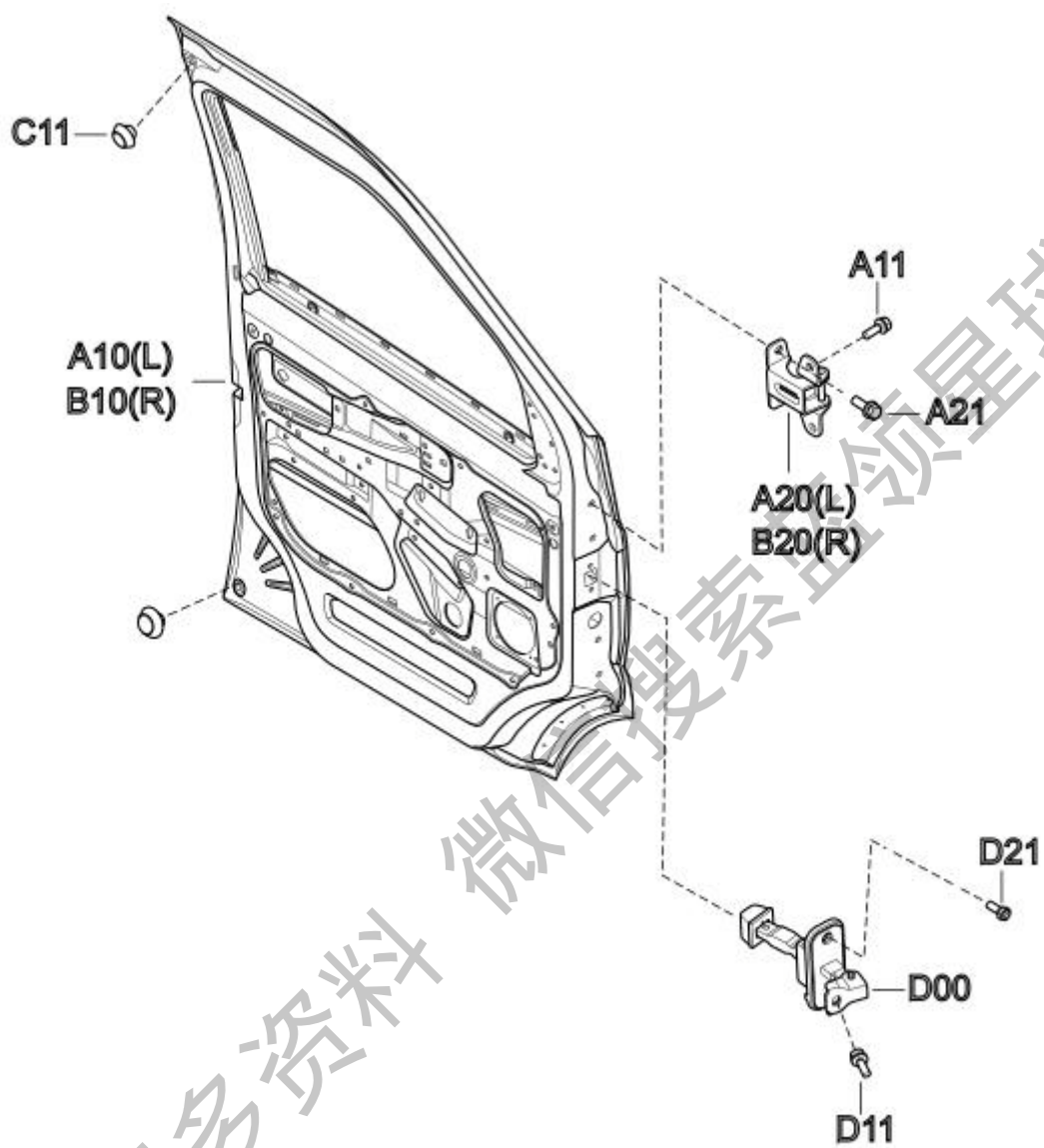



标号	配件号	配件名称	数量	适用车型	适用车型	备注
A10	128404029	左前门钣金总成	1	M30 经济型	N	左右对称
A20	128404031	前门铰链总成	2	M30 经济型	N	全车通用
A21	Q1460825	六角头螺栓、弹簧垫圈和平垫圈组合件	12	M30 经济型	N	
B10	128404030	右前门钣金总成	1	M30 经济型	N	左右对称
B20	128404031	前门铰链总成	2	M30 经济型	N	全车通用
C11	126109101	前门缓冲块	3	M30 经济型	N	
D00	126109110	前门限位器总成	2	M30 经济型	N	左右对称
D11	Q1460620	六角头螺栓、弹簧垫圈和平垫圈组合件	2	M30 经济型	N	镀彩锌
D21	901000004	十字槽凹穴六角头螺栓、弹簧垫圈和平垫圈组合件	4	M30 经济型	N	

获取更多资料 微信搜索蓝领星

### 3.13 背门板及铰链

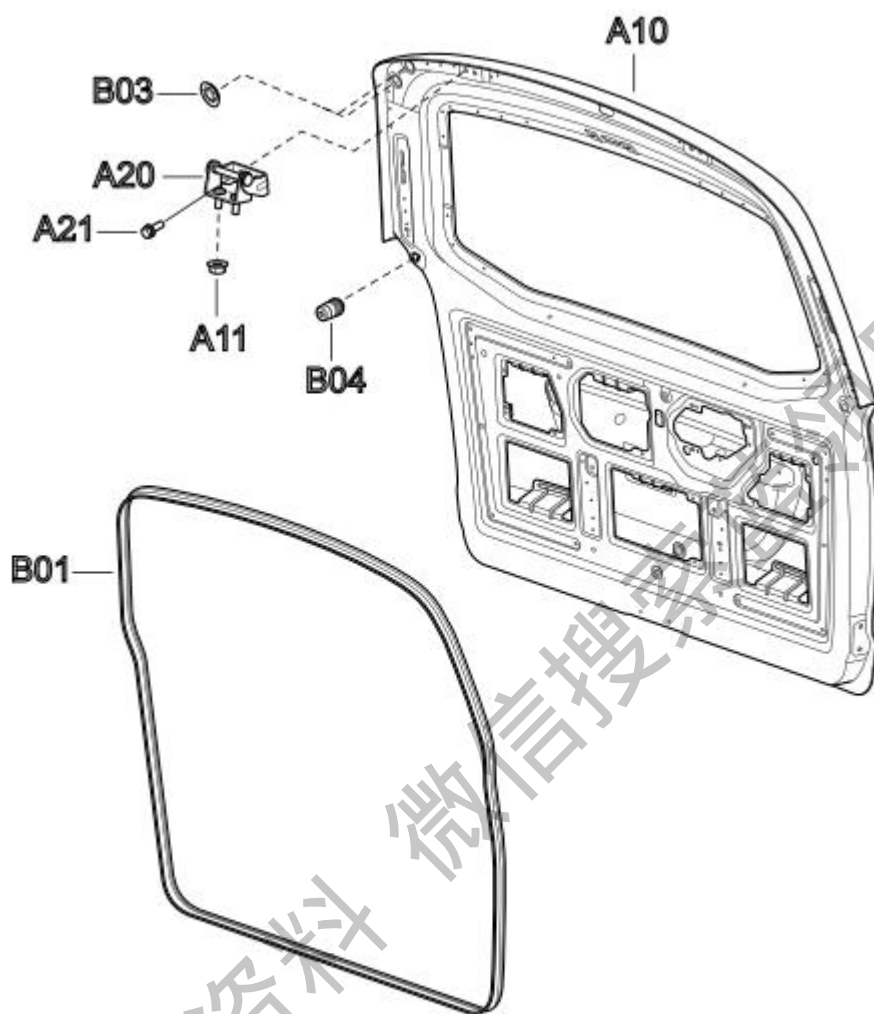

标号	配件号	配件名称	数量	适用车型	适用车型	备注
A10	128404034	后背门钣金总成	1	M30 经济型	N	
A11	Q32208	六角螺母和锥形弹簧垫圈组合件	4	M30 经济型	N	
A20	128404035	后背门铰链总成	2	M30 经济型	N	左右通用
A20	Q1460825	六角头螺栓、弹簧垫圈和平垫圈组合件	4	M30 经济型	N	
B01	126307011	后背门门框密封条	1	M30 经济型	N	
B03	126307017	后背门两侧胶堵	4	M30 经济型	N	
B04	126308011	后背门缓冲块	2	M30 经济型	N	



### 3.14 滑动门板及铰链

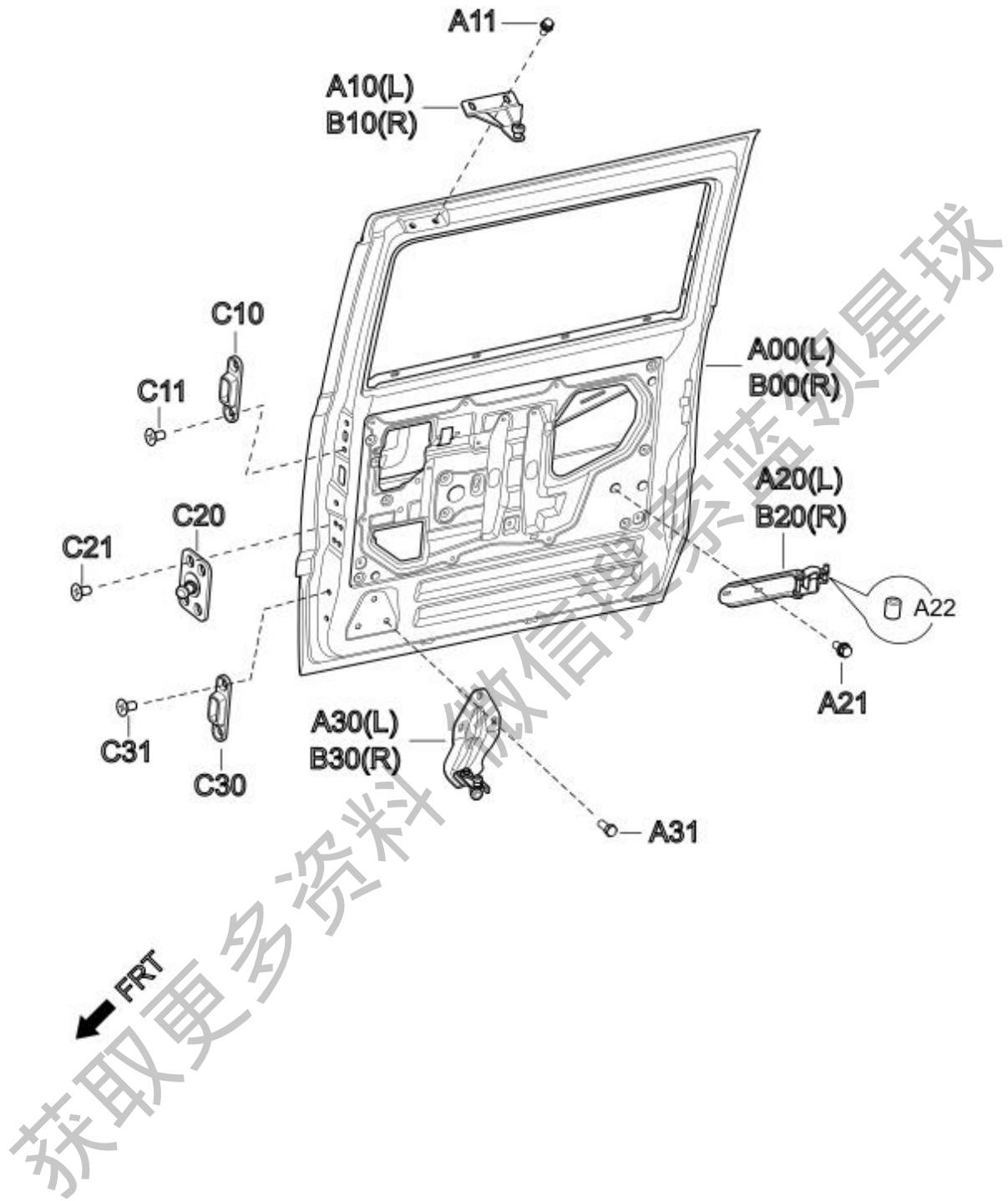

标号	配件号	配件名称	数量	适用车型	适用车型	备注
	128405569	滑门中铰链滚轮轴套	4	M30 经济型	N	
A00	128404032	左滑门钣金总成	1	M30 经济型	N	明窗
A00	128404033	右滑门钣金总成	1	M30 经济型	N	明窗
A10	126206110	左滑门上铰链总成	1	M30 经济型	N	
A11	Q1460820	六角头螺栓、弹簧垫圈和平垫圈组合件	8	M30 经济型	N	
A20	126206130	左滑门中铰链总成	1	M30 经济型	N	
A30	126206150	左滑门下铰链总成	1	M30 经济型	N	
A31	910000051	六角头螺栓、弹簧垫圈和平垫圈组合件	6	M30 经济型	N	
B10	126206120	右滑门上铰链	1	M30 经济型	N	
B20	126206140	右滑门中铰链总成	1	M30 经济型	N	
B30	126206160	右滑门下铰链总成	1	M30 经济型	N	
C11、 C31	Q2540816	十字槽沉头螺钉	16	M30 经济型	N	镀彩锌
C20	126209017	滑门安全钩	2	M30 经济型	N	左右通用
C30	126209013	滑门侧导正座	4	M30 经济型	N	上下各一

## 4. 车身及饰件

### 4.1 前保险杠及保险杠支架

#### 4.1.1 前保险杠及保险杠支架

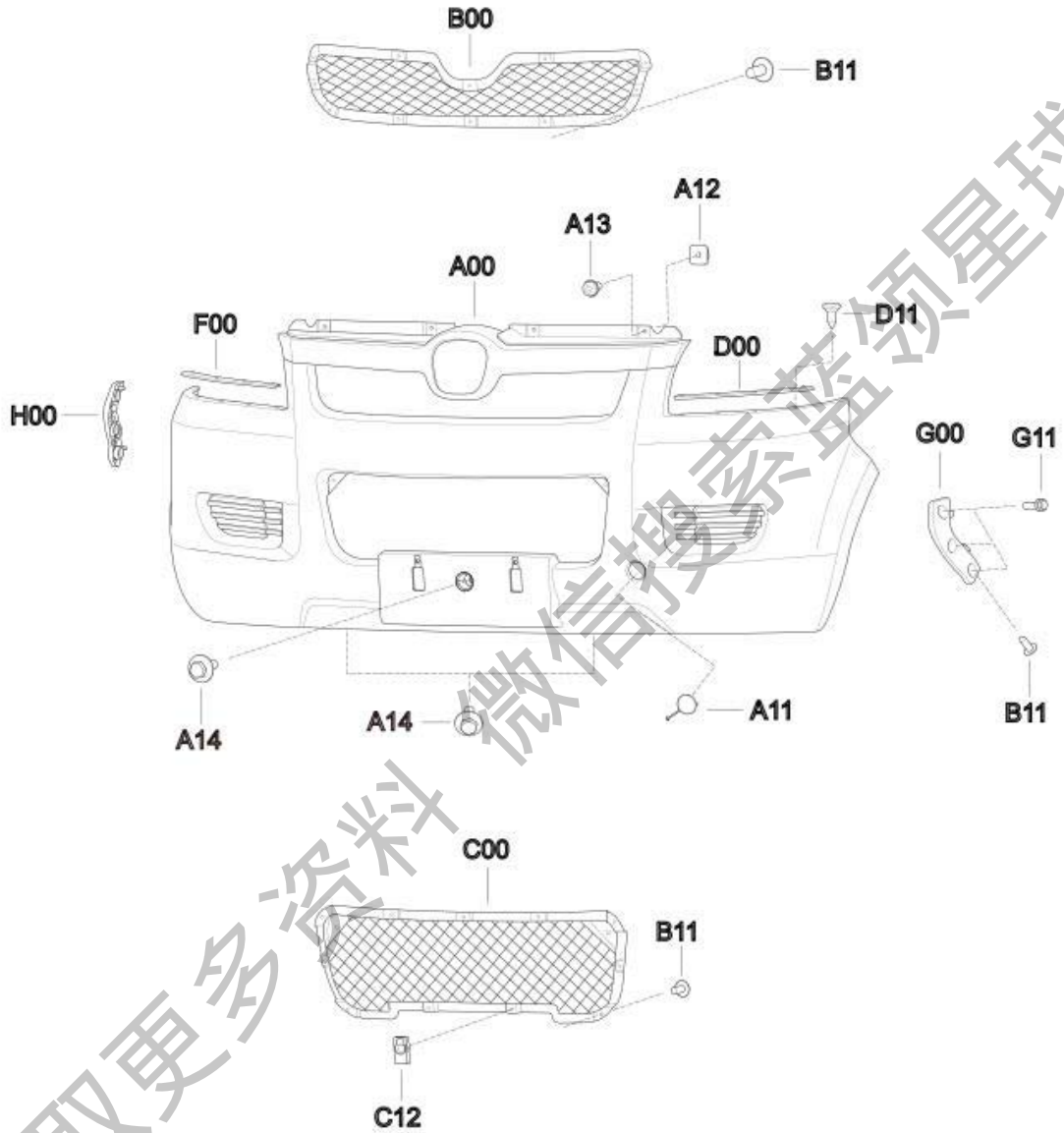

标号	配件号	配件名称	数量	适用车型	适用车型	备注
A00	128417354	前保险杠本体(带雾灯)	1	M30 经济型	N	
A00	128417770	前保险杠本体(不带雾灯)	1	M30 经济型	N	
A11	122803102	拖车钩盖板	1	M30 经济型	N	
A12	125305105	方形塑料螺母	4	M30 经济型	N	借用件
A13	Q2205516	十字槽盘头自攻螺钉和平垫圈组合件-C 型	4	M30 经济型	N	镀彩锌
B00	128404003	前保险杠上格栅	1	M30 经济型	N	黑色
B11	Q2734213	十字槽大半圆头自攻螺钉-C 型	20	M30 经济型	N	
C00	128404004	前保险杠下格栅	1	M30 经济型	N	黑色
C12	Q31206F3	B 型板簧螺母	2	M30 经济型	N	
D00	122803105	前保险杠左加强板	1	M30 经济型	N	
D11	Q2743595	十字槽沉头自攻螺钉-C 型	8	M30 经济型	N	镀彩锌
F00	122803106	前保险杠右加强板	1	M30 经济型	N	
G00	122803011	前保险杠左支架	1	M30 经济型	N	
G11	Q1460620	六角头螺栓、弹簧垫圈和平垫圈组合件	6	M30 经济型	N	镀彩锌
H00	122803012	前保险杠右支架	1	M30 经济型	N	

#### 4.2 后保险杠及保险杠支架

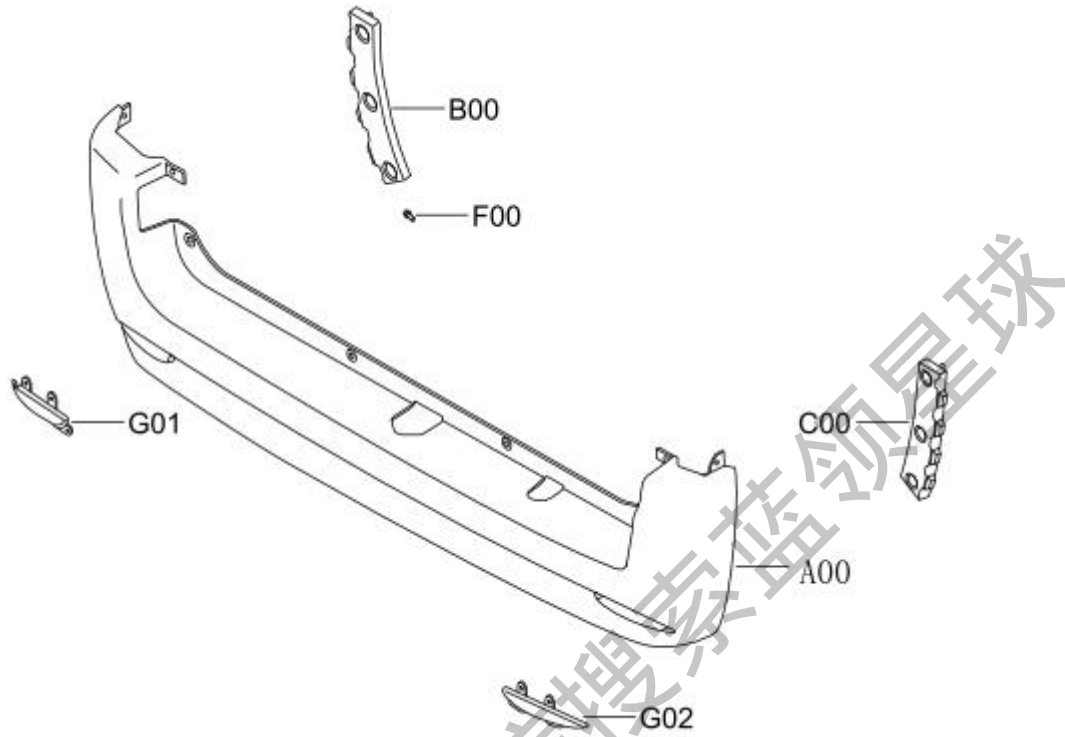

标号	配件号	配件名称	数量	适用车型	适用车型	备注
A00	128511501	后保险杠本体	1	M30 经济型	N	常州永成
B00	128511538	后保险杠左支架	1	M30 经济型	N	常州永成
C00	128511539	后保险杠右支架	1	M30 经济型	N	常州永成
F00	910000049	六角头螺栓、弹簧垫圈和平垫圈组合件	4	M30 经济型	N	垫圈外径 Φ18mm(标准件平垫圈 Φ12mm)
F00	Q1460620	六角头螺栓、弹簧垫圈和平垫圈组合件	4	M30 经济型	N	镀彩锌
G00	Q2734213	十字槽大半圆头自攻螺钉-C型	1	M30 经济型	N	黑色
G01	128511919	后保险杠左装饰件	20	M30 经济型	N	
G02	128511921	后保险杠右装饰件	1	M30 经济型	N	黑色

### 4.3 前风挡玻璃及嵌条

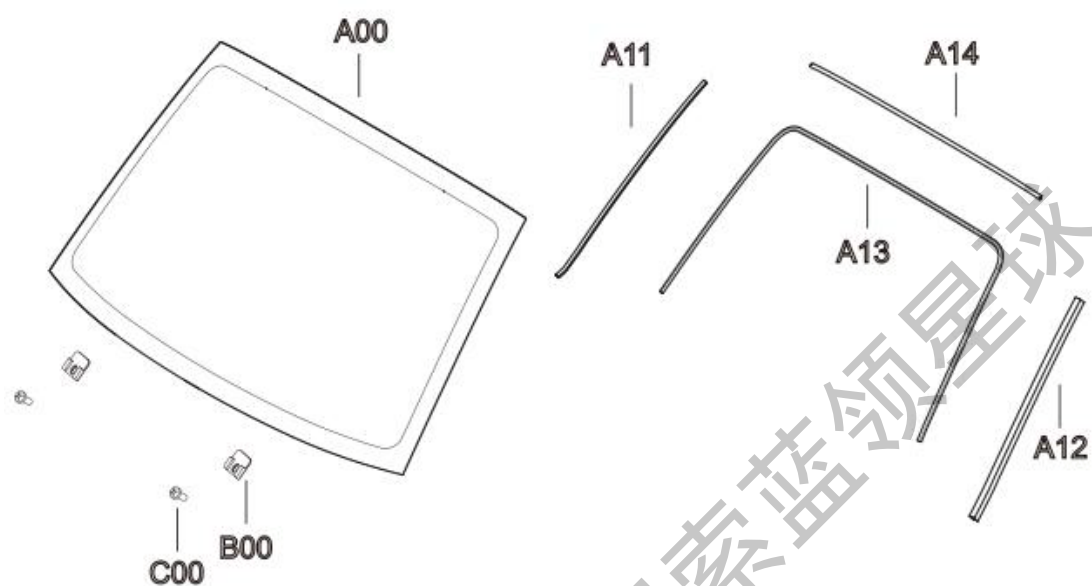

标号	配件号	配件名称	数量	适用车型	适用车型	备注
A00	125206101	前挡风玻璃	1	M30 经济型	N	
A11	125206106	前挡风玻璃右密封条	1	M30 经济型	N	与左件对称
A12	125206105	前挡风玻璃左密封条	1	M30 经济型	N	
A13	125206107	前挡风玻璃窗框密封条	1	M30 经济型	N	
A14	125206103	前挡风玻璃上密封条	1	M30 经济型	N	
B00	125300101	玻璃支撑块	2	M30 经济型	N	
C00	Q2300512	十字槽盘头螺钉和平垫圈组合件	2	M30 经济型	N	

#### 4.4 后风挡玻璃及嵌条

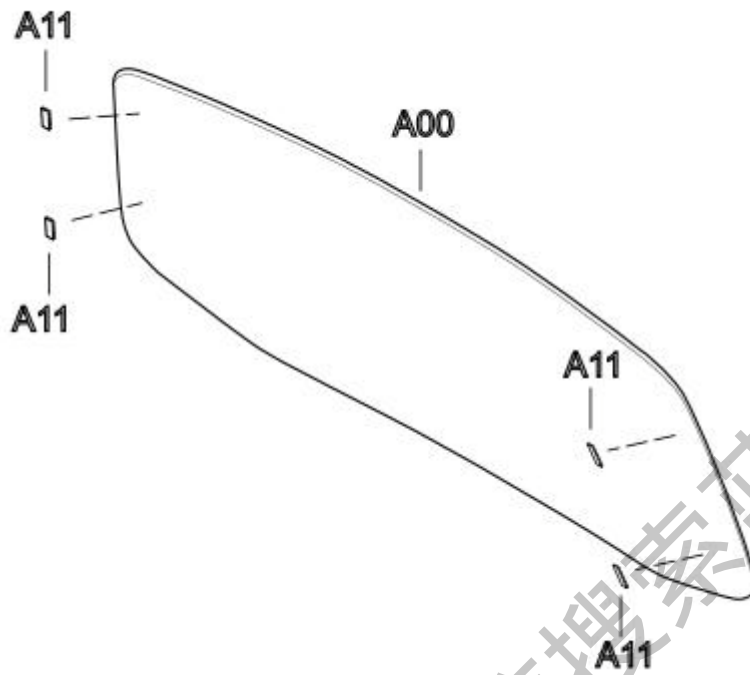

标号	配件号	配件名称	数量	适用车型	适用车型	备注
A00	126303010	后背门玻璃总成	1	M30 经济型	N	
A11	126303013	后背门玻璃减震垫	8	M30 经济型	N	

获取更多资料

#### 4.5 车身内饰件及门口装饰件

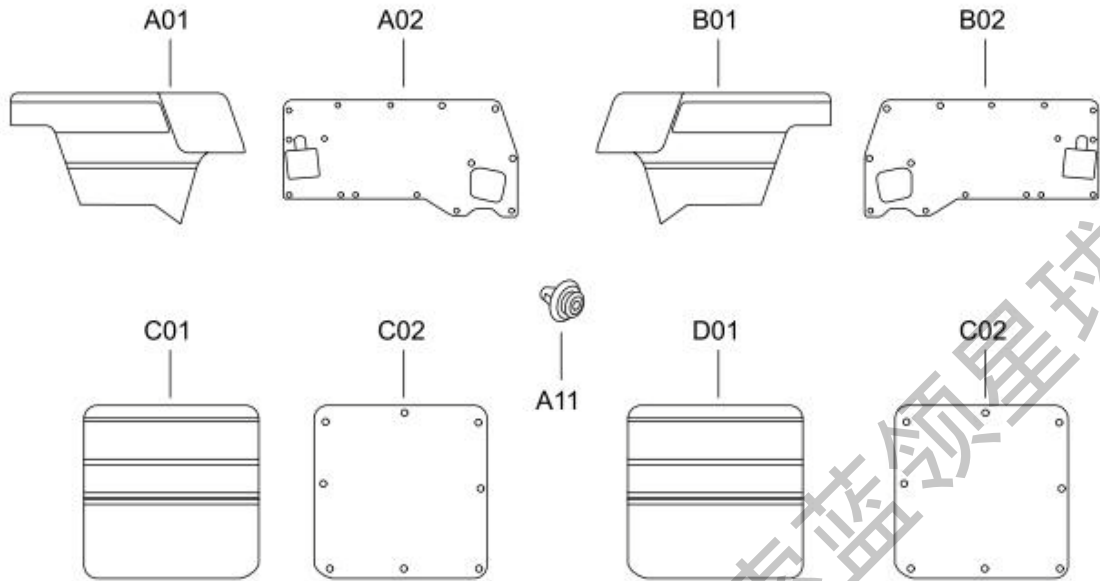

标号	配件号	配件名称	数量	适用车型	适用车型	备注
A01	128511674G02	左前侧围装饰板本体总成	1	M30 经济型	N	
B01	128511894G02	右前侧围装饰板本体总成	1	M30 经济型	N	
A11	125402103	卡扣	40	M30 经济型	N	
C01	128513136G02	左后侧围装饰板本体总成	1	M30 经济型	N	
D01	128513137G02	右后侧围装饰板本体总成	1	M30 经济型	N	



#### 4.6 仪表板及杂物箱

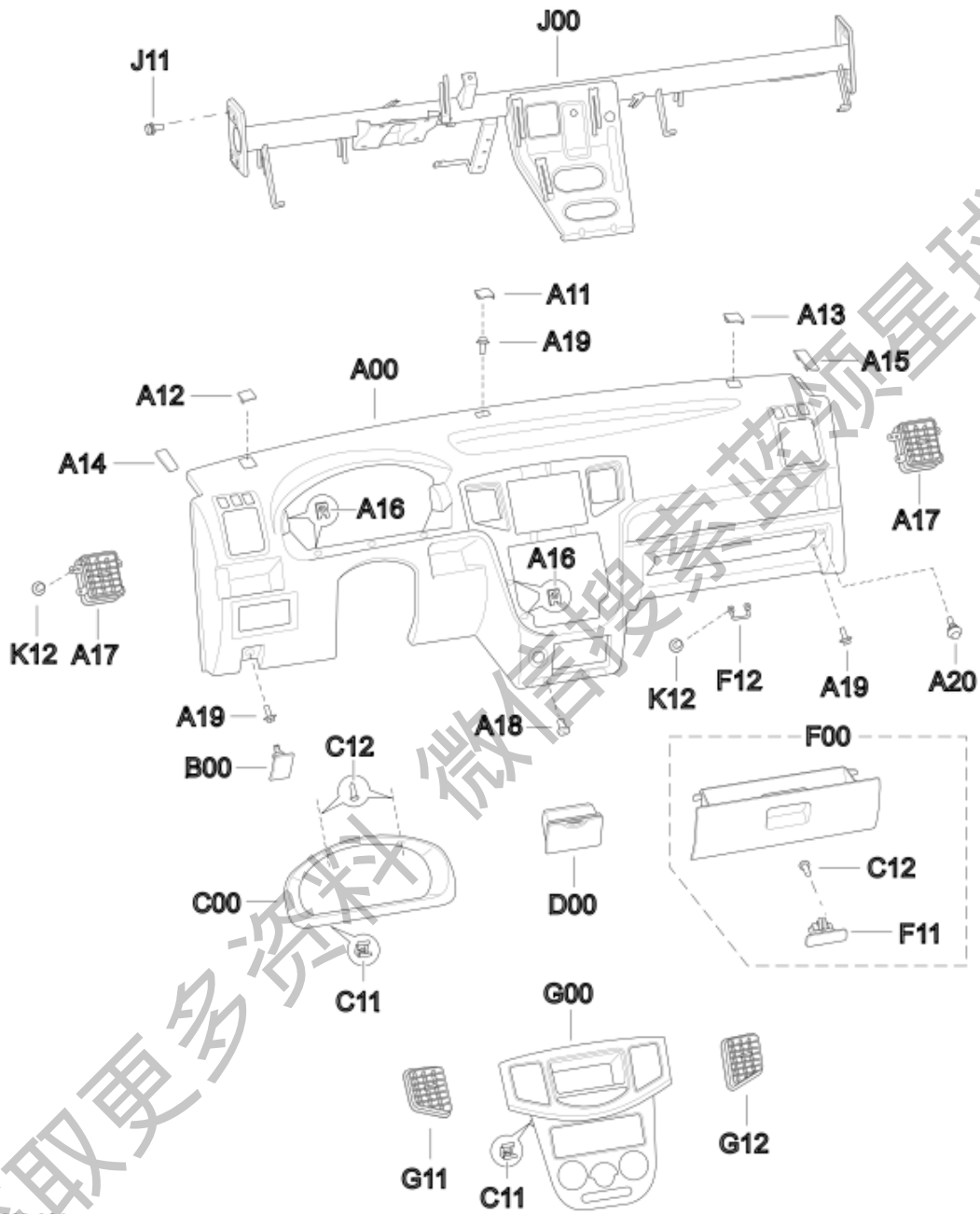

6202-A01

标号	配件号	配件名称	数量	适用车型	适用车型	备注
	128417734	仪表板左前加强板	4	M30 经济型	N	
	128417735	仪表板右前加强板	4	M30 经济型	N	
A00	125306111G02	仪表板本体	1	M30 经济型	N	
A11	125306015	中堵盖	1	M30 经济型	N	
A12	125306013	左堵盖	1	M30 经济型	N	
A13	125306014	右堵盖	1	M30 经济型	N	
A14	125306017	左装饰条	1	M30 经济型	N	
A15	125306018	右装饰条	1	M30 经济型	N	
A16	128306112	黄片螺母	56	M30 经济型	N	非标件
A17	125306130	侧吹面出风口总成	8	M30 经济型	N	
A18	Q2140612	十字槽盘头自攻螺钉	2	M30 经济型	N	
A19	Q1460620	六角头螺栓、弹簧垫圈和平垫圈组合件	7	M30 经济型	N	镀彩锌
A20	125306114	橡胶垫	8	M30 经济型	N	
B00	125306800G02	机盖枢手总成	1	M30 经济型		
C00	125306601	仪表罩本体	1	M30 经济型		
C11	125306502	卡夹	10	M30 经济型		
C12	Q2714816	十字槽盘头自攻螺钉-C型	10	M30 经济型		
D00	128203000G02	烟灰盒总成	1	M30 经济型		
F00	125303000G02	杂物箱总成	1	M30 经济型		
F11	125303200G02	杂物箱锁组件	1	M30 经济型		
F12	125306113	杂物箱锁扣	4	M30 经济型		
G00	125306501	中控面板本体	1	M30 经济型		
G11	125306530	中央左吹面出风口总成	1	M30 经济型		
G12	125306550	中央右吹面出风口总成	1	M30 经济型		
J00	125306300	仪表板管梁总成	1	M30 经济型		
J11	Q1460820	六角头螺栓、弹簧垫圈和平垫圈组合件	6	M30 经济型		
K12	Q2714813	十字槽盘头自攻螺钉-C型	80	M30 经济型		

#### 4.7 控制台及支座

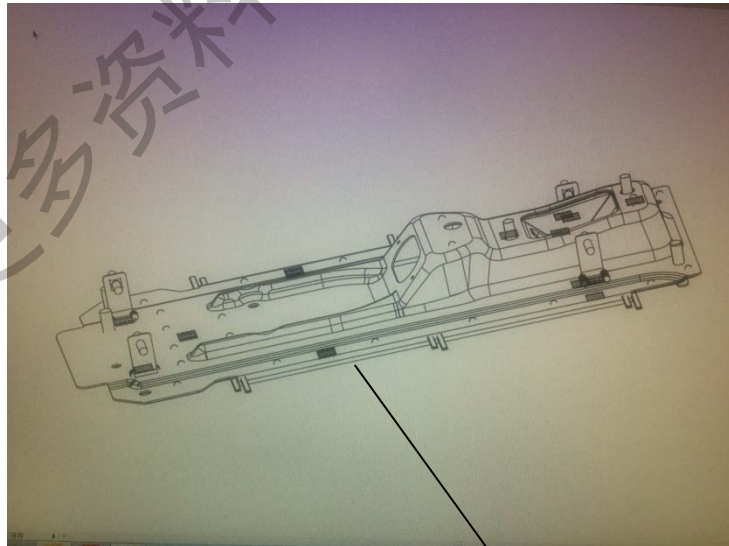
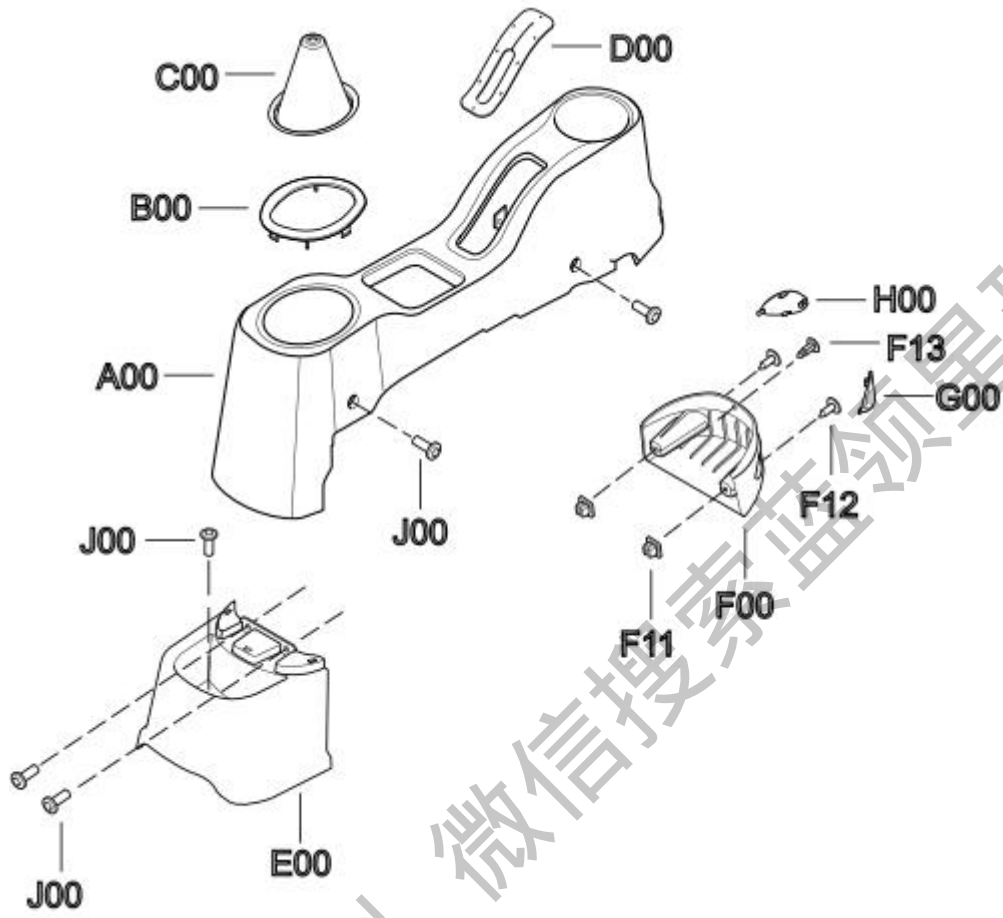

I00

标号	配件号	配件名称	数量	适用车型	适用车型	备注
A00	125305111G02	副仪表板本体	1	M30 经济型	N	
B00	125305113	换挡杆装饰面板	4	M30 经济型	N	
C00	125305114	防护罩	4	M30 经济型	N	
D00	125305112	手制动护皮	4	M30 经济型	N	
E00	125305101G02	副仪表板杯托	1	M30 经济型	N	
F11	125305105	方形塑料螺母	2	M30 经济型	N	借用件
F12	Q2735516	十字槽大半圆头自攻螺钉 -C 型	2	M30 经济型	N	镀彩锌
F13	125305106G02	子母扣	1	M30 经济型	N	非标件
F00	125305102G02	副仪表板后饰板	1	M30 经济型	N	
G00	125305107G02	副仪表板左后饰板堵盖	1	M30 经济型	N	
H00	125305108G02	副仪表板右后饰板堵盖	1	M30 经济型	N	
J00	Q2140616	十字槽盘头螺钉	4	M30 经济型	N	
I00	E00013175	副仪表板安装板总成	1	M30 经济型		

#### 4.8 车顶内饰及消声垫

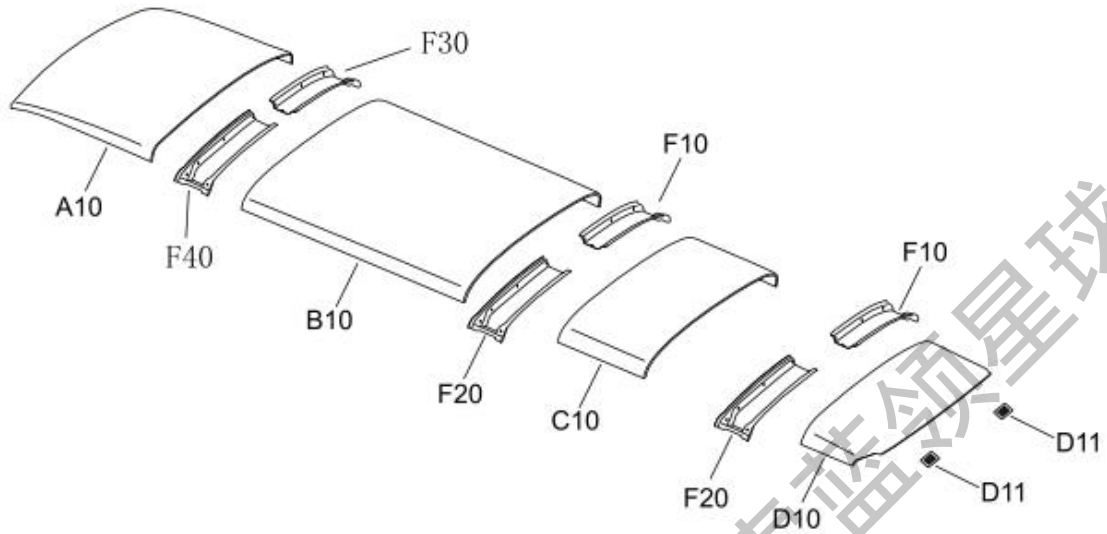

标号	配件号	配件名称	数量	适用车型	适用车型	备注
A10	128511972G02	顶盖前部隔热层	1	M30 经济型	N	
B10	128511958G02	顶盖中部隔热层	1	M30 经济型	N	
C10	128511516G02	顶盖中后部隔热层	1	M30 经济型	N	
D10	128511514G02	顶盖后部隔热层	1	M30 经济型	N	
D11	125702011G02	后背门铰链饰盖	2	M30 经济型	N	
F10	128511959G02	顶盖中横梁左饰板	2	M30 经济型	N	
F20	128511960G02	顶盖中横梁右饰板	2	M30 经济型	N	
F30	128511961	顶盖前中横梁左饰板	1	M30 经济型	N	
F40	128513053	顶盖前中横梁右饰板	1	M30 经济型	N	
H10	125305106G02	子母扣	38	M30 经济型	N	非标件

#### 4.9 地板衬垫及地毯

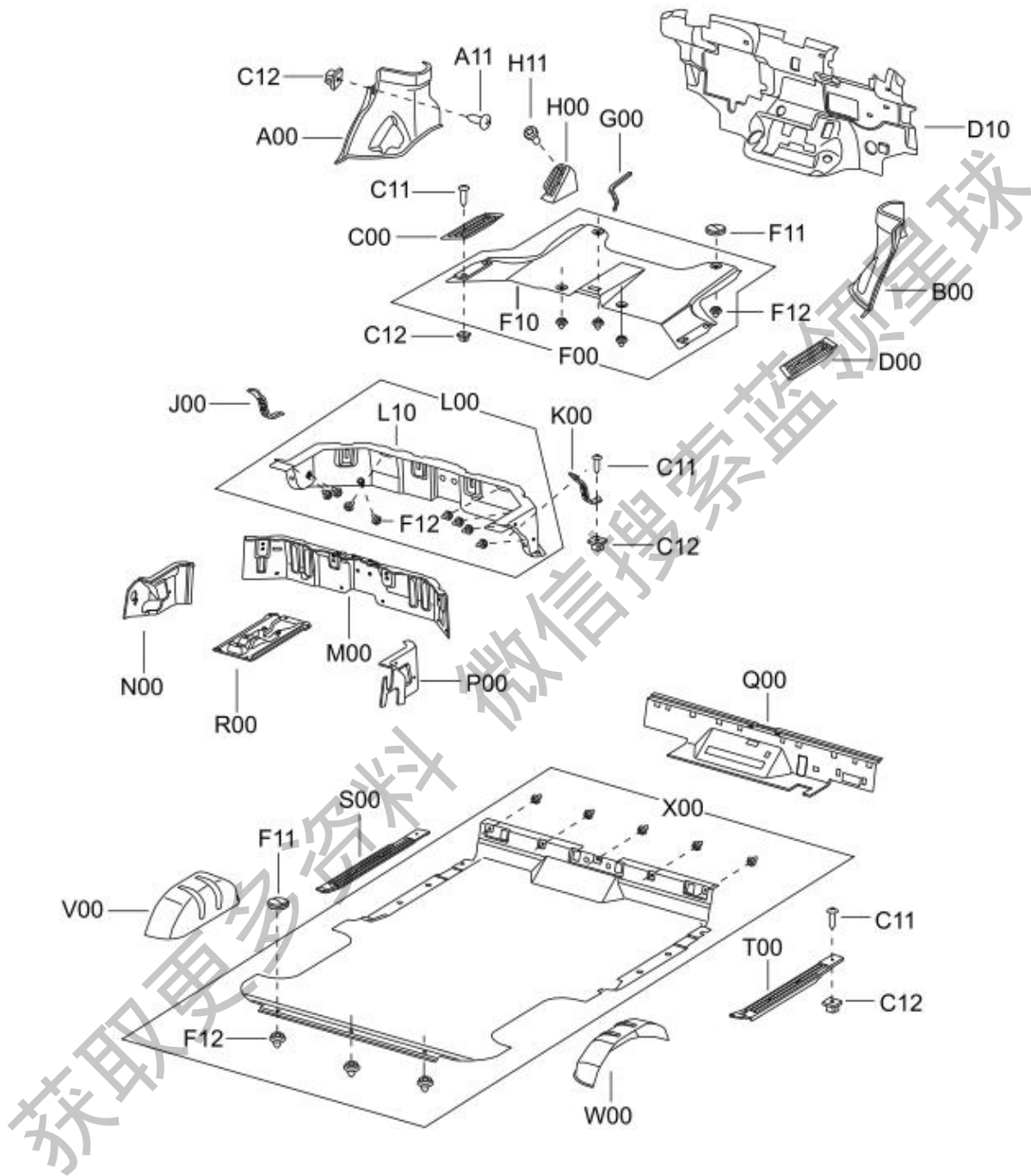

标号	配件号	配件名称	数量	适用车型	适用车型	备注
A00	125512100G01	左前轮罩装饰盖总成	1	M30 经济型	N	
A11	Q2715516	十字槽盘头自攻螺钉-C型	2	M30 经济型	N	镀彩锌
B00	125512200G01	右前轮罩装饰盖总成	1	M30 经济型	N	
C00	125109501G01	左前地毯压条	1	M30 经济型	N	
C11	Q2735522F31	十字槽大半圆头自攻螺钉-C型	18	M30 经济型	N	镀黑锌
C12	125305105	方形塑料螺母	22	M30 经济型	N	借用件
D00	125109502G01	右前地毯压条	1	M30 经济型	N	
F10	125109100	前地毯总成	1	M30 经济型	N	
F12	125109021	地毯卡扣座	20	M30 经济型	N	
G00	125300012	前围地板密封条	1	M30 经济型	N	
H00	128206011G01	驾驶员搁脚板	1	M30 经济型	N	
H11	Q2140616F31	十字槽盘头螺钉	2	M30 经济型	N	镀黑锌
J00	125109503G01	左座椅框侧压条	1	M30 经济型	N	
K00	125109504G01	右座椅框侧压条	1	M30 经济型	N	
L00	128513098G01	中地毯总成	1	M30 经济型	N	
Q00	125100504	中地板隔热垫	1	M30 经济型	N	
R00	128511537	副仪表板安装板隔热垫	1	M30 经济型	N	
S00	125109505G01	左后地毯压条	1	M30 经济型	N	
T00	125109506G01	右后地毯压条	1	M30 经济型	N	
V00	128511685G01	左后轮罩装饰盖总成	1	M30 经济型	N	
W00	128511687G01	右后轮罩装饰盖总成	1	M30 经济型	N	
X10	128513031	后地毯总成	1	M30 经济型	N	

#### 4.10 前门内饰板及玻璃

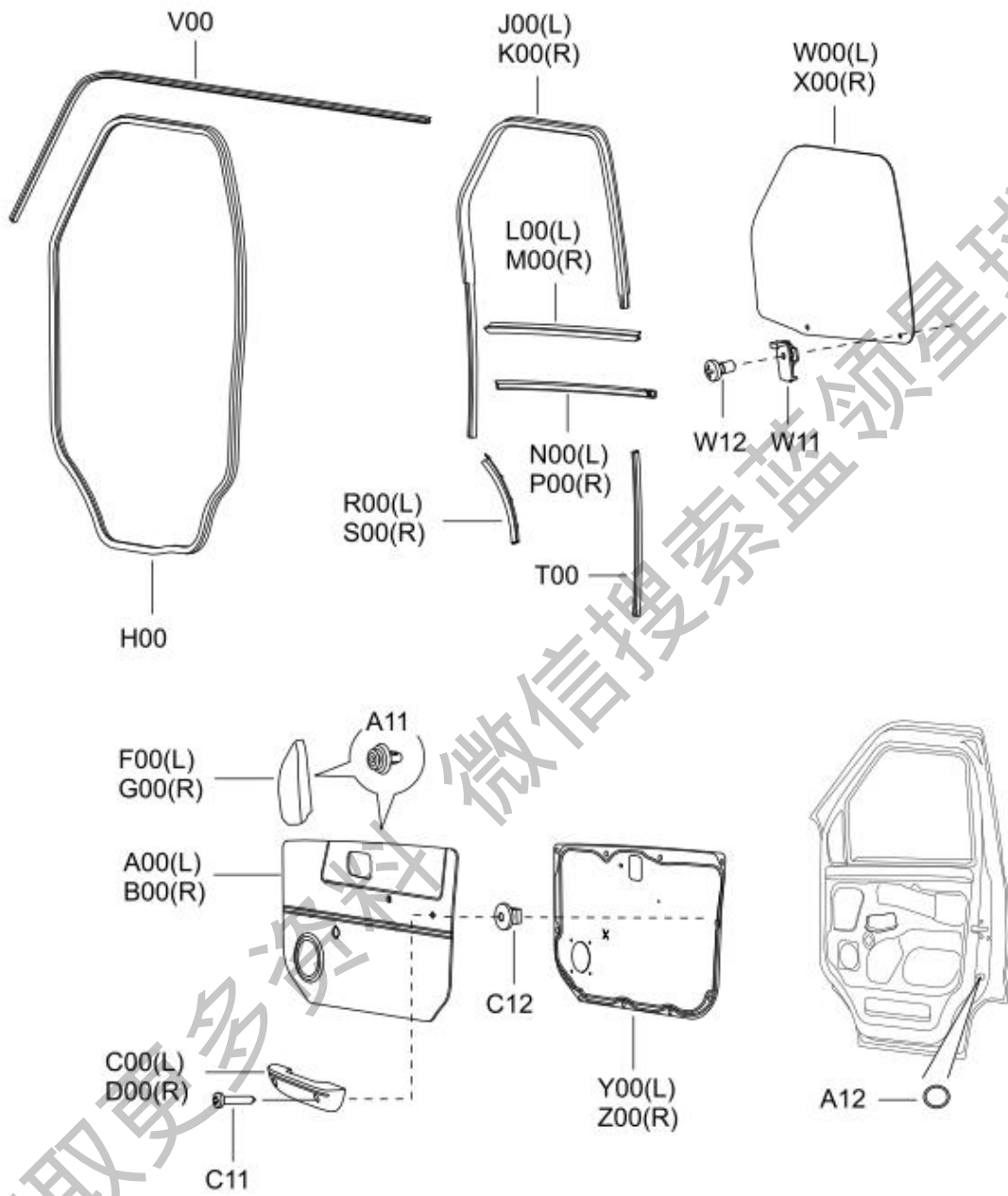



标号	配件号	配件名称	数量	适用车型	适用车型	备注
A00	126102199G02	左前门内护板总成	1	M30 经济型	N	
A11	125402103	卡扣	26	M30 经济型	N	
A12	126102025	车门反射器	2	M30 经济型	N	
B00	126102299G02	右前门内护板总成	1	M30 经济型	N	
C11	Q2715532	十字槽盘头自攻螺钉-C型	4	M30 经济型	N	镀彩锌
C12	126102011	塑料螺母	4	M30 经济型	N	
F00	126102301G02	左前门三角饰板	1	M30 经济型	N	
G00	126102302G02	右前门三角饰板	1	M30 经济型	N	
H00	126107101	前门门框密封条	2	M30 经济型	N	
J00	126107103	左前门玻璃密封条	1	M30 经济型	N	
K00	126107104	右前门玻璃密封条	1	M30 经济型	N	与左对称
L00	126107194	左前门内水切	1	M30 经济型	N	
M00	126107193	右前门内水切	1	M30 经济型	N	与左件对称
N00	126107107	左前门外水切	1	M30 经济型	N	
P00	126107108	右前门外水切	1	M30 经济型	N	与左件对称
R00	128107111	左前门密封条	1	M30 经济型	N	
S00	128107112	右前门密封条	1	M30 经济型	N	
T00	126107113	前门玻璃后导槽下段密封条	2	M30 经济型	N	
V00	126107117	侧门上边密封条	2	M30 经济型	N	
W00	126103100	左前门玻璃总成	1	M30 经济型	N	
W11	123103103	前门玻璃支架	4	M30 经济型	N	
W12	Q2715519	十字槽盘头自攻螺钉-C型	4	M30 经济型	N	
X00	126103200	右前门玻璃总成	1	M30 经济型	N	与左件对称

#### 4.11 前车门玻璃升降机构及铰链

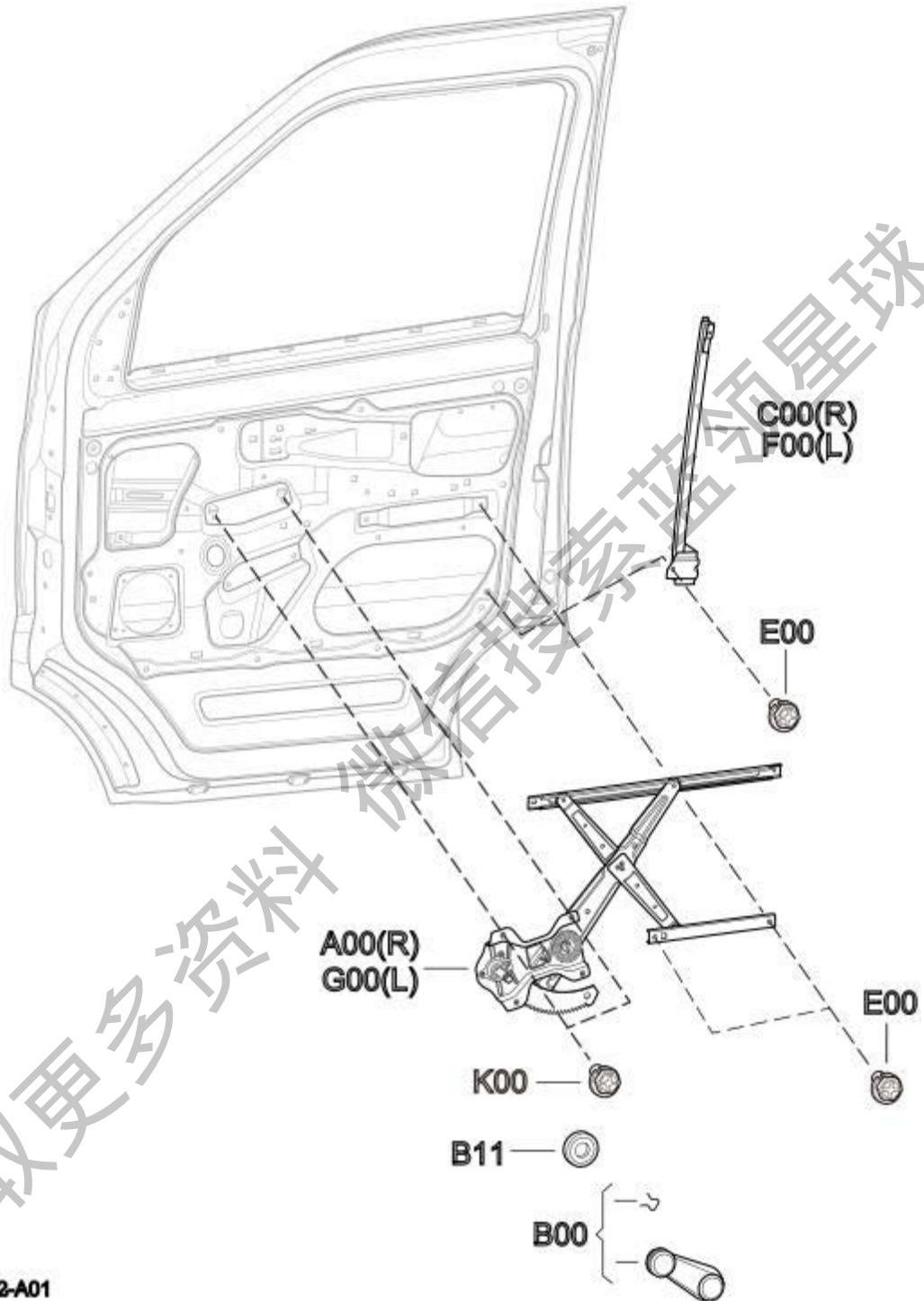

6302-A01

标号	配件号	配件名称	数量	适用车型	适用车型	备注
A00	126104299	右前门玻璃升降机构总成(电动)	1	M30 经济型	N	
B00	126202700G02	滑动门玻璃升降器摇臂总成	2	M30 经济型	N	左右通用
B11	126102703G01	卡簧饰板	2	M30 经济型	N	左右通用
B11	126102703G02	卡簧饰板	2	M30 经济型	N	左右通用
C00	126104400	右前门玻璃后导槽下段总成	1	M30 经济型	N	左右对称
E00	901000002	十字槽凹穴六角头螺栓和弹簧垫圈组合件	6	M30 经济型	N	
F00	126104300	左前门玻璃后导槽下段总成	1	M30 经济型	N	左右对称
G00	126104199	左前门玻璃升降机构总成(电动)	1	M30 经济型	N	左右对称
K00	Q1800612	六角法兰面带齿螺栓	6	M30 经济型	N	

获取更多资料 微信搜索 领球

#### 4.12 前车门锁及手柄

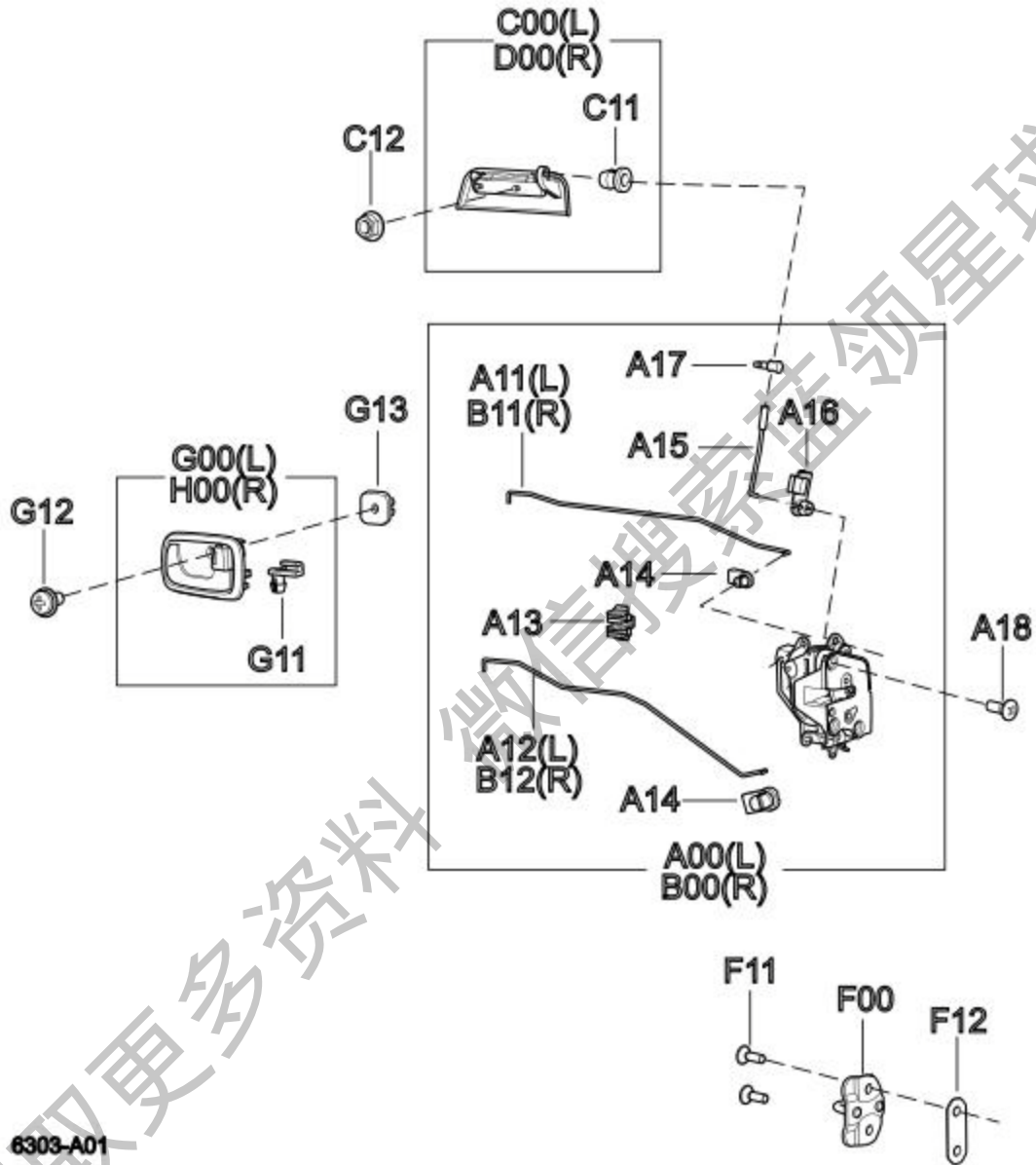

标号	配件号	配件名称	数量	适用车型	适用车型	备注
A00	126105199	左前门锁总成（中控）	1	M30 经济型	N	左右对称
A11	126105103	左前门锁开启拉杆	1	M30 经济型	N	左右对称
A12	126105107	左前门锁锁止拉杆	1	M30 经济型	N	左右对称
A13	126105101	前门锁拉杆固定卡扣	2	M30 经济型	N	左右通用
A14	126105105	前门锁开启拉杆卡扣	10	M30 经济型	N	全车通用
A15	126105501	前门外扣手拉杆	2	M30 经济型	N	左右通用
A16	126105115	前门外扣手拉杆卡扣	2	M30 经济型	N	左右通用
A17	126105505	前门外扣手拉杆安装螺母	2	M30 经济型	N	左右通用
A18	Q2420620F31	十字槽半沉头螺钉和锥形锁紧垫圈组合件	6	M30 经济型	N	
B00	126105299	右前门锁总成（中控）	1	M30 经济型	N	左右对称
B11	126105104	右前门锁开启拉杆	1	M30 经济型	N	左右对称
B12	126105108	右前门锁锁止拉杆	1	M30 经济型	N	左右对称
C00	128404007	左前门外扣手总成	1	M30 经济型	N	左右对称
C11	126105507	前门外扣手拉杆安装螺母 固定卡扣	14	M30 经济型	N	左右通用
C12	Q32106	六角法兰面排屑螺母	4	M30 经济型	N	
D00	128404008	右前门外扣手总成	1	M30 经济型	N	左右对称
F00	126105701	前门锁扣	2	M30 经济型	N	全车通用
F11	Q2400820	十字槽沉头螺钉和锥形锁紧垫圈组合件	4	M30 经济型	N	
F12	126105703	前门锁扣垫片	2	M30 经济型	N	全车通用
G00	126102500G02	左前门内开拉手总成	1	M30 经济型	N	
G11	126102512	拉线导向卡扣	12	M30 经济型	N	左右对称
G12	Q2205519F31	十字槽盘头自攻螺钉和平垫圈组合件-C 型	2	M30 经济型	N	
G13	125305105	方形塑料螺母	2	M30 经济型	N	借用件
H00	126102600G02	右前门内开拉手总成	1	M30 经济型	N	

### 4.13 侧围玻璃

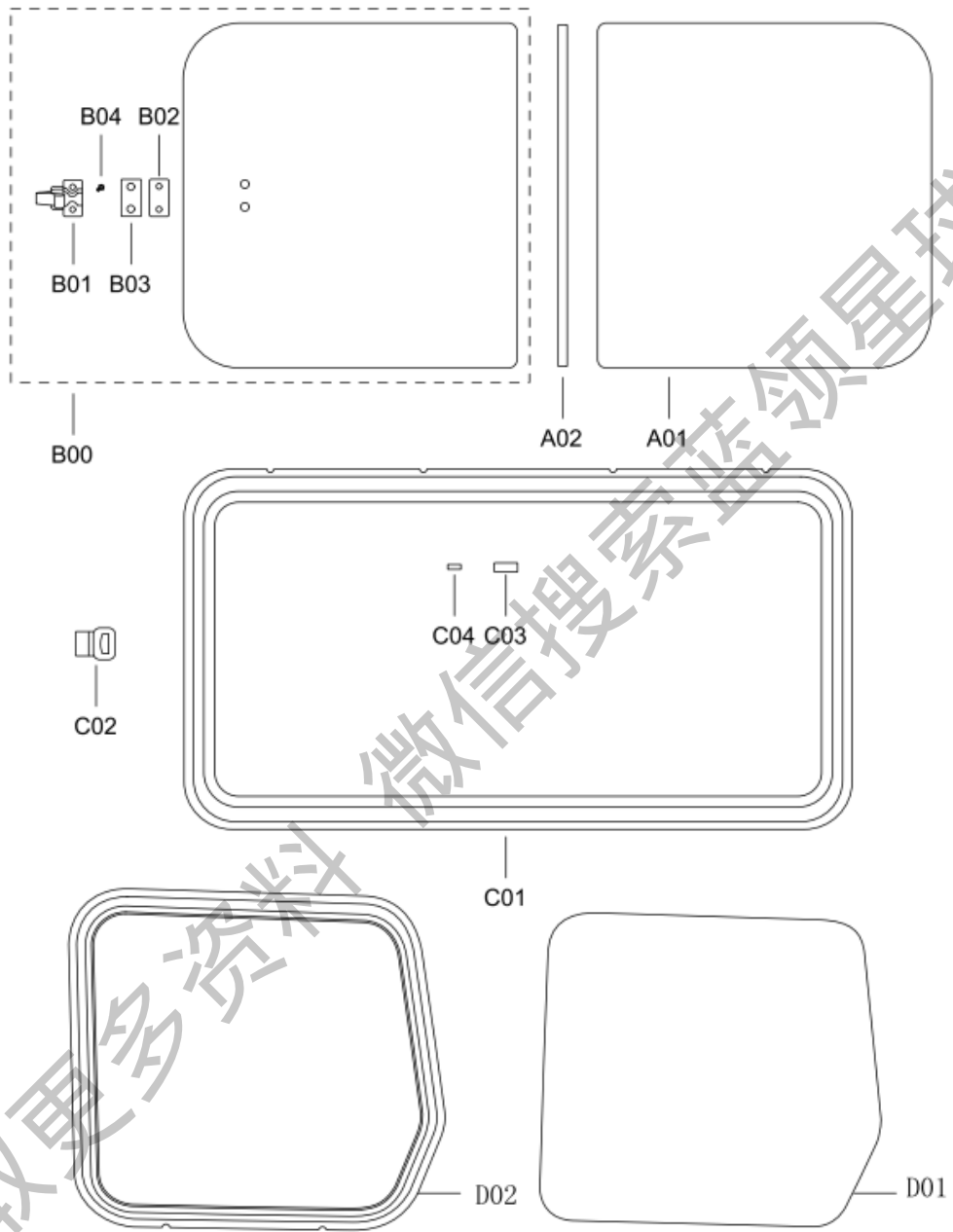

6314-A03

标号	配件号	配件名称	数量	适用车型	适用车型	备注
A01	128511519	左后侧围固定玻璃	1	M30 经济型	N	
A01	128511528	右后侧围固定玻璃	1	M30 经济型	N	
A02	128511523	后侧围玻璃水切	2	M30 经济型	N	
B00	128511699	左后侧围滑动玻璃总成	1	M30 经济型	N	
B00	128511700	右后侧围滑动玻璃总成	1	M30 经济型	N	
B01	128511521	后侧围玻璃内扣手	2	M30 经济型	N	
B02	128511522	后侧围玻璃外把手	2	M30 经济型	N	
B03	128511526	后侧围玻璃垫片	2	M30 经济型	N	
B04	Q2540412	十字槽沉头螺钉	4	M30 经济型	N	
C01	128511527	左后侧围推拉窗玻璃密封条	1	M30 经济型	N	
C01	128511536	右后侧围推拉窗玻璃密封条	1	M30 经济型	N	
C02	128511524	后侧围玻璃锁扣	2	M30 经济型	N	
C03	128511525	后侧围玻璃限位块	6	M30 经济型	N	
C04	128511911	后侧围推拉窗玻璃密封条垫块	8	M30 经济型	N	
D01	128511694	左后侧围固定窗玻璃	1	M30 经济型	N	
D01	128511697	右后侧围固定窗玻璃	1	M30 经济型	N	
D02	128511695	左后侧围固定窗玻璃密封条	1	M30 经济型	N	
D02	128511698	右后侧围固定窗玻璃密封条	1	M30 经济型	N	

获取更多资料

#### 4.14 背门内饰板及玻璃

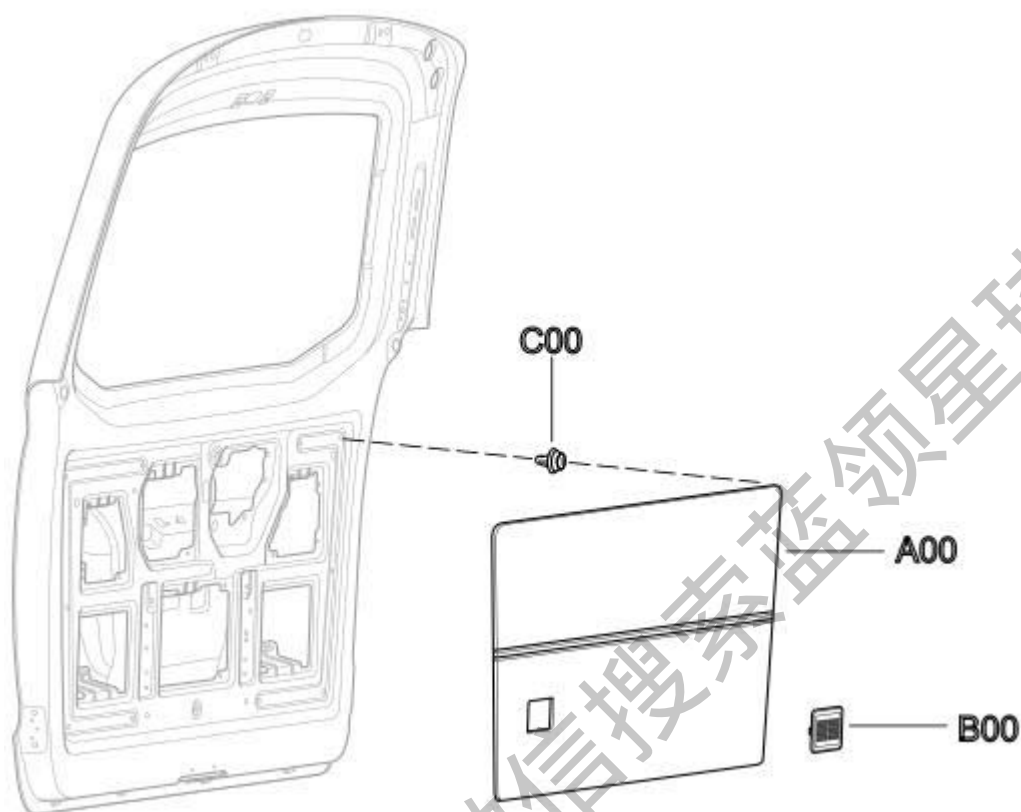

标号	配件号	配件名称	数量	适用车型	适用车型	备注
A00	126302100G02	后背门护板总成	1	M30 经济型	N	
B00	126302102G02	后背门通风格栅	1	M30 经济型	N	
C00	125402103	卡扣	15	M30 经济型	N	



#### 4.15 背门锁及手柄

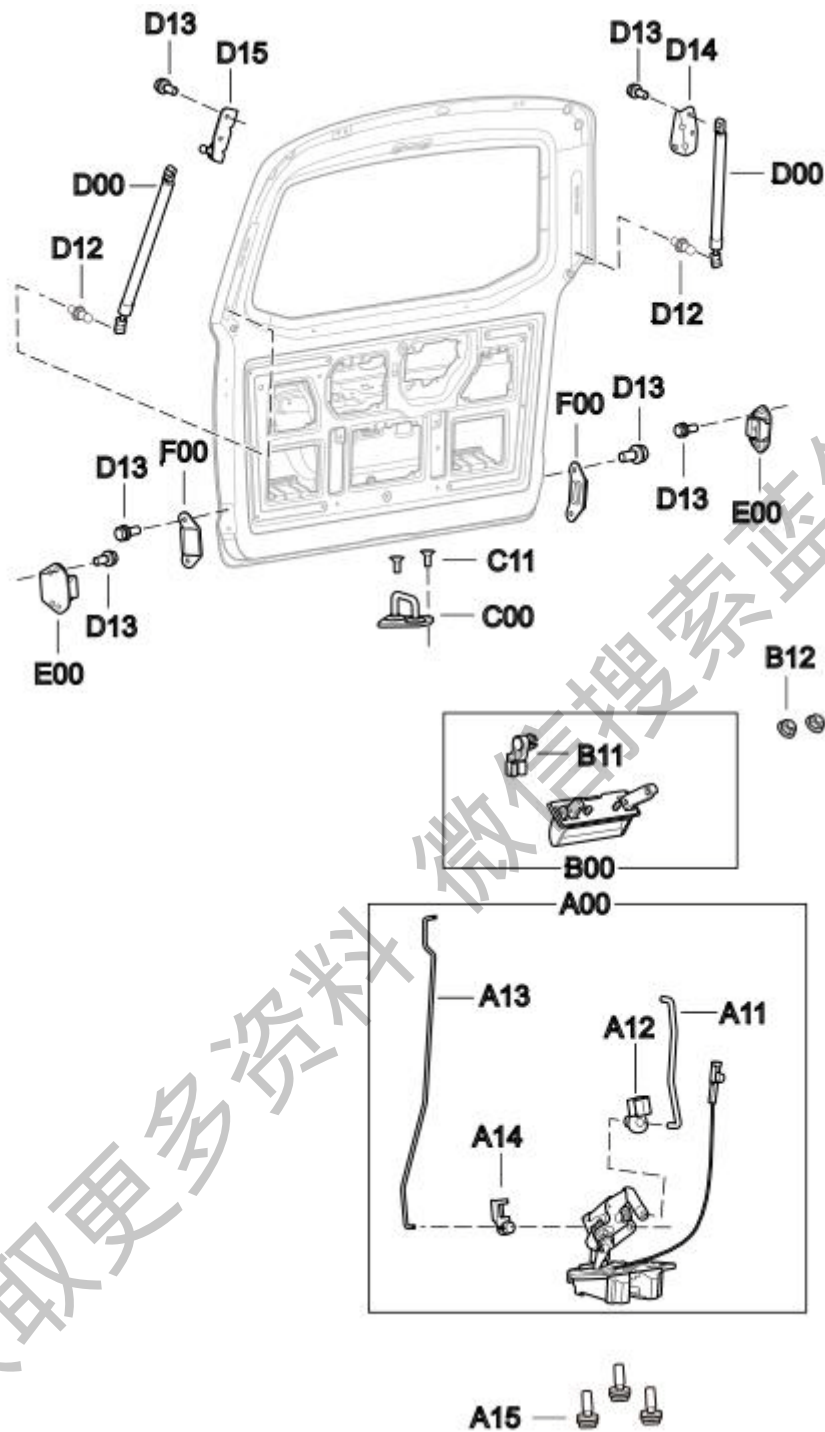

标号	配件号	配件名称	数量	适用车型	适用车型	备注
A00	126305100	后背门锁总成	1	M30 经济型	N	
A11	126305101	后背门锁体锁芯拉杆	1	M30 经济型	N	
A12	126305103	后背门锁芯拉杆卡扣	1	M30 经济型	N	
A13	126305105	后背门锁体外扣手拉杆	1	M30 经济型	N	
A14	126305107	后背门锁体外扣手拉杆卡扣 I	1	M30 经济型	N	
A15	901000004	十字槽凹穴六角头螺栓、弹簧垫圈和平垫圈组合件	3	M30 经济型	N	
B00	126305300	后背门外扣手总成	1	M30 经济型	N	
B11	126305311	后背门锁体外扣手拉杆卡扣 II	1	M30 经济型	N	
B12	Q32006	六角法兰面螺母	2	M30 经济型	N	镀彩锌
C00	126305011	后背门锁扣	1	M30 经济型	N	
C11	Q2400820	十字槽沉头螺钉和锥形锁紧垫圈组合件	2	M30 经济型	N	
D00	126309100	后背门气撑杆本体	2	M30 经济型	N	左右通用
D12	126309101	汽车用球头接头	2	M30 经济型	N	
D13	Q1460616	六角头螺栓、弹簧垫圈和平垫圈组合件	16	M30 经济型	N	
D14	126309300	后背门左气撑杆安装座总成	1	M30 经济型	N	左右对称
D15	126309400	后背门右气撑杆安装座总成	1	M30 经济型	N	左右对称
E00	126308100	后背门侧定位座总成	2	M30 经济型	N	左右通用
F00	126308200	后背门侧定位块总成	2	M30 经济型	N	左右通用

#### 4.16 侧滑动门内饰板及玻璃

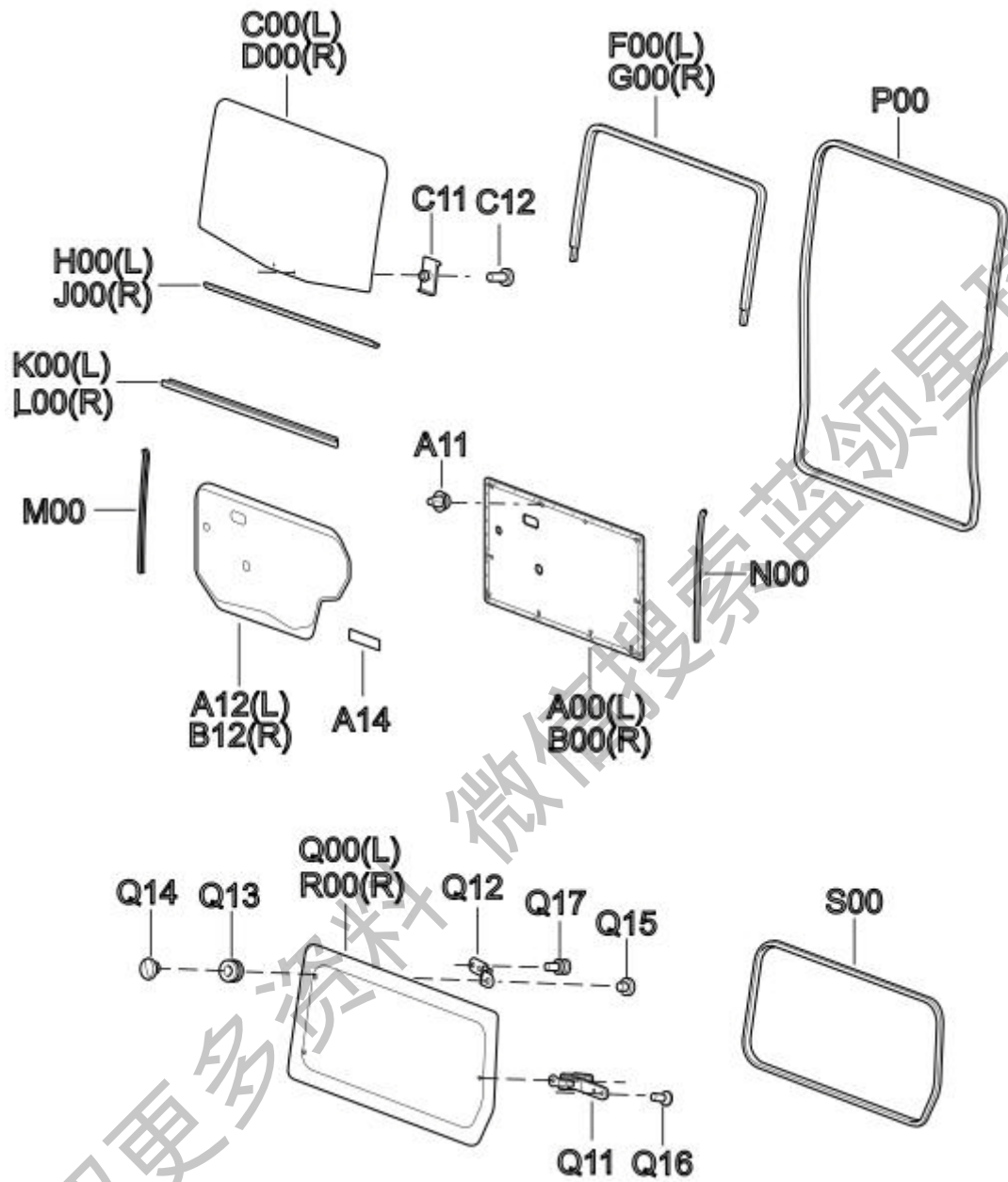

标号	配件号	配件名称	数量	适用车型	适用车型	备注
A00	126202110G02	左滑门内护板本体总成	1	M30 经济型	N	
A11	125402103	卡扣	20	M30 经济型	N	
A14	126207117	滑门内板海绵贴片	2	M30 经济型	N	
B00	126202120G02	右滑门内护板本体总成	1	M30 经济型	N	
C00	126203100	左滑门玻璃总成	1	M30 经济型	N	
C11	126203103	滑门玻璃支架	4	M30 经济型	N	
C12	Q2724813	十字槽盘头自攻螺钉-F型	4	M30 经济型	N	镀彩锌
D00	126203200	右滑门玻璃总成	1	M30 经济型	N	与左件对称
F00	126207103	左滑门玻璃密封条	1	M30 经济型	N	
G00	126207104	右滑门玻璃密封条	1	M30 经济型	N	与左件对称
H00	126207105	左滑门内水切	1	M30 经济型	N	
J00	126207106	右滑门内水切	1	M30 经济型	N	与左件对称
K00	126207107	左滑门外水切	1	M30 经济型	N	
L00	126207108	右滑门外水切	1	M30 经济型	N	与左件对称
M00	126207111	滑门玻璃前导槽下段密封条	2	M30 经济型	N	
N00	126207113	滑门玻璃后导槽下段密封条	2	M30 经济型	N	
P00	126207101	滑门门框密封条	2	M30 经济型	N	

#### 4.17 侧滑动门玻璃升降机构及铰链

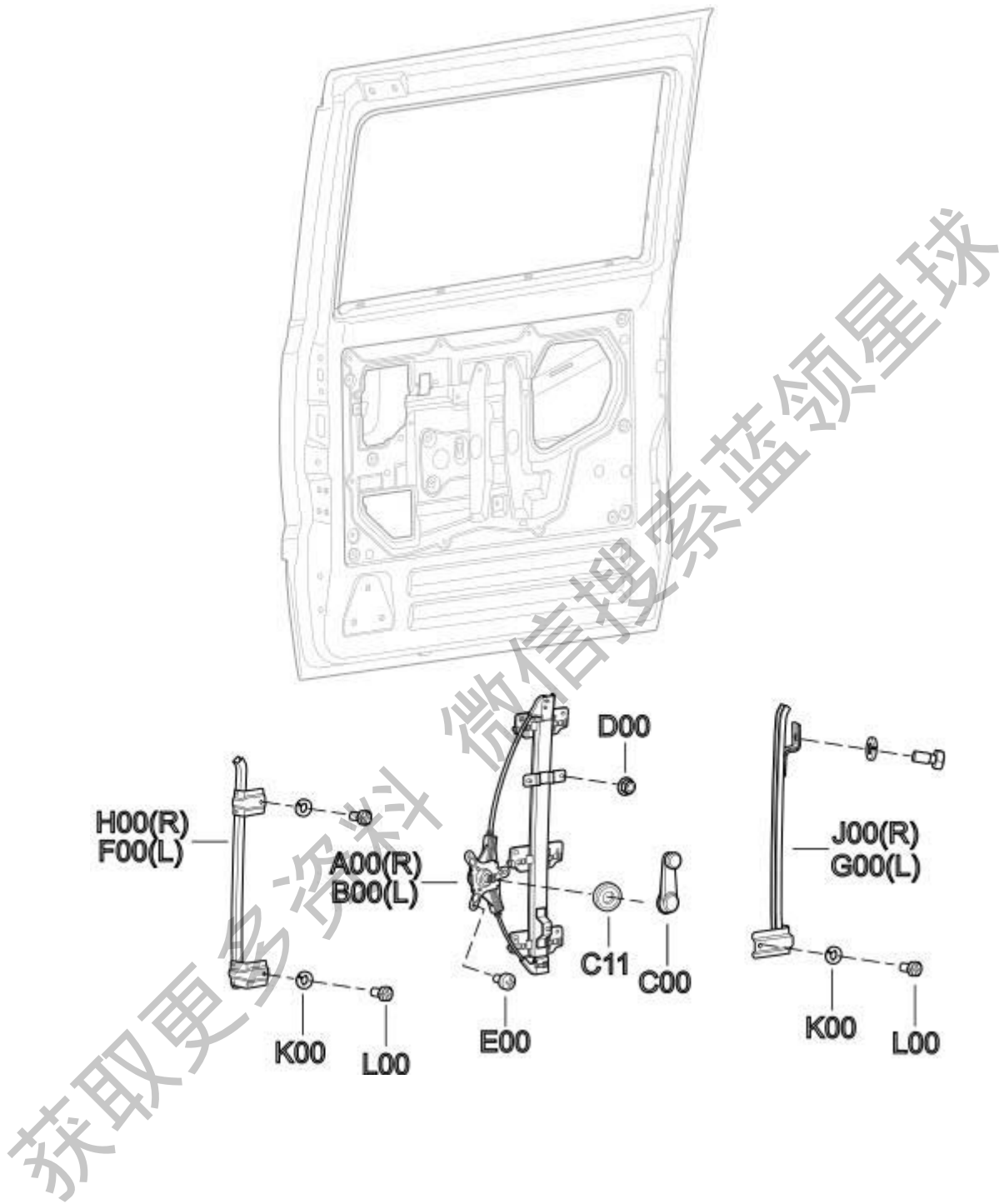

标号	配件号	配件名称	数量	适用车型	适用车型	备注
A00	126204200	右滑门玻璃升降机构总成	1	M30 经济型	N	左右对称
B00	126204100	左滑门玻璃升降机构总成	1	M30 经济型	N	左右对称
C00	126202700G02	滑移门玻璃升降器摇臂总成	2	M30 经济型	N	左右通用
C11	126202703G02	卡簧饰板	2	M30 经济型	N	左右通用
D00	Q32006	六角法兰面螺母	6	M30 经济型	N	镀彩锌
E00	900000085	十字槽盘头螺钉和平垫圈组合件	6	M30 经济型	N	
F00	126204300	左滑门玻璃前导槽下段总成	1	M30 经济型	N	左右对称
G00	126204500	左滑门玻璃后导槽下段总成	1	M30 经济型	N	左右对称
H00	126204400	右滑门玻璃前导槽下段总成	1	M30 经济型	N	左右对称
J00	126204600	右滑门玻璃后导槽下段总成	1	M30 经济型	N	左右对称
L00	901000002	十字槽凹穴六角头螺栓和弹簧垫圈组合件	8	M30 经济型	N	

#### 4.18 侧滑动门锁及手柄

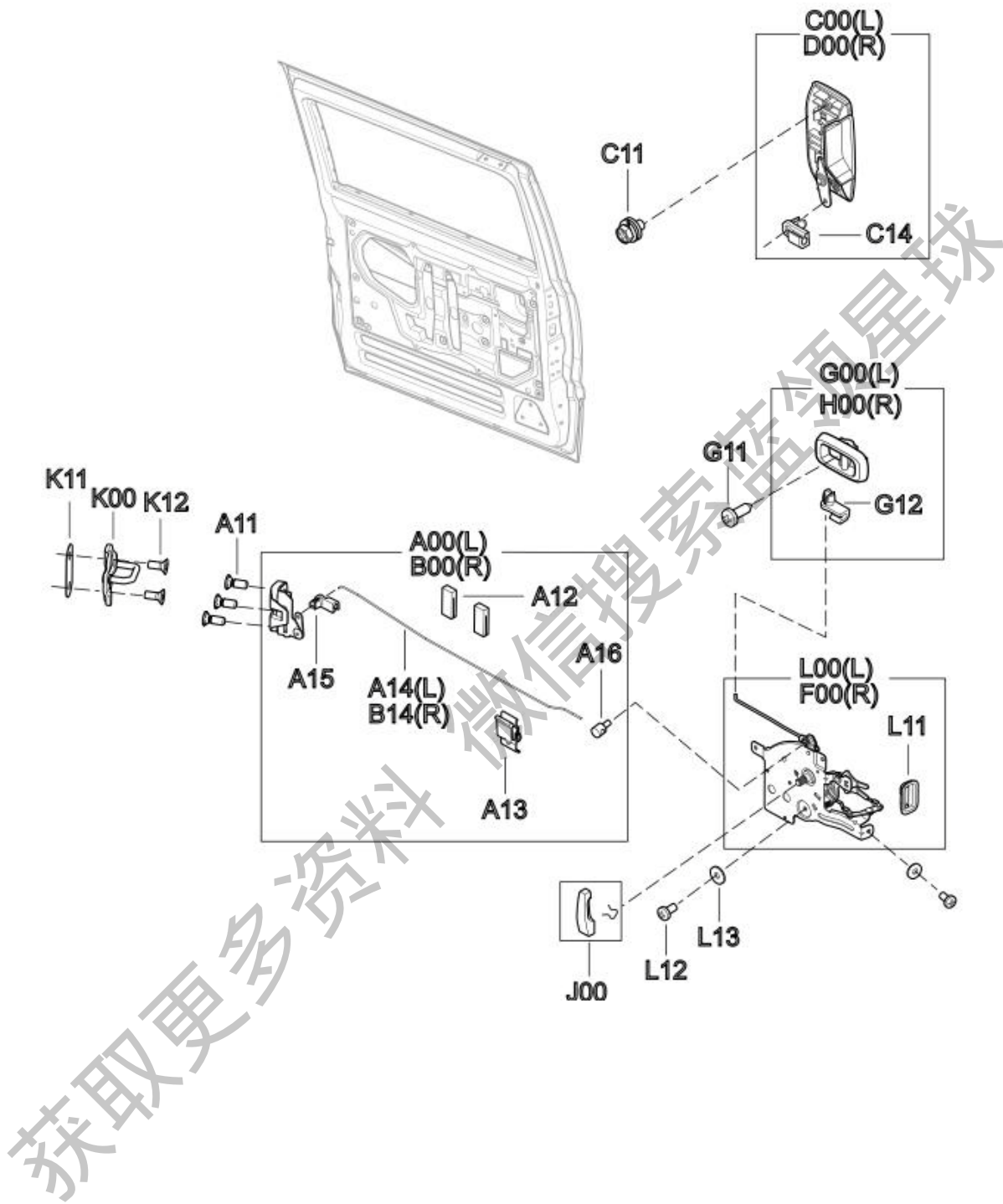

标号	配件号	配件名称	数量	适用车型	适用车型	备注
A00	126205100	左滑门锁总成	1	M30 经济型	N	左右对称
A11	Q2420620F31	十字槽板沉头螺钉和锥形锁紧垫圈组合件	6	M30 经济型	N	
A12	126205101	滑门锁拉杆海绵	4	M30 经济型	N	左右通用
A13	126205103	滑门锁拉杆固定卡扣	2	M30 经济型	N	左右通用
A14	126205105	左滑门锁拉杆	1	M30 经济型	N	左右对称
A15	126205107	滑门锁拉杆卡扣 I	2	M30 经济型	N	左右通用
A16	126205109	滑门锁拉杆螺母连接头	2	M30 经济型	N	左右通用
B00	126205200	右滑门锁总成	1	M30 经济型	N	左右对称
B14	126205106	右滑门锁拉杆	1	M30 经济型	N	左右对称
C00	128404009	左滑门外扣手总成	1	M30 经济型	N	左右对称
C11	901000003	十字槽凹穴六角头螺栓、弹簧垫圈和平垫圈组合件	4	M30 经济型	N	
C14	126105105	前门锁开启拉杆卡扣	18	M30 经济型	N	全车通用
D00	128404010	右滑门外扣手总成	1	M30 经济型	N	左右对称
F00	126205600	右滑门内把手转换机构总成	1	M30 经济型	N	左右对称
G00	126202500G02	左滑门锁止开关总成	1	M30 经济型	N	左右对称
G11	Q2714213	十字槽盘头自攻螺钉-C 型	2	M30 经济型	N	
G12	126202504	拉线导向卡扣	8	M30 经济型	N	左右通用
H00	126202600G02	右滑门锁止开关总成	1	M30 经济型	N	左右对称
J00	126202800G02	滑门开启拉手总成	2	M30 经济型	N	左右通用
K00	126105701	前门锁扣	2	M30 经济型	N	全车通用
K11	126105703	前门锁扣垫片	2	M30 经济型	N	全车通用
K12	Q2400820	十字槽沉头自攻螺钉和锥形锁紧垫圈组合件	4	M30 经济型	N	左右对称
L00	126205500	左滑门内把手转换机构总成	1	M30 经济型	N	左右通用
L11	126205501	儿童锁橡胶堤岸	2	M30 经济型	N	左右通用
L12	Q2140612	十字槽盘头自攻螺钉	8	M30 经济型	N	左右通用
L13	Q40206	大垫圈	8	M30 经济型	N	全车通用



#### 4.19 锁芯及钥匙

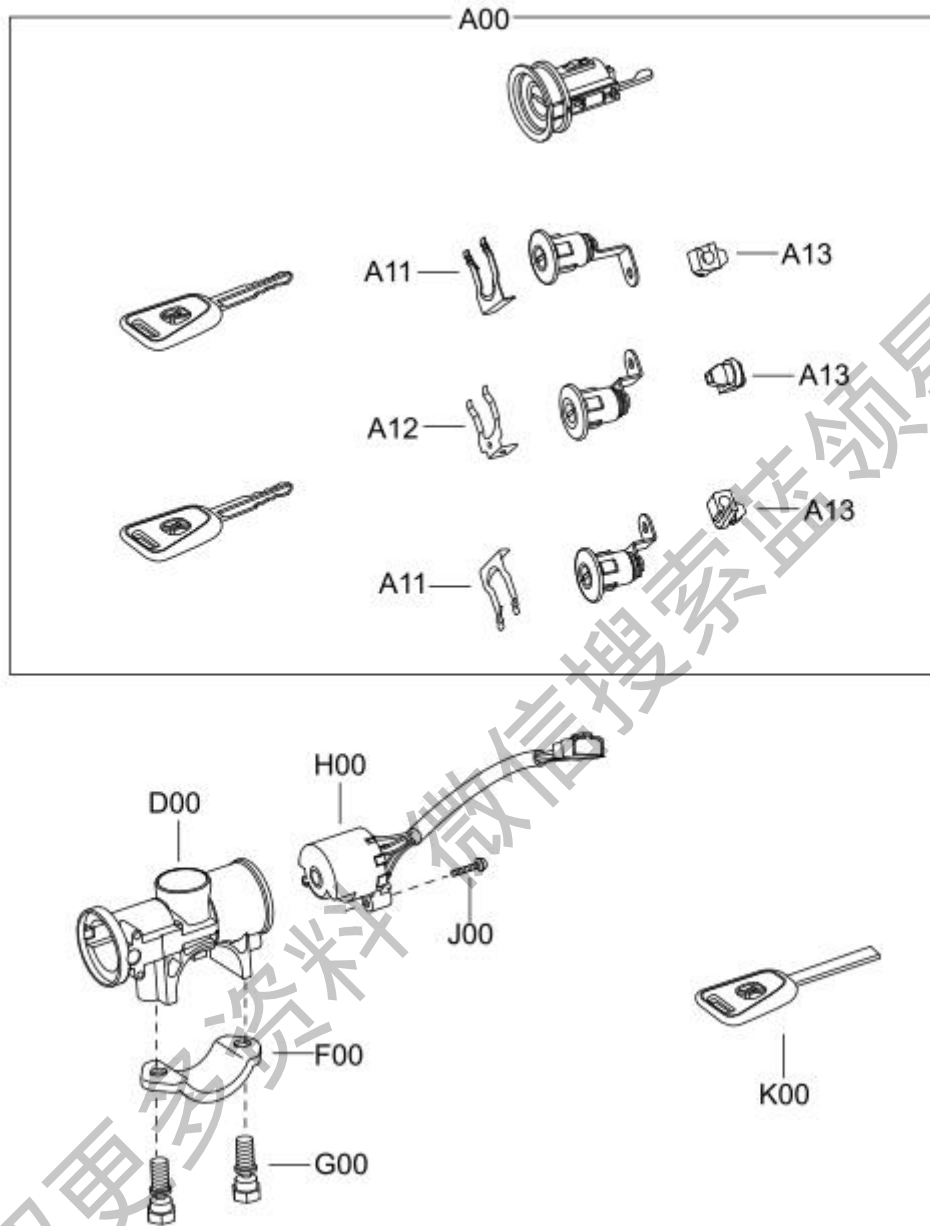

标号	配件号	配件名称	数量	适用车型	适用车型	备注
A00	128404518	全车锁芯（普通）	1	M30 经济型	N	
A11	126105301	前门锁芯固定卡簧	2	M30 经济型	N	左右通用
A12	126305201	后背门锁芯固定卡簧	1	M30 经济型	N	
A13	126105317	前门锁芯拉杆卡扣	3	M30 经济型	N	全车通用
D00	128404520	锁座底部	1	M30 经济型	N	
F00	128404522	安装半盖	1	M30 经济型	N	
G00	123704011	点火开关安装螺栓	2	M30 经济型	N	
H00	128404521	转换器部件	1	M30 经济型	N	
J00	901000010	螺钉组合键 M3 * 20	1	M30 经济型	N	

## 4.20 前座椅

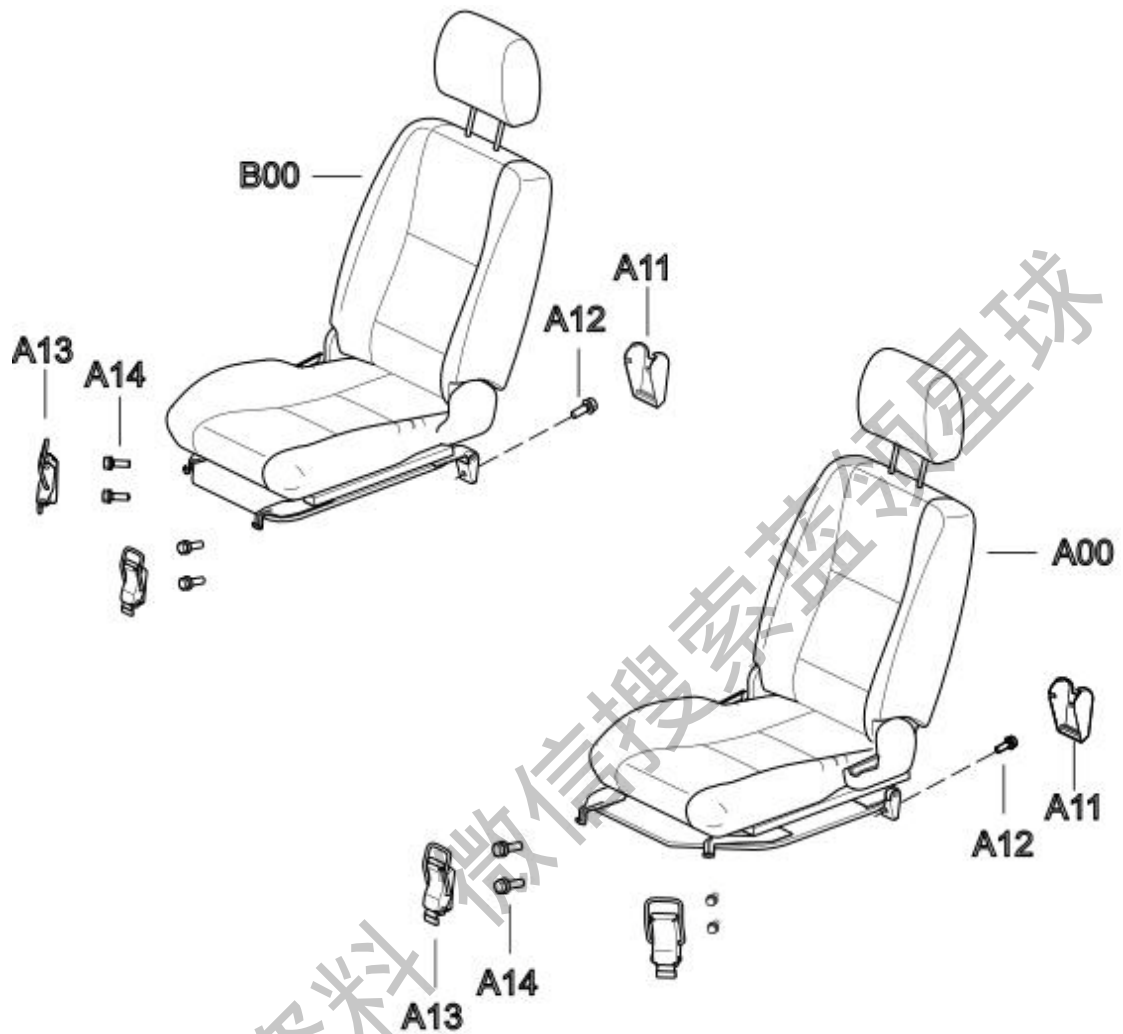

标号	配件号	配件名称	数量	适用车型	适用车型	备注
A00	128405303	驾驶员座椅	1	M30 经济型	N	基本型, 光华荣昌
A11	126800011G01	座椅螺栓饰盖	4	M30 经济型	N	
A12	Q1461030F31	六角头螺栓、弹簧垫圈和平垫圈组合件	4	M30 经济型	N	镀黑锌
A13	126800210	座椅锁扣	2	M30 经济型	N	
A13	128405308	座椅锁扣	2	M30 经济型	N	光华荣昌
A14	Q1460620	六角头螺栓、弹簧垫圈和平垫圈组合件	4	M30 经济型	N	镀彩锌
B00	128405312	副驾驶员座椅	1	M30 经济型	N	基本, 光华荣昌

#### 4.21 安全带

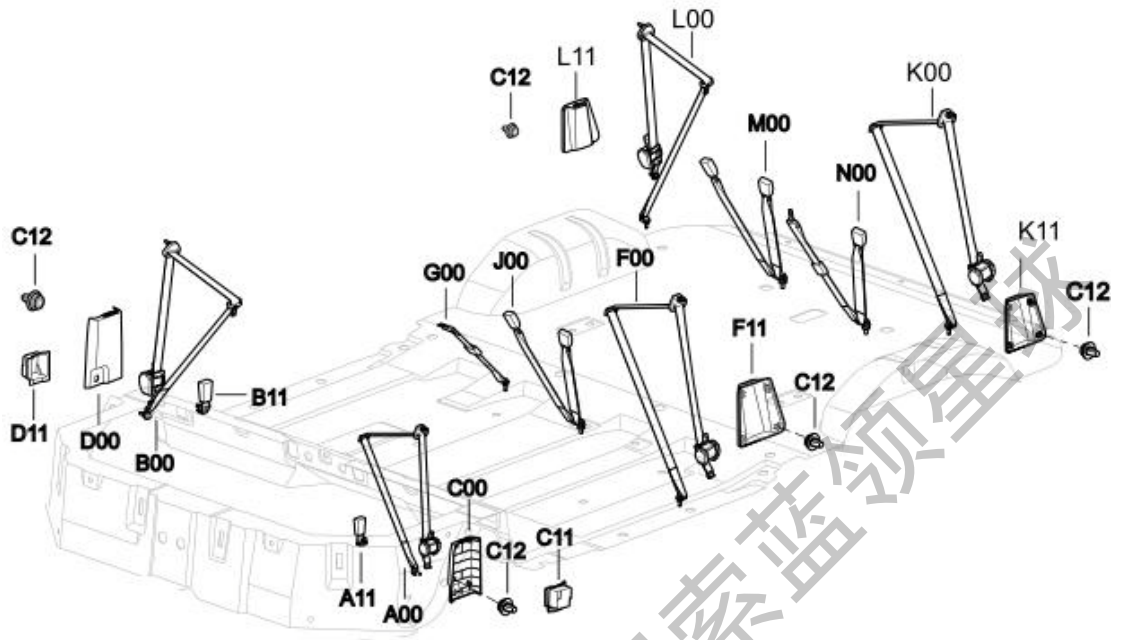

标号	配件号	配件名称	数量	适用车型	适用车型	备注
A00	125811100	驾驶员安全带总成	1	M30 经济型	N	标配
A11	128511940	驾驶员安全带锁扣总成	1	M30 经济型	N	带线束（安全带指示灯使用）
B00	125811200	副驾驶员安全带总成	1	M30 经济型	N	标配
B11	125811400	副驾驶员安全带锁扣总成	1	M30 经济型	N	标配
C00	125503101G02	左前安全带饰板	1	M30 经济型	N	
C11	125503300	左前安全带卷收器护罩总成	1	M30 经济型	N	
C12	125402103	卡扣	16	M30 经济型	N	
D00	125503102G02	右前安全带饰板	1	M30 经济型	N	
D11	125503400	右前安全带卷收器护罩总成	1	M30 经济型	N	2014年1月17日以后生产车辆取消此件
H00	125812300	中排腰带和锁扣总成	1	M30 经济型	N	标配
J00	125812400	中排双头锁扣总成	1	M30 经济型	N	标配，可选配中排双人座椅
K00	128405425	后排左三点式安全带总成	1	M30 经济型	N	
K11	128513102G02	三/四排左安全带饰板	1	M30 经济型	N	
L00	128405426	后排右三点式安全带总成	1	M30 经济型	N	
L11	128513103G02	三/四排右安全带饰板	1	M30 经济型	N	

#### 4.22 车标、铭牌

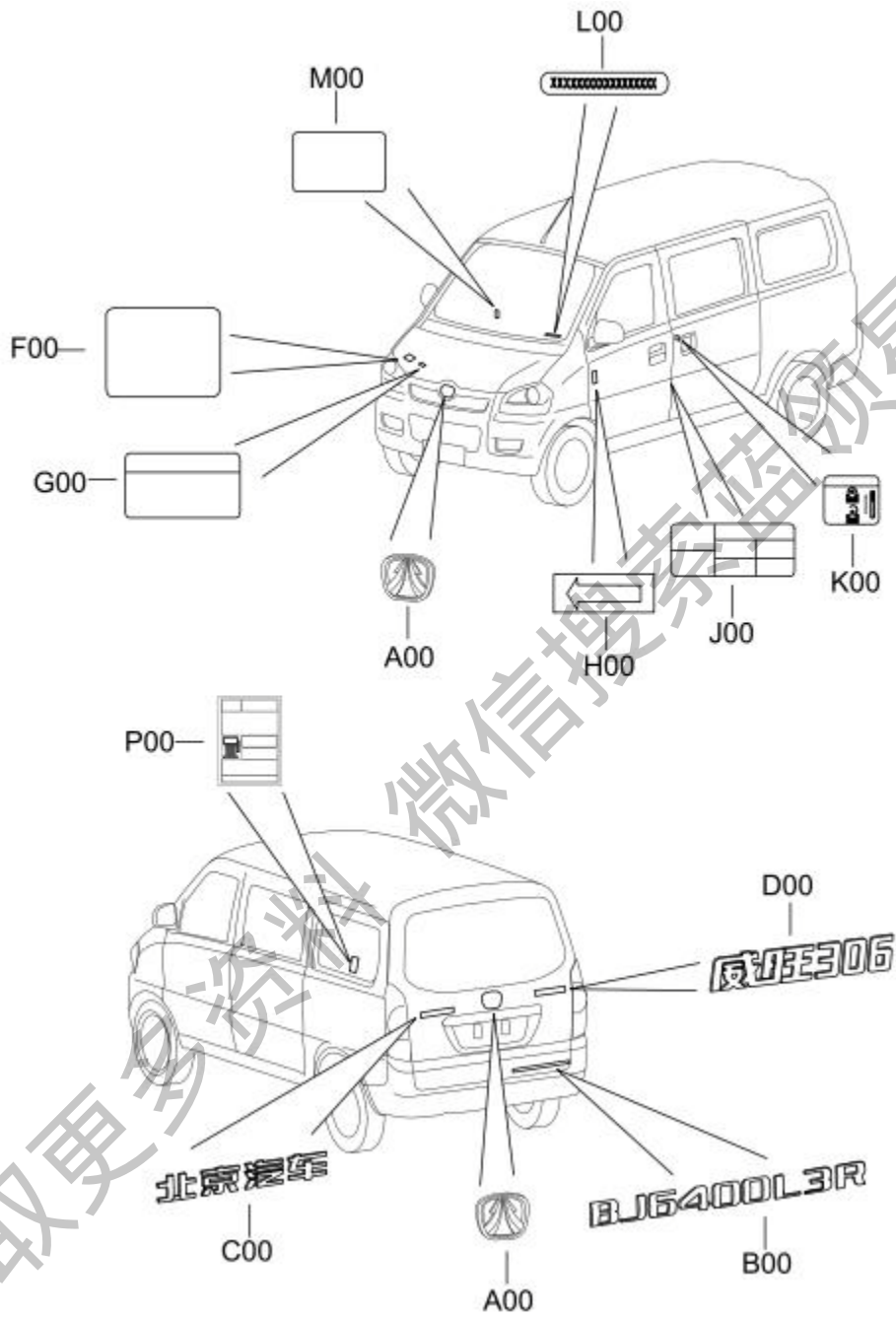

标号	配件号	配件名称	数量	适用车型	适用车型	备注
A00	123921111	主标	2	M30 经济型	N	A 点浙江大悍，背面什么都没有
C00	123921114	厂名标牌	1	M30 经济型	N	
D00		车型标牌	1	M30 经济型	N	车型标牌内容为：“威旺307”
F00	E00013973	整车铭牌（客车）	1	M30 经济型	N	
F00	E00013487	整车铭牌	1	M30 经济型	N	
G00	E00014580	冷媒标识	1	M30 经济型	N	客车
G00	E00007334	冷媒标识	1	M30 经济型	N	货车
H00	123903113	油箱门开启标识	1	M30 经济型	N	
J00	E00014264	胎压标识（客车）	1	M30 经济型	N	客车
J00	E00014263	胎压标识（货车）	1	M30 经济型	N	货车
K00	123903116	儿童锁警告标志	2	M30 经济型	N	
L00	E00007729	VIN 号牌	2	M30 经济型	N	
	E00014306	北汽新能源标识（新版）				“北汽新能源”五个字
	E00008042	电动汽车识别标志				外观像电池
	E00007218	EV 标识				“EV”字样

#### 4.23 车身外部装饰

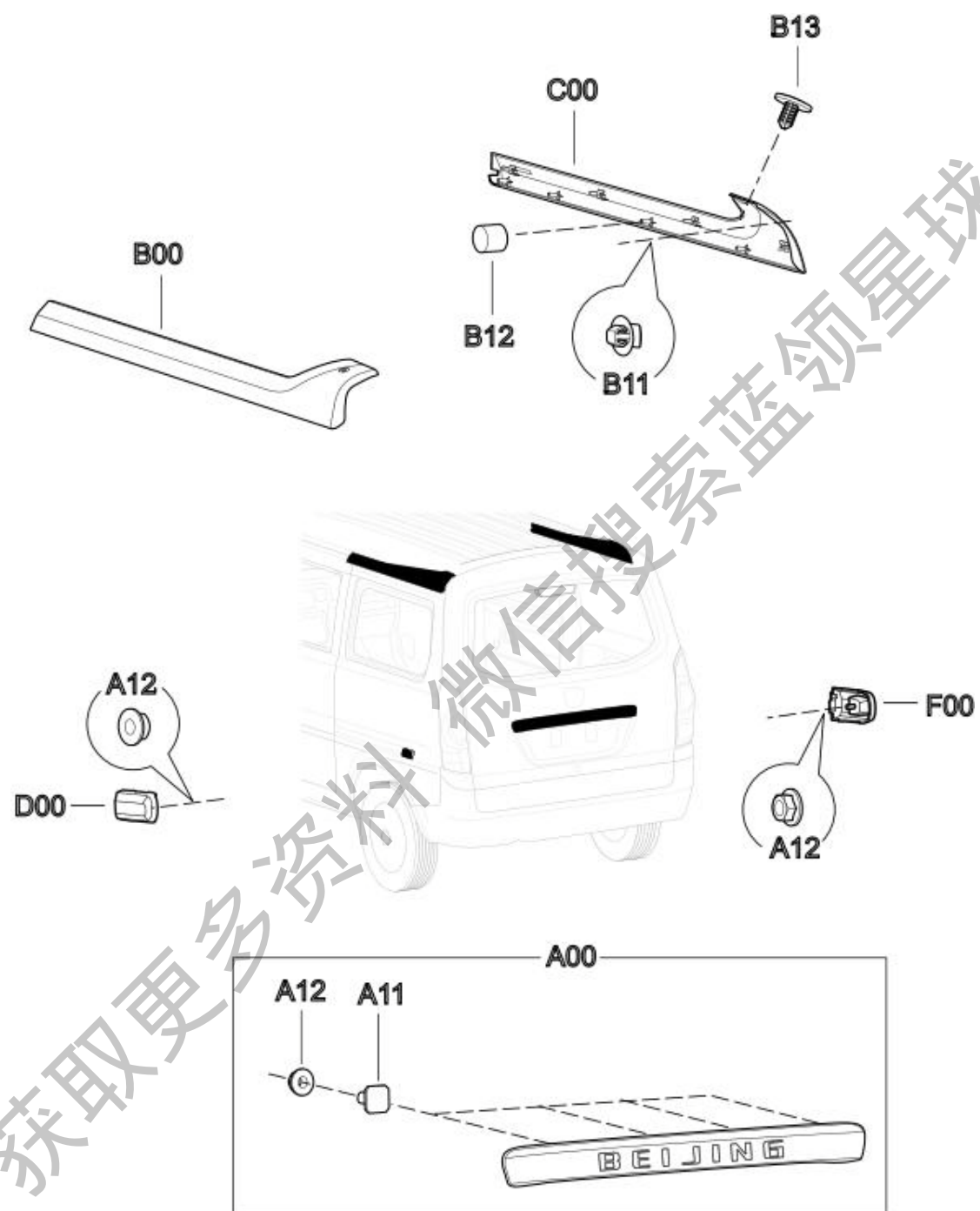

标号	配件号	配件名称	数量	适用车型	适用车型	备注
A00	125506100	后牌照装饰条总成	1	M30 经济型	N	
A11	125506102	嵌入式螺栓	4	M30 经济型	N	镀彩锌
A12	Q32006	六角法兰面螺母	6	M30 经济型	N	镀彩锌
B00	128511607	顶盖左后装饰条	1	M30 经济型	N	
B11	125704103	卡扣	8	M30 经济型	N	
B13	125704011A01	塑料螺钉	2	M30 经济型	N	
C00	128511608	顶盖右后装饰条	1	M30 经济型	N	
D00	126209100	左滑门中导轨后装饰盖总成	1	M30 经济型	N	
F00	126209200	右滑门中导轨后装饰盖总成	1	M30 经济型	N	与左件对称



#### 4.24 扶手及遮阳板

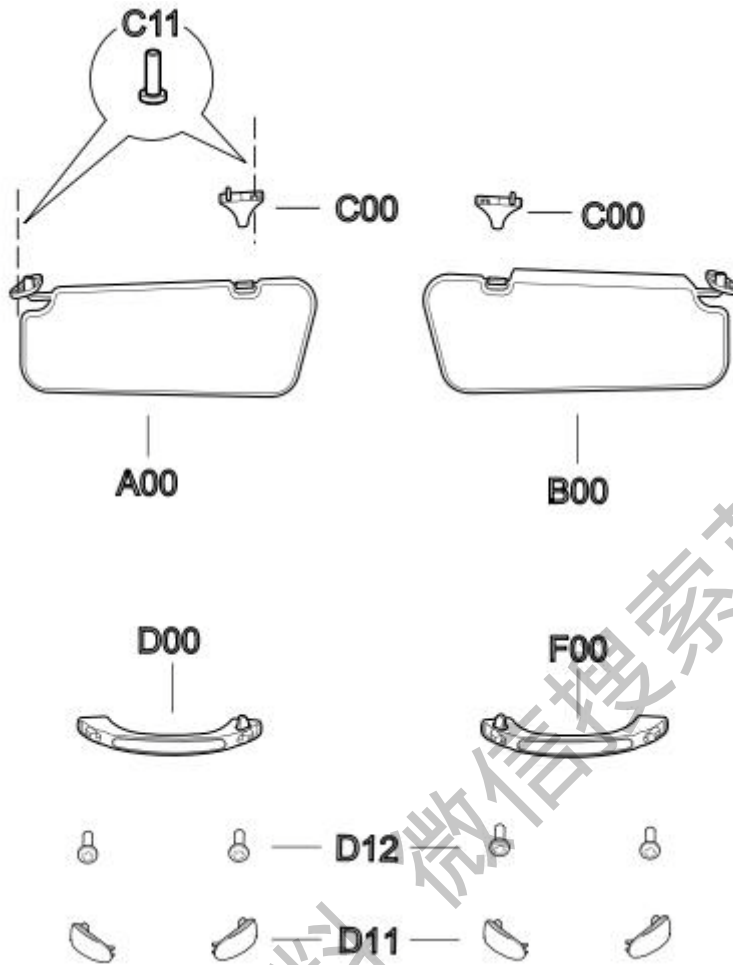

标号	配件号	配件名称	数量	适用车型	适用车型	备注
A00	128204100G02	驾驶员遮阳板总成	1	M30 经济型	N	
B00	128204200G02	副驾驶员遮阳板总成	1	M30 经济型	N	
C00	128204011G02	遮阳板安装座	1	M30 经济型	N	
C11	Q2140516F31	十字槽盘头螺钉	12	M30 经济型	N	镀黑锌
D00	128215011G02	左侧辅助拉手本体	1	M30 经济型	N	
D11	128215021G02	辅助拉手安装堵盖	6	M30 经济型	N	
D12	Q2140620	十字槽盘头螺钉	6	M30 经济型	N	镀彩锌
F00	128215012G02	右侧辅助拉手本体	2	M30 经济型	N	

#### 4.25 备胎固定装置

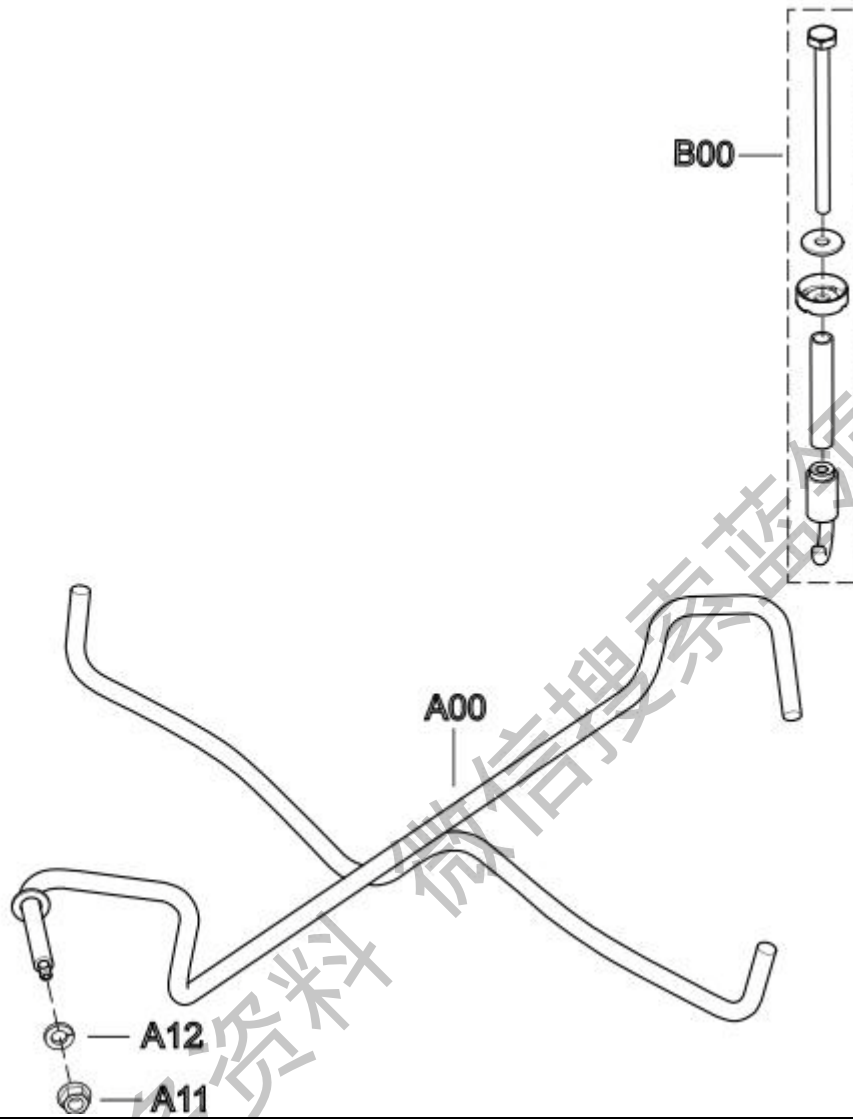

标号	配件号	配件名称	数量	适用车型	适用车型	备注
A00	123105100	备胎托架焊接总成	1	M30 经济型	N	
A11	Q32008	六角法兰面螺母	1	M30 经济型	N	
A12	Q40110	平垫圈	1	M30 经济型	N	
B00	123105200	备胎套筒吊钩总成	1	M30 经济型	N	

## 4.26 外挡泥板

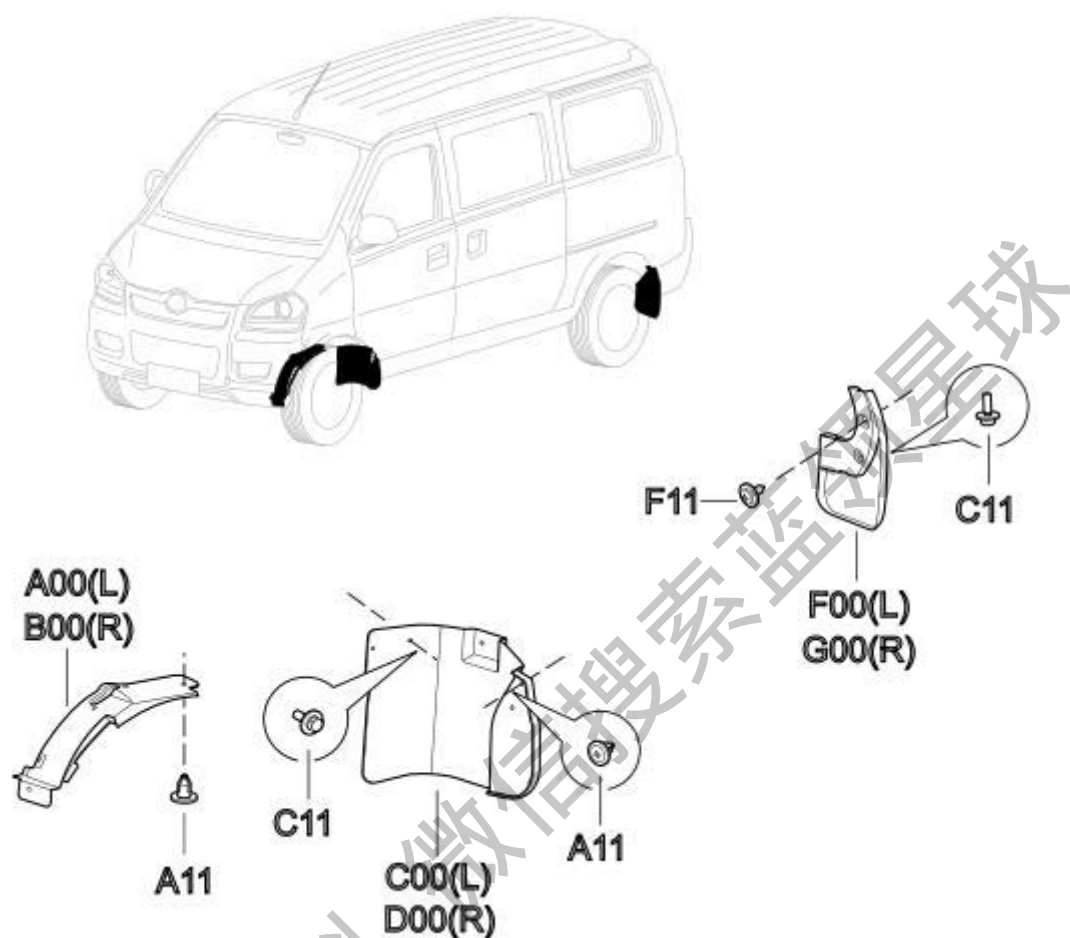

标号	配件号	配件名称	数量	适用车型	适用车型	备注
A00	125512021	左前轮罩前挡泥板	1	M30 经济型	N	通风盖板下部
A11	125304014	子母扣	14	M30 经济型	N	
B00	125512022	右前轮罩前挡泥板	1	M30 经济型	N	
C00	125512023	左前轮罩后挡泥板	1	M30 经济型	N	垫圈外径 Φ18mm (标 准间平垫圈 Φ12)
C11	910000049	六角头螺栓、弹簧垫圈和 平垫圈组合件	10	M30 经济型	N	
D00	125512024	右前轮罩后挡泥板	1	M30 经济型	N	
F00	125512031	左后轮罩挡泥板	1	M30 经济型	N	
G00	125512032	右后轮罩挡泥板	1	M30 经济型	N	

#### 4.27 护栏

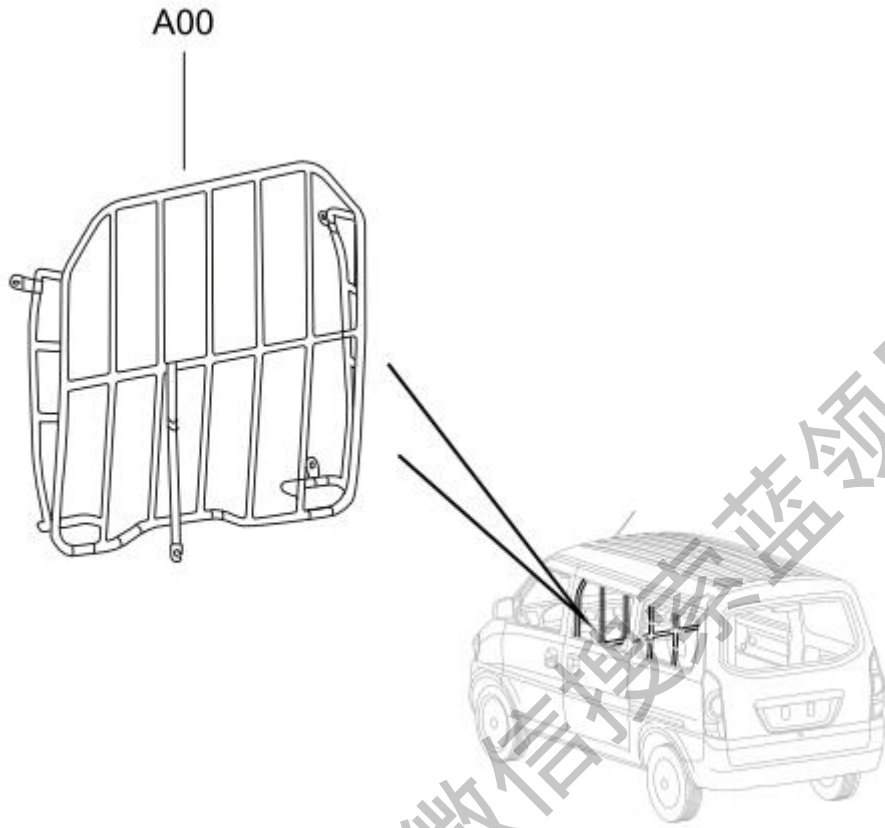

标号	配件号	配件名称	数量	适用车型	适用车型	备注
A00	128404907	前隔栏总成	1	M30 经济型	N	

## 5. 电器系统

### 5.1 前照灯

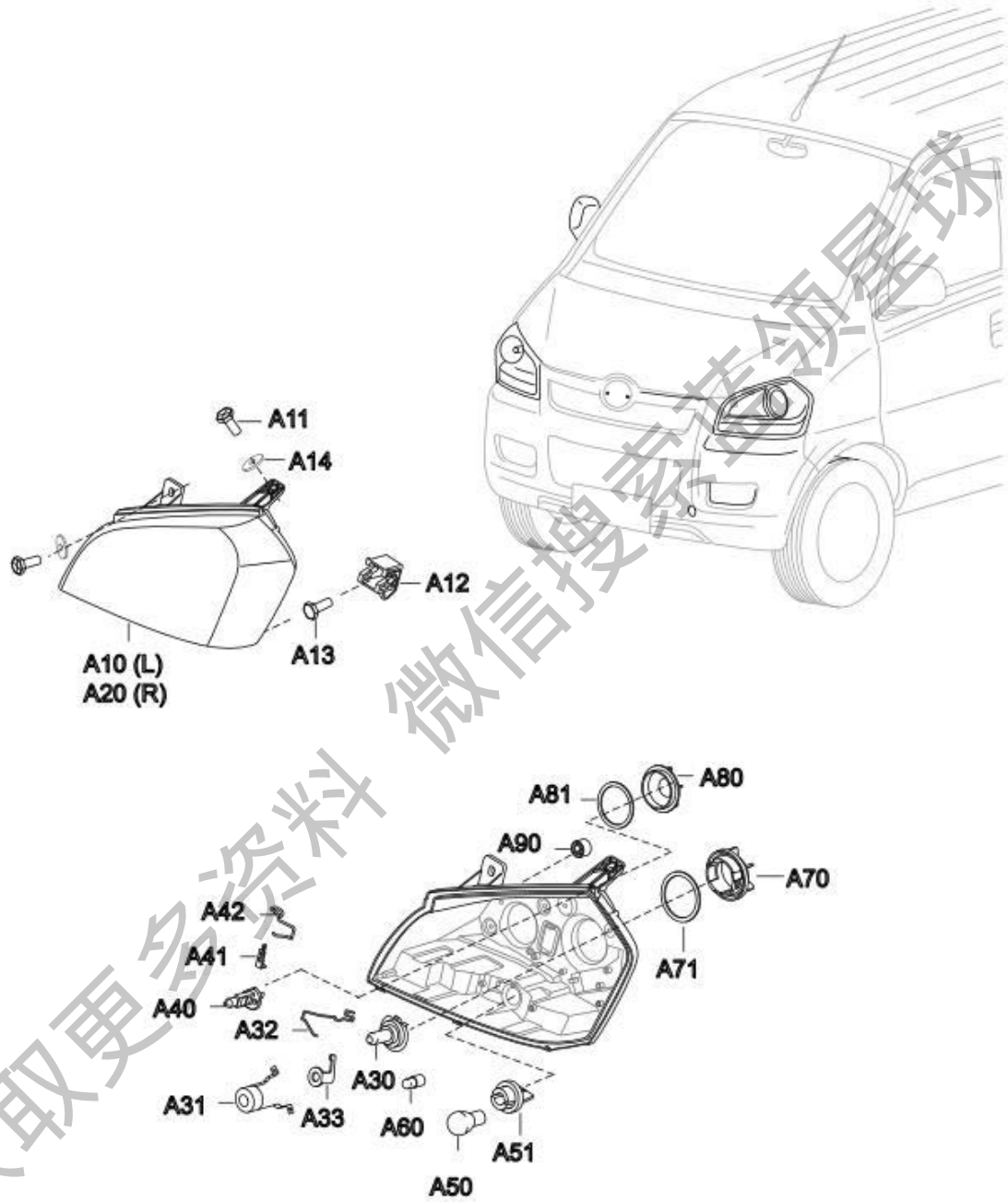

标号	配件号	配件名称	数量	适用车型	适用车型	备注
A10	124121010	左前组合灯总成	1	M30 经济型	N	
A11	Q174B0616	十字槽凹穴六角螺栓	4	M30 经济型	N	
A12	124121011	塑料卡扣	4	M30 经济型	N	前组合灯安装
A13	Q150B0616	六角头螺栓	4	M30 经济型	N	
A14	Q40206	大垫圈	4	M30 经济型	N	
A20	124121020	右前组合灯总成	1	M30 经济型	N	
A30	128404165	灯泡	4	M30 经济型	N	H7
A31	128404167	遮光罩	2	M30 经济型	N	H7
A32	128404166	灯泡压簧	2	M30 经济型	N	H7
A33	128404168	限位插片	2	M30 经济型	N	H7
A40	128404169	灯泡	4	M30 经济型	N	H1
A41	128404171	限位插片	2	M30 经济型	N	H1
A42	128404170	灯泡压簧	2	M30 经济型	N	H1
A50	128404156	灯泡	4	M30 经济型	N	PY21W
A51	128404172	转向灯泡座	2	M30 经济型	N	
A60	128404152	灯泡	4	M30 经济型	N	W5W
A70	128404173	近光后盖	2	M30 经济型	N	
A71	128404174	近光后盖密封圈	2	M30 经济型	N	
A80	128404175	远光后盖	2	M30 经济型	N	
A81	128404176	远光后盖密封圈	2	M30 经济型	N	
A90	128404177	出气孔盖	8	M30 经济型	N	

## 5.2 后组合灯

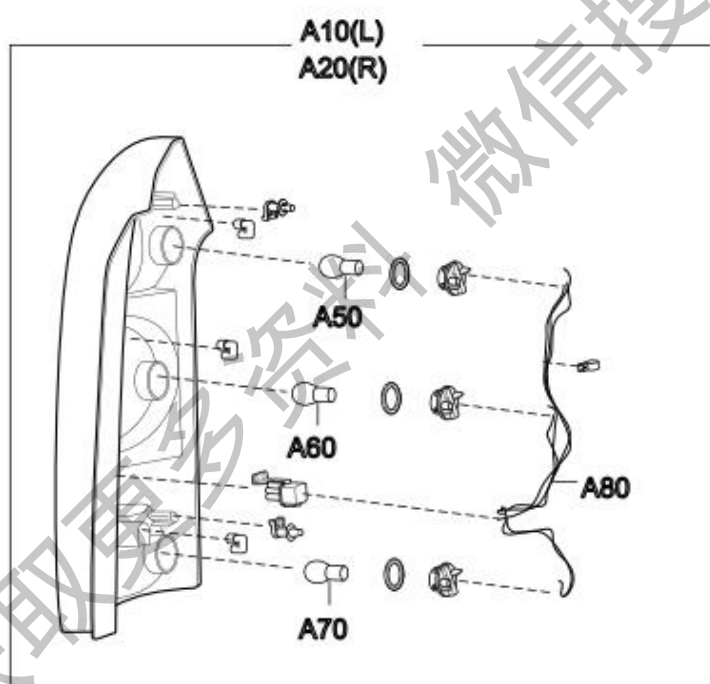
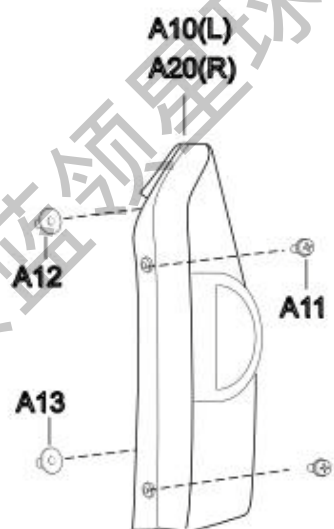

标号	配件号	配件名称	数量	适用车型	适用车型	备注
A10	124133010	左后组合灯总成	1	M30 经济型	N	A 点江苏洪昌, 壳体为黑色
A11	Q2300616	十字槽盘头螺钉和平垫圈组合件	4	M30 经济型	N	镀彩锌
A12	124133012	塑料卡扣	2	M30 经济型	N	A 点江苏洪昌, 壳体为黑色
A13	124133011	塑料卡扣	2	M30 经济型	N	A 点江苏洪昌, 壳体为黑色
A20	124133020	右后组合灯总成	1	M30 经济型	N	A 点江苏洪昌, 壳体为黑色
A50	128404154	灯泡	2	M30 经济型	N	P21/5W
A60	128404155	灯泡	2	M30 经济型	N	P21W
A70	128404156	灯泡	2	M30 经济型	N	PY21W
A80	128405147	线束总成	2	M30 经济型	N	



### 5.3 后牌照灯

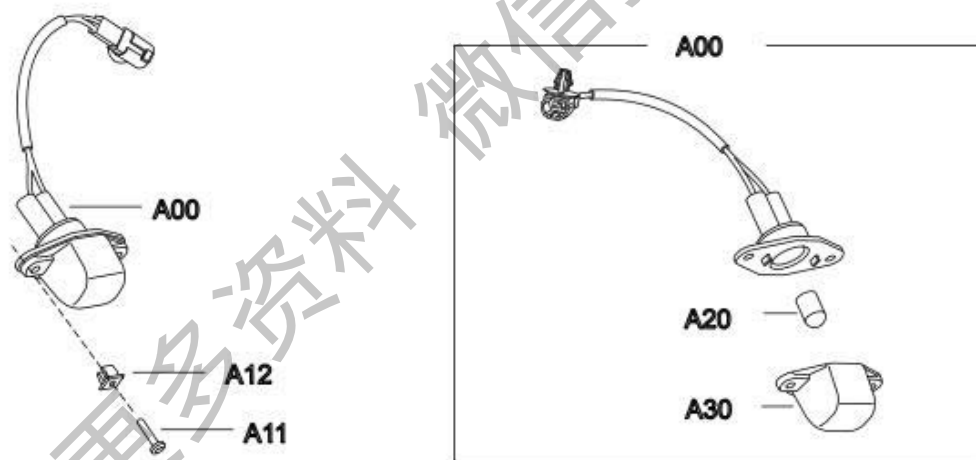

标号	配件号	配件名称	数量	适用车型	适用车型	备注
A00	124108010	牌照灯总成	2	M30 经济型	N	
A11	Q2723516	十字槽盘头自攻螺钉-F型	4	M30 经济型	N	
A12	124108011	塑料卡扣	4	M30 经济型	N	
A20	128404152	灯泡	2	M30 经济型	N	W5W
A30	128404151	灯壳	2	M30 经济型	N	

## 5.4 高位制动灯

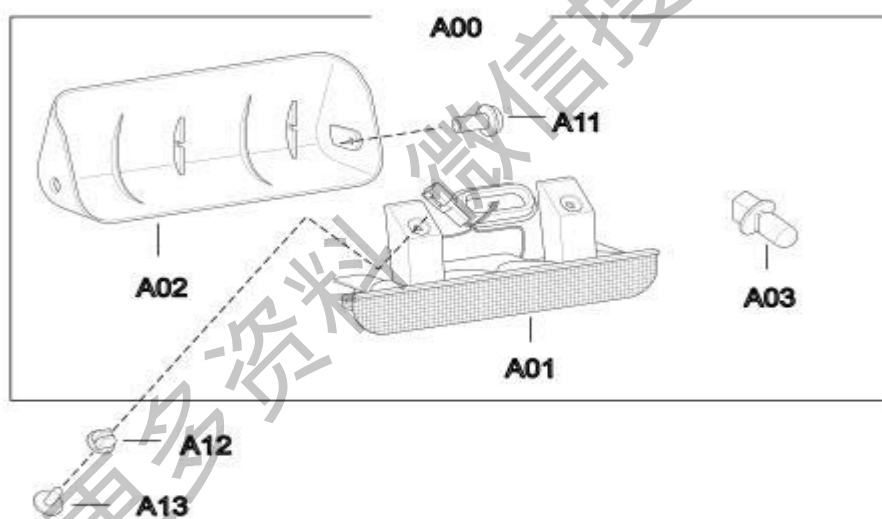
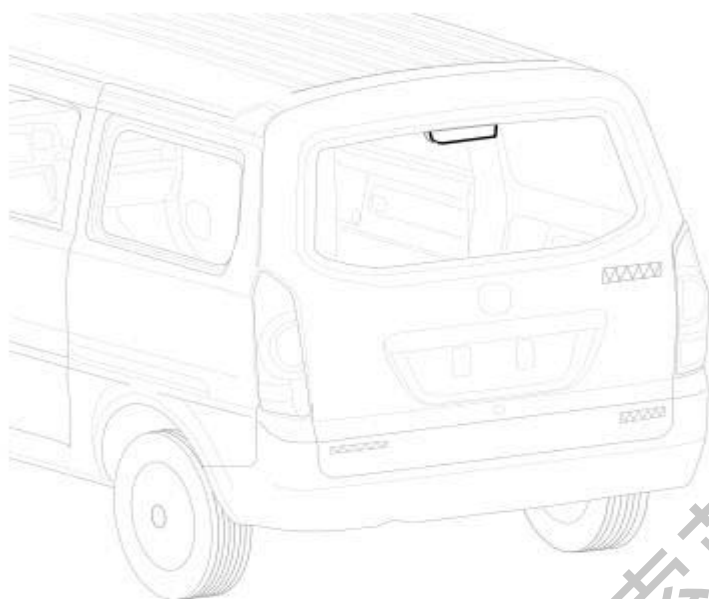

标号	配件号	配件名称	数量	适用车型	适用车型	备注
A00	124134020G02	高位制动灯总成	1	M30 经济型	N	
A01	124134022	高位制动灯本体	3	M30 经济型	N	
A02	124134021G02	高位制动灯灯罩	1	M30 经济型	N	
A03	128404152	灯泡	8	M30 经济型	N	W5W
A11	Q2300410	十字槽盘头螺钉和平垫圈组合件	6	M30 经济型	N	
A12	Q398B03	A 型通孔式嵌装塑料螺母	2	M30 经济型	N	
A13	Q2214816	十字槽盘头自攻螺钉	2	M30 经济型	N	

## 5.5 室内灯

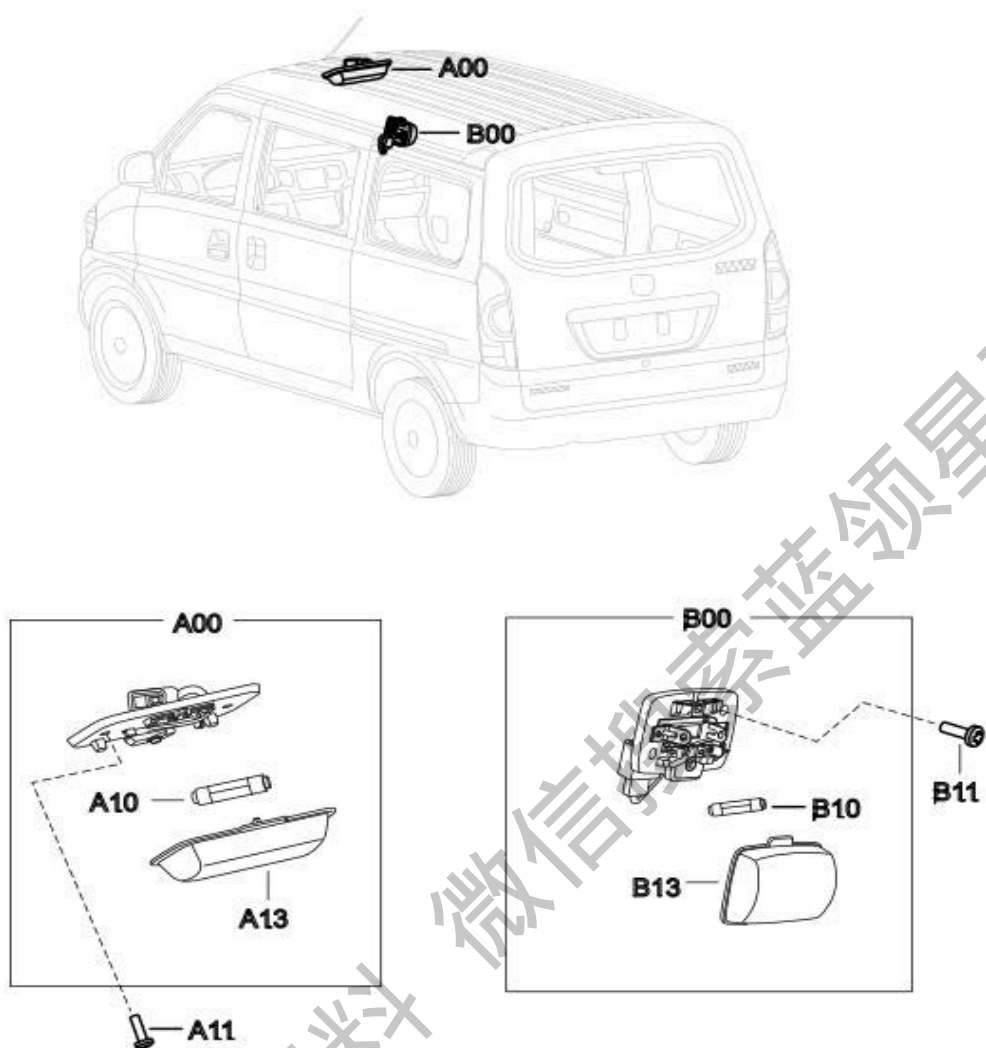

标号	配件号	配件名称	数量	适用车型	适用车型	备注
A00	124123010G02	前顶灯总成	1	M30 经济型	N	
A10	128404152	灯泡	1	M30 经济型	N	W5W
A11	Q2140516	十字槽盘头螺钉	2	M30 经济型	N	镀黑锌
A12	128404158G02	前顶灯壳总成 (浅灰色)	1	M30 经济型	N	
A13	128415028	前顶灯罩	1	M30 经济型	N	
B00	124123030G02	后顶灯总成	1	M30 经济型	N	
B10	128404159	灯泡	1	M30 经济型	N	W5W
B11	Q2140620	十字槽盘头螺钉	2	M30 经济型	N	镀彩锌
B12	128404160G02	后顶灯壳总成 (浅灰色)	1	M30 经济型	N	
B13	128415029	后顶灯罩	1	M30 经济型	N	

## 5.6 前刮水器

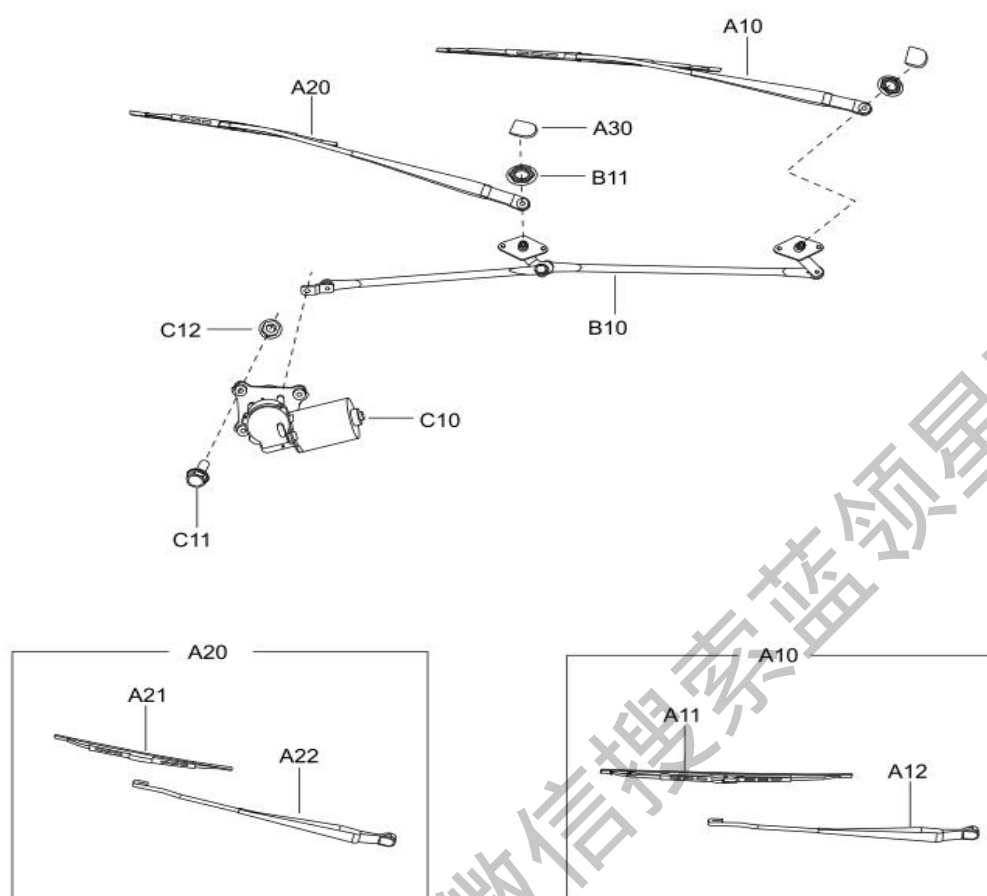

标号	配件号	配件名称	数量	适用车型	适用车型	备注
A10	125205010	驾侧刮臂总成	1	M30 经济型	N	
A10	125304011	通风盖板安装螺栓堵盖	2	M30 经济型	N	
A10	128511953	通风盖板安装螺栓堵盖	4	M30 经济型	N	
A20	125205020	副驾侧刮臂总成	1	M30 经济型	N	
A20	128511952	通风盖板本体	1	M30 经济型	N	
B10	128505030	雨刮连杆总成	1	M30 经济型	N	
B10	128304102	通风盖板密封条	1	M30 经济型	N	
B11	125304014	子母扣	3	M30 经济型	N	通风盖板下部
B11	912000136	刮臂固定螺母	2	M30 经济型	N	
C10	123741010	前雨刮电机带支架总成	1	M30 经济型	N	
C10	125305105	方形塑料螺母	6	M30 经济型	N	借用件
C11	Q1840620	六角法兰面螺栓	4	M30 经济型	N	
C12	Q2205516	十字槽盘头自攻螺钉和平垫圈组合件-C 型	6	M30 经济型	N	镀彩锌
C12	Q33006	全金属六角法兰面螺母	4	M30 经济型	N	
	128404362	驾驶侧雨刮片				
	128404363	副驾侧雨刮片				
	128404364	后雨刷雨刮片				

## 5.7 风挡玻璃洗涤器

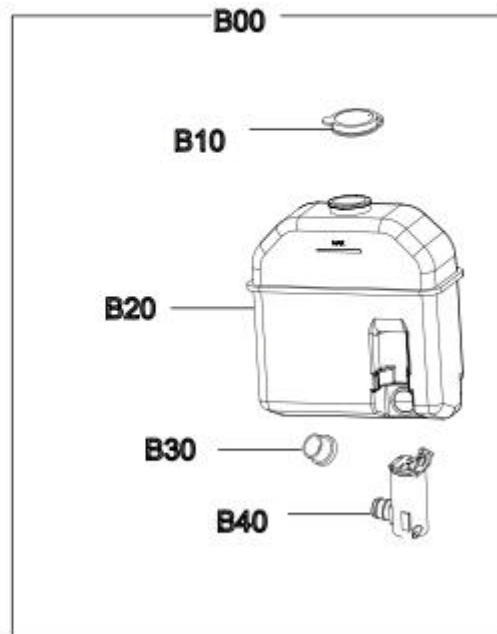
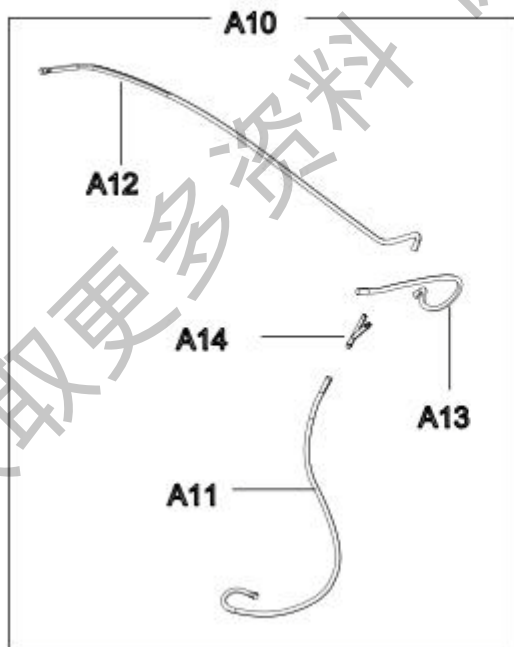
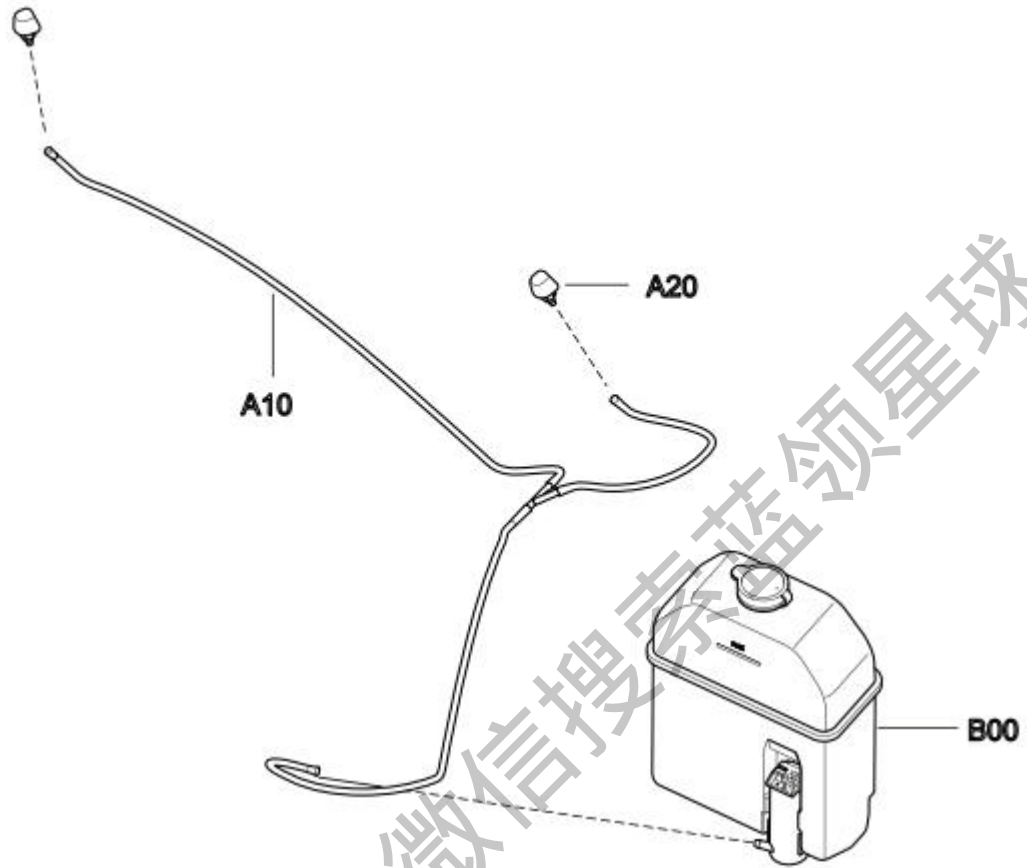

标号	配件号	配件名称	数量	适用车型	适用车型	备注
A10	125207040	洗涤软管带三通接头总成	1	M30 经济型	N	
A11	128404648	前洗涤软管 1	1	M30 经济型	N	
A12	128404649	前洗涤软管 2	1	M30 经济型	N	
A13	128404650	前洗涤软管 3	1	M30 经济型	N	
A14	128404651	斜三通	1	M30 经济型	N	
A20	125207050	前喷嘴总成	2	M30 经济型	N	
B00	125207010	洗涤罐带洗涤泵总成	1	M30 经济型	N	
B10	128404197	洗涤罐盖	1	M30 经济型	N	
B20	128404199	洗涤罐	1	M30 经济型	N	
B30	128404198	电机密封垫	1	M30 经济型	N	
B40	128404194	洗涤罐电机	1	M30 经济型	N	

## 5.8 音响视频设备

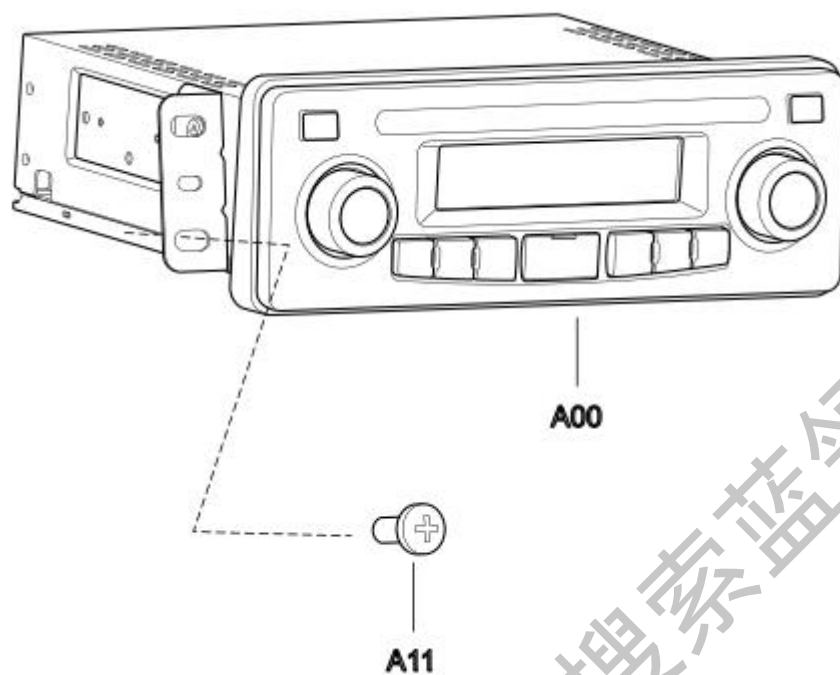

标号	配件号	配件名称	数量	适用车型	适用车型	备注
A00	127901089	收音机	1	M30 经济型	N	收音机+USB+2 扬声器
A11	Q2714816	十字槽盘头自攻螺钉-C型	4	M30 经济型	N	

获取更多资料

## 5.9 扬声器

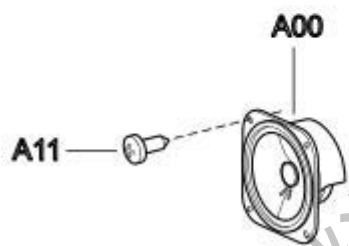
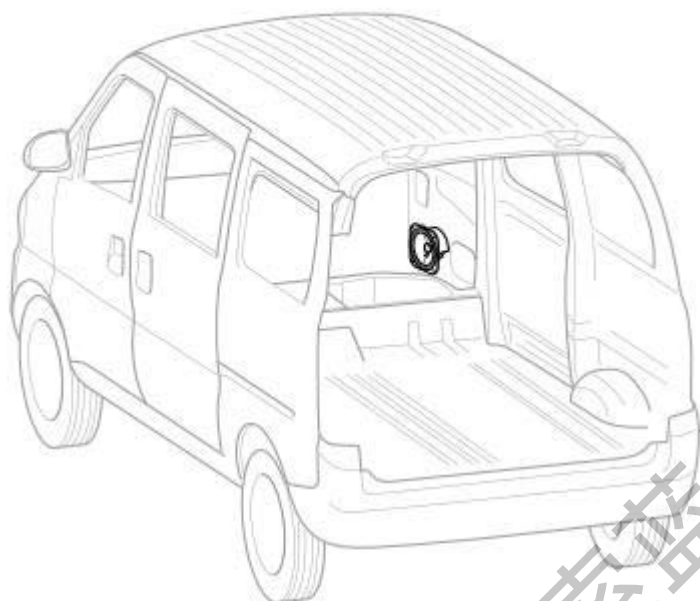

标号	配件号	配件名称	数量	适用车型	适用车型	备注
A00	127909010	前置扬声器	2	M30 经济型	N	
	127909020	后置扬声器	2			
A11	Q2714213	十字槽盘头自攻螺钉-C型	8	M30 经济型	N	



## 5.10 天线

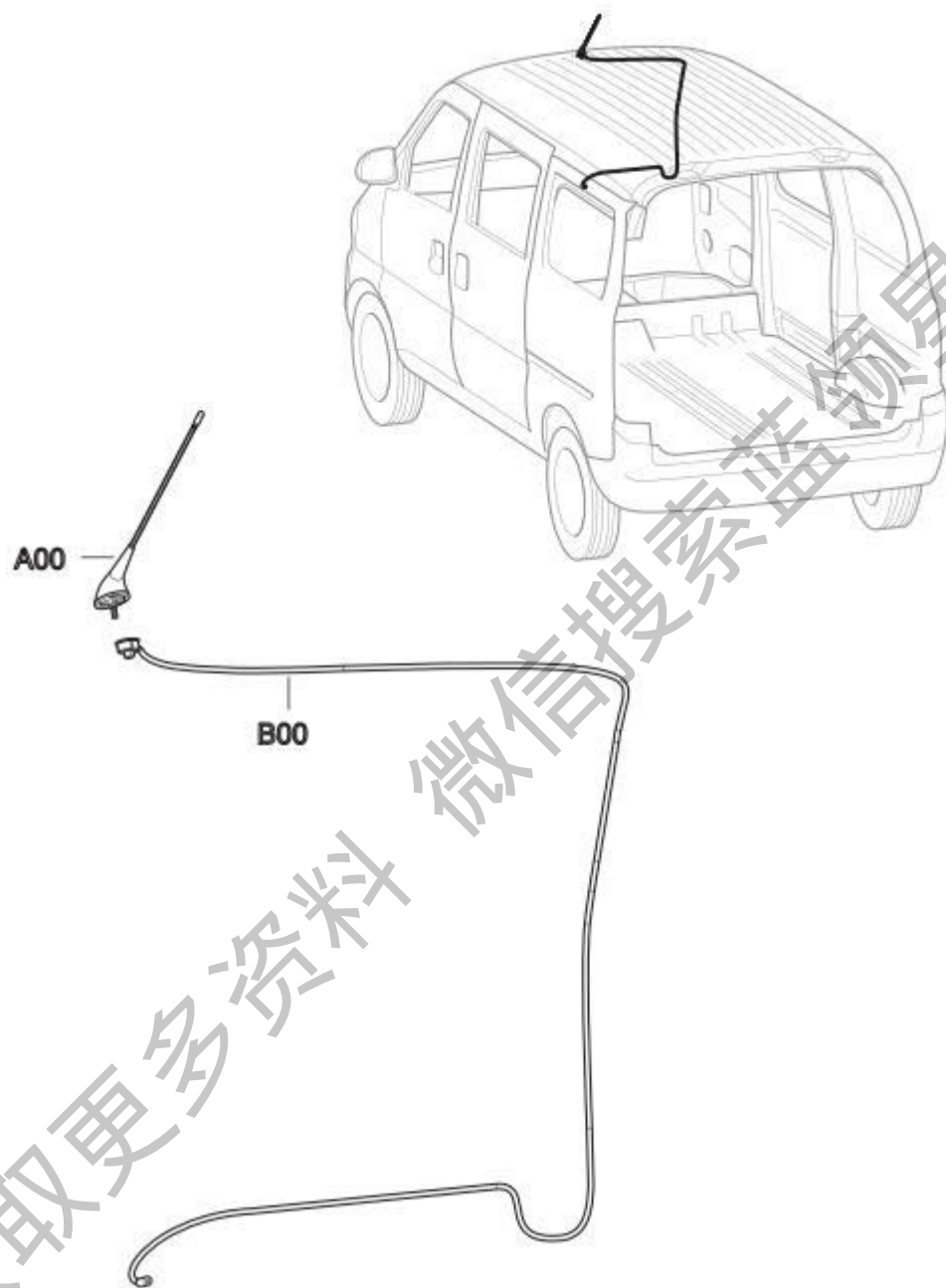

标号	配件号	配件名称	数量	适用车型	适用车型	备注
A00	127903010	收音天线	1	M30 经济型	N	
B00	127903020	天线连接线	1	M30 经济型	N	

## 5.11 车前喇叭

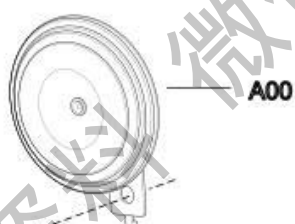
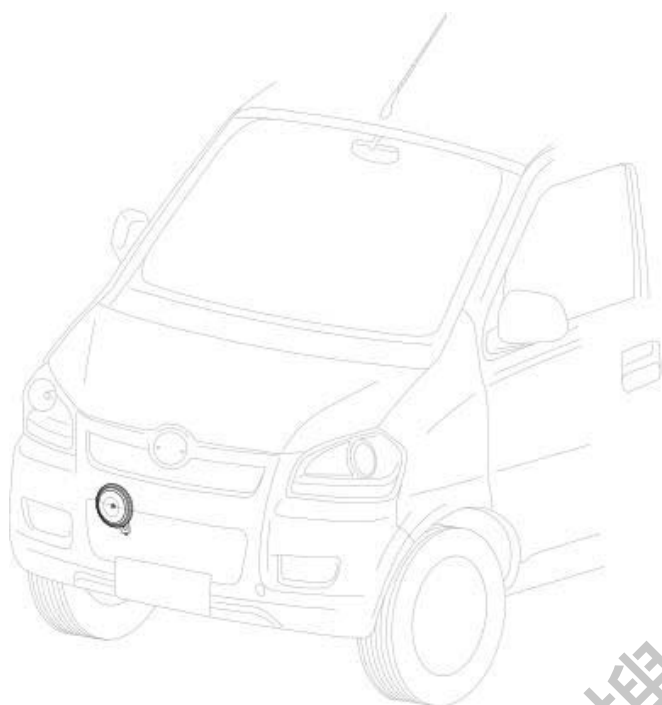

标号	配件号	配件名称	数量	适用车型	适用车型	备注
A00	123721010	喇叭（带支架）	1	M30 经济型	N	
A11	Q1460820	六角头螺栓、弹簧垫圈和平垫圈组合件	1	M30 经济型	N	

## 5.12 后视镜

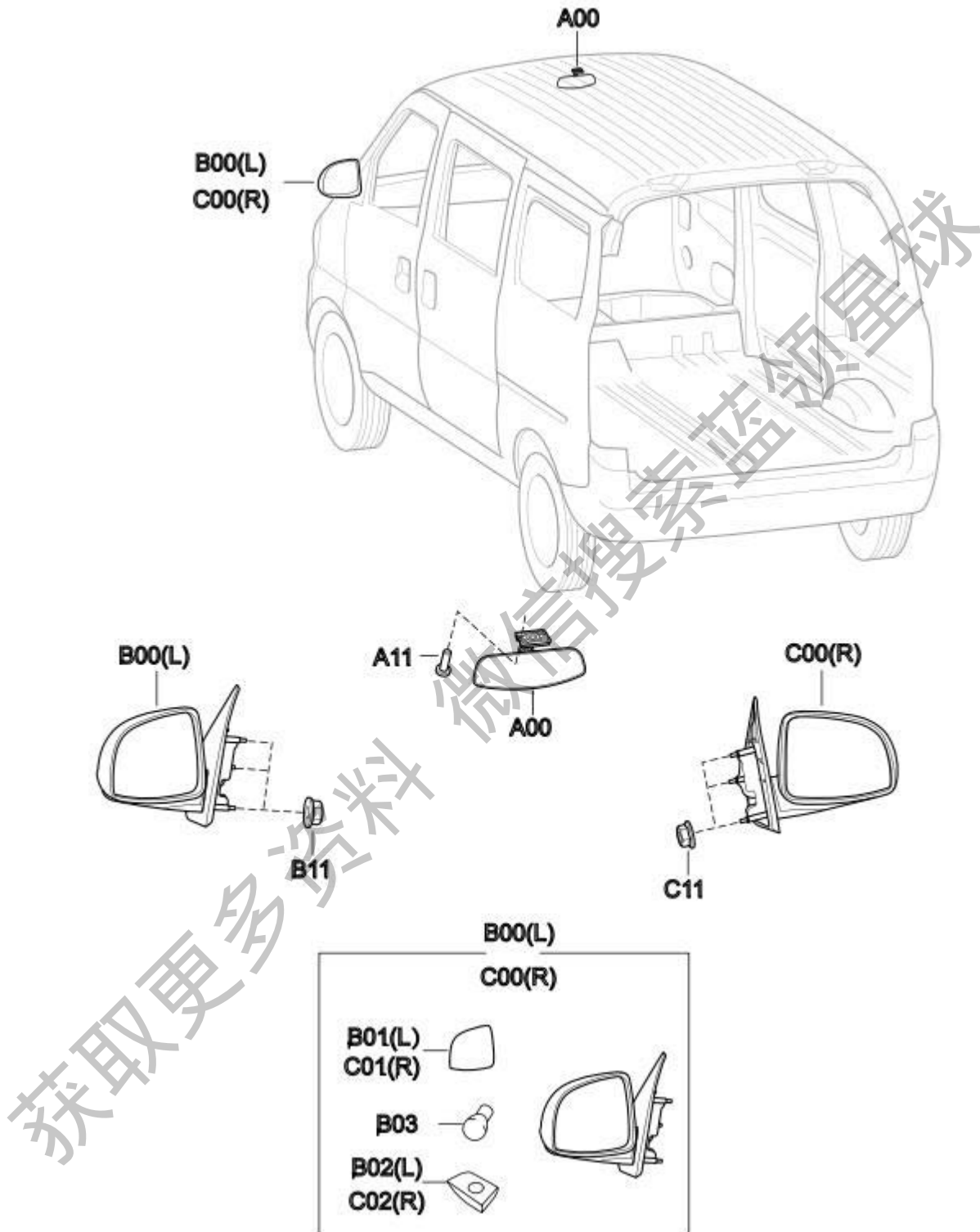

标号	配件号	配件名称	数量	适用车型	适用车型	备注
A00	128201100G02	内后视镜总成	1	M30 经济型	N	
A11	Q2140516	十字槽盘头螺钉	2	M30 经济型	N	镀黑锌
B00	128202100A01	左侧外后视镜总成	1	M30 经济型	N	车身同色,带转向灯,室外手调
B11	Q32006	六角法兰面螺母	6	M30 经济型	N	镀彩锌
C00	128202200A01	右侧外后视镜总成	1	M30 经济型	N	车身同色,带转向灯,室外手调

获取更多资料 微信搜索蓝领星球

### 5.13 组合仪表

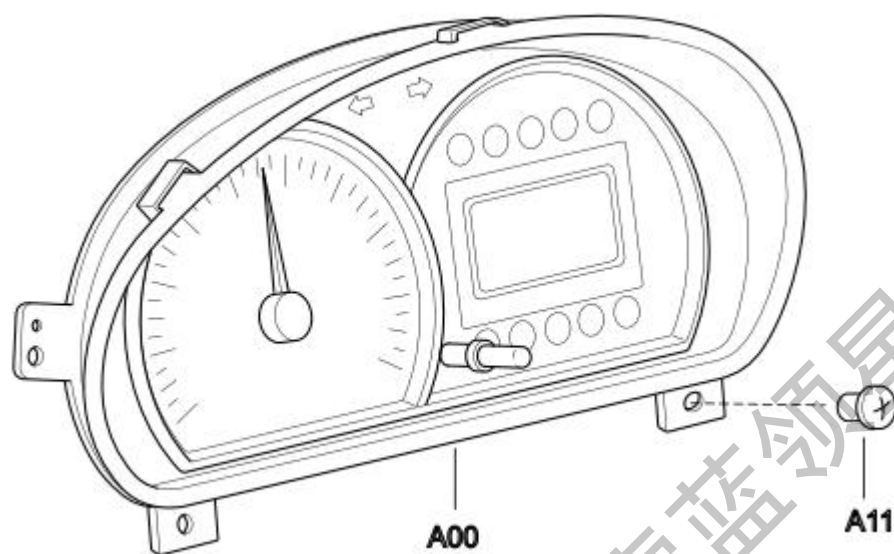

标号	配件号	配件名称	数量	适用车型	适用车型	备注
A00	E00008514	组合仪表	1	M30 经济型	N	
A11	Q2714813	十字槽盘头自攻螺钉-C型	4	M30 经济型	N	

获取更多资料

## 5.14 蓄电池

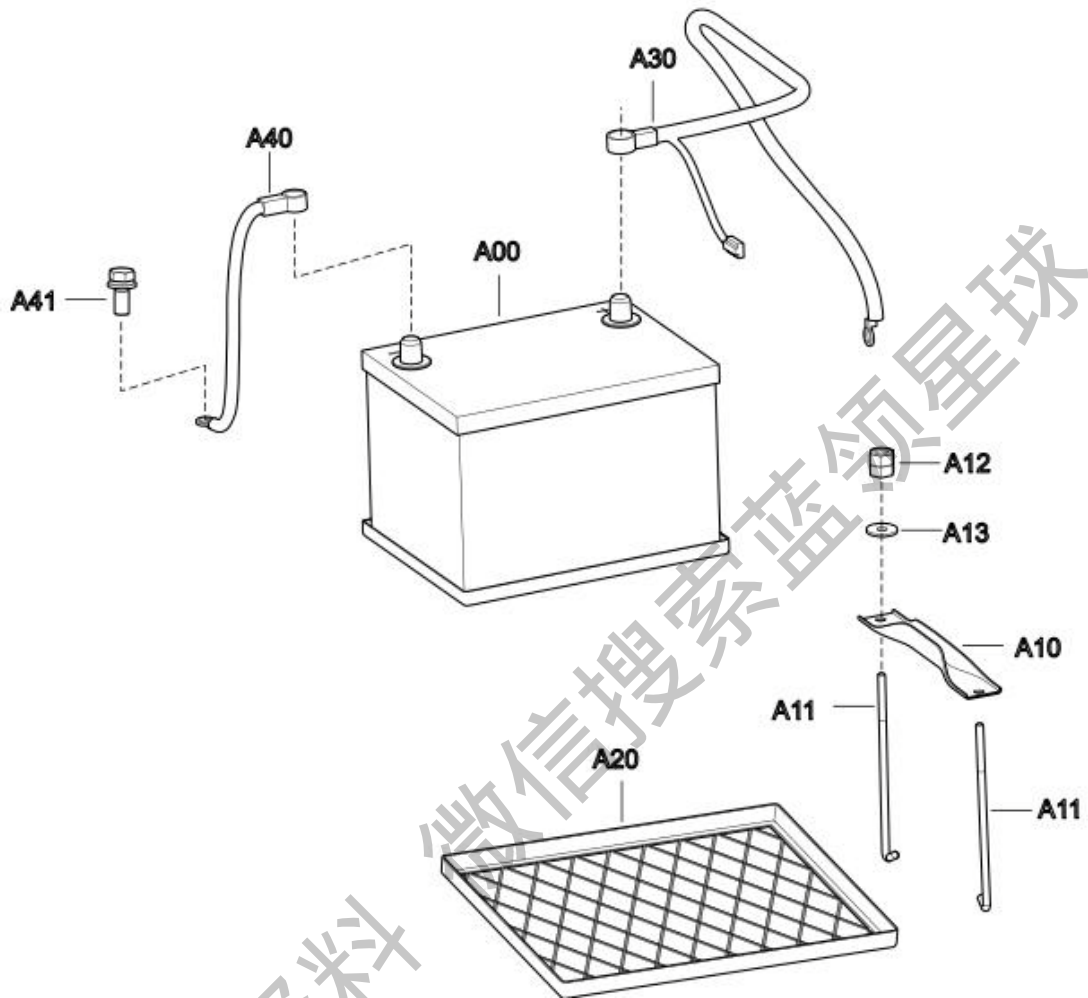

标号	配件号	配件名称	数量	适用车型	适用车型	备注
A00	123703010	蓄电池	1	M30 经济型	N	
A10	123703030	蓄电池压板	1	M30 经济型	N	
A11	123703020	蓄电池拉杆	2	M30 经济型	N	
A12	Q340B06	1 型六角螺母	4	M30 经济型	N	
A13	Q40206	大垫圈	2	M30 经济型	N	
A20	123703040	蓄电池托盘	1	M30 经济型	N	
A30	128511002	起动线束总成	1	M30 经济型	N	
A40	124004020	蓄电池负极线束	1	M30 经济型	N	
A41	Q1460820	六角头螺栓、弹簧垫圈和平垫圈组合件	1	M30 经济型	N	

### 5.15 线束和开关-仪表台

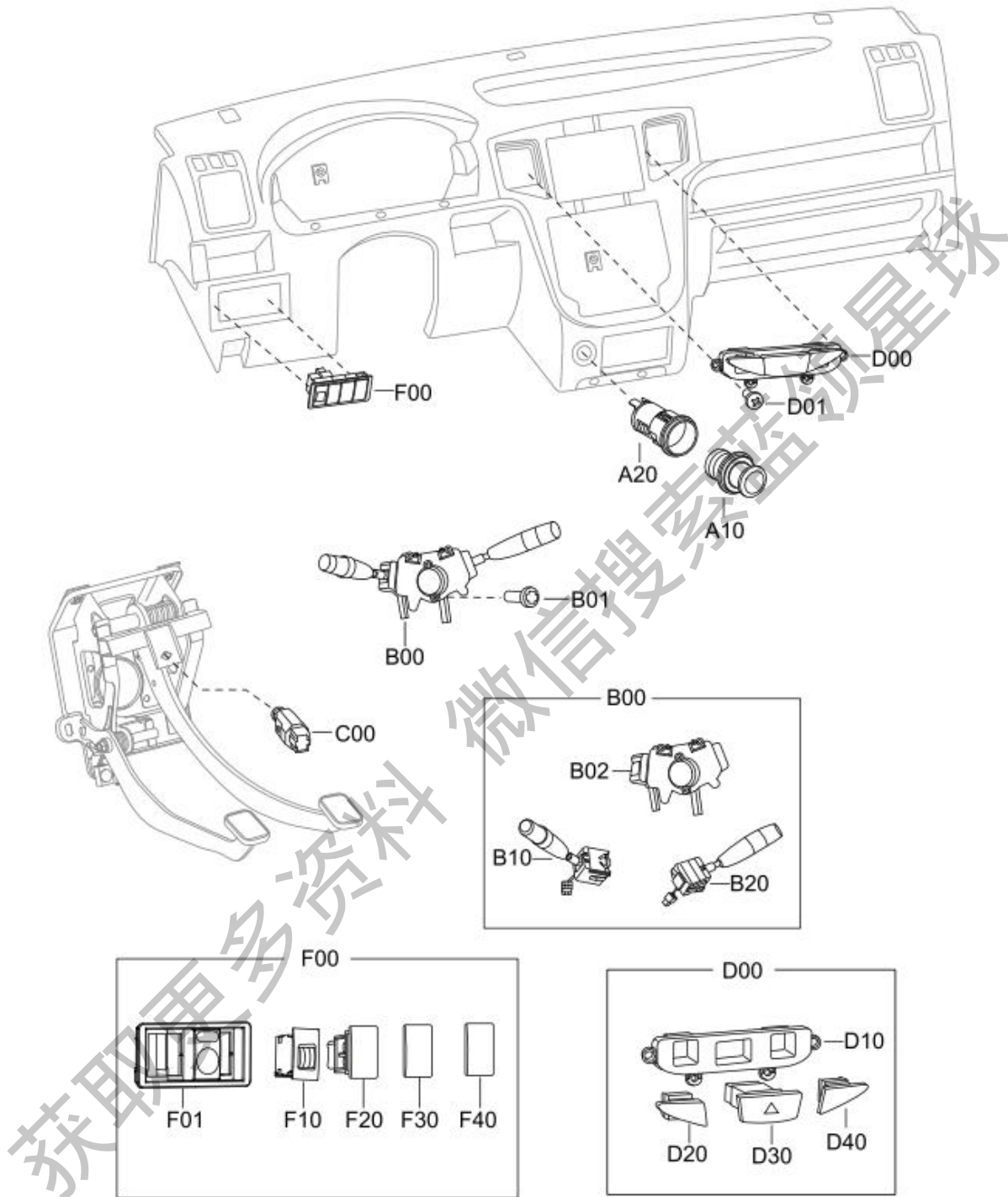

标号	配件号	配件名称	数量	适用车型	适用车型	备注
A10	123725010	点烟器头	1	M30 经济型	N	
A20	123725020	点烟器座	1	M30 经济型	N	
B00	123774089	组合开关	1	M30 经济型	N	基本型
B01	Q2140410	十字槽盘头螺钉	2	M30 经济型	N	
B02	128404207	支架	1	M30 经济型	N	
B10	128404205	灯光开关	1	M30 经济型	N	不带雾灯
B20	128404206	刮水开关	1	M30 经济型	N	
C00	124134010	制动开关	1	M30 经济型	N	
D00	124129010	仪表板开关组	1	M30 经济型	N	告警
D01	Q2714813	十字槽盘头自攻螺钉-C型	4	M30 经济型	N	
D10	128404218	仪表板开关组件支架	1	M30 经济型	N	
D20	128404215	A/C 假按键	1	M30 经济型	N	
D30	128404216	应急开关	1	M30 经济型	N	
D40	128404217	后除霜假按键	1	M30 经济型	N	
F00	128511027	左侧仪表板开关组	1	M30 经济型	N	



## 5.16 线束和开关-顶篷

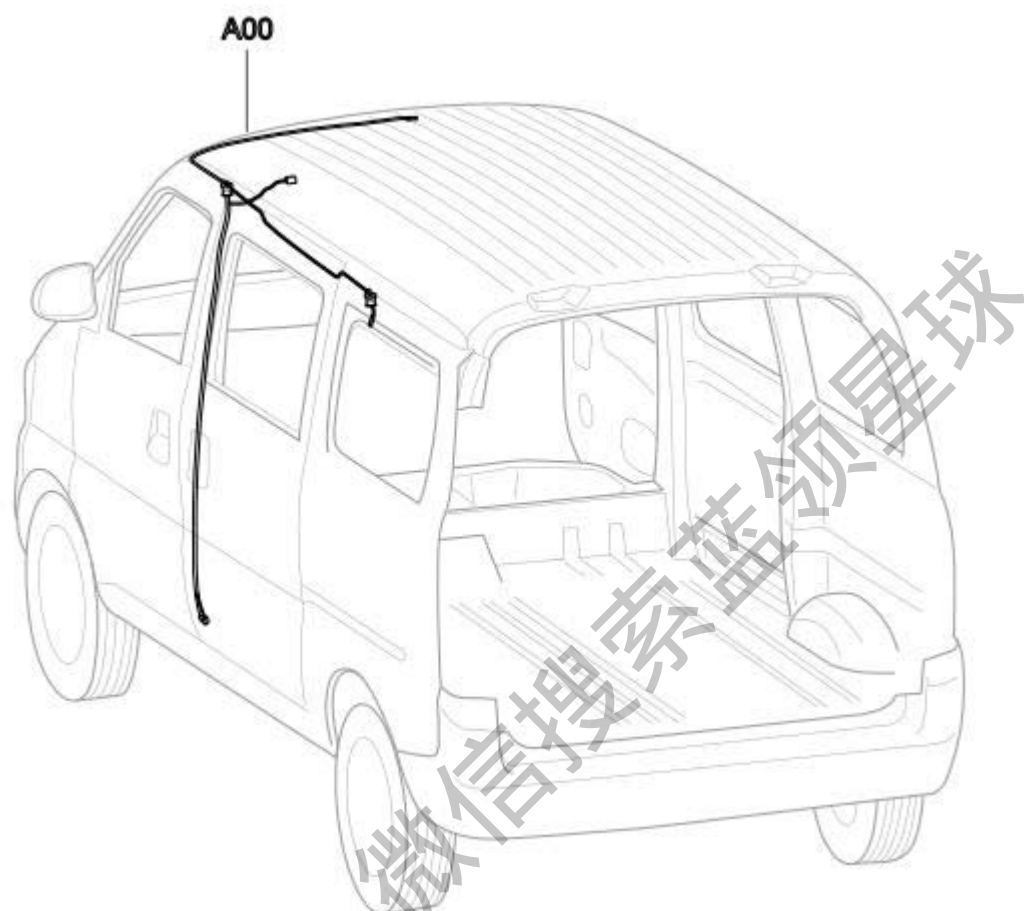

标号	配件号	配件名称	数量	适用车型	适用车型	备注
A00	124012088	顶棚线束总成	1	M30 经济型	N	

获取更多资料

## 5.17 线束和开关-地板

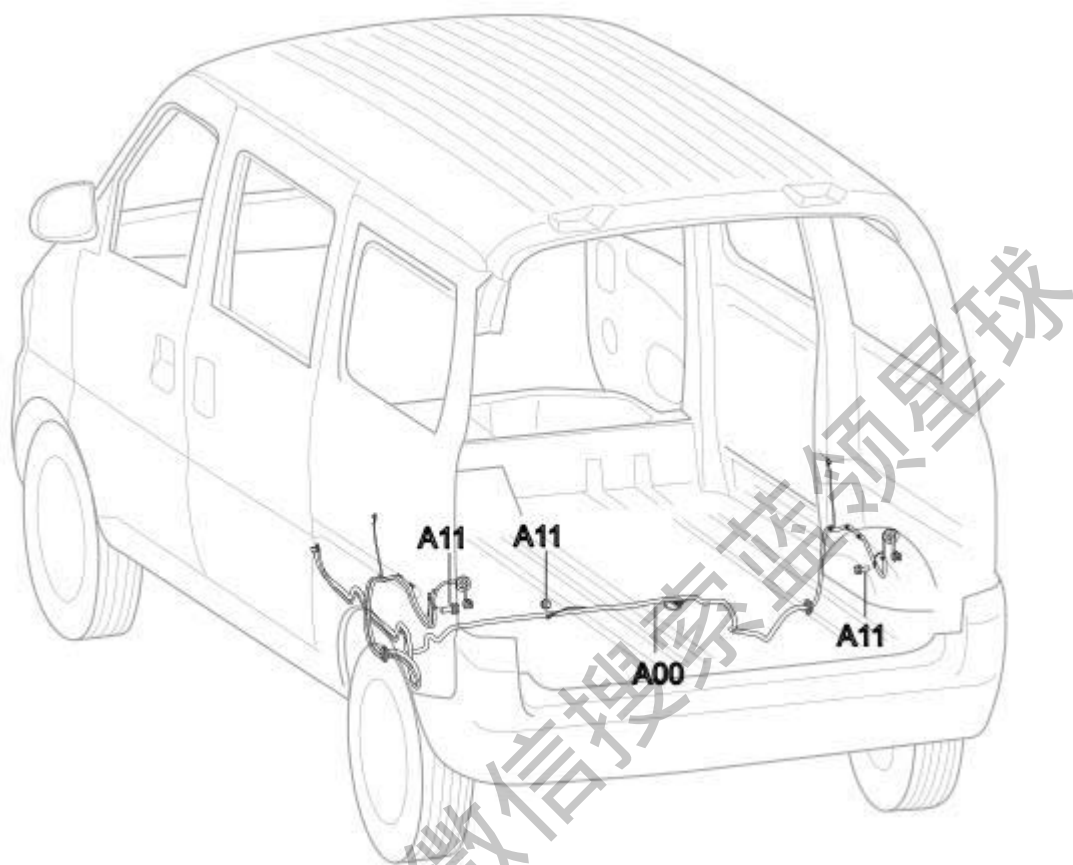

标号	配件号	配件名称	数量	适用车型	适用车型	备注
A00	128511012	底盘 11012 线束总成	1	M30 经济型	N	
A11	Q1460616	六角头螺栓、平垫圈和弹簧垫圈组合件	3	M30 经济型	N	

## 5.18 线束和开关-车门

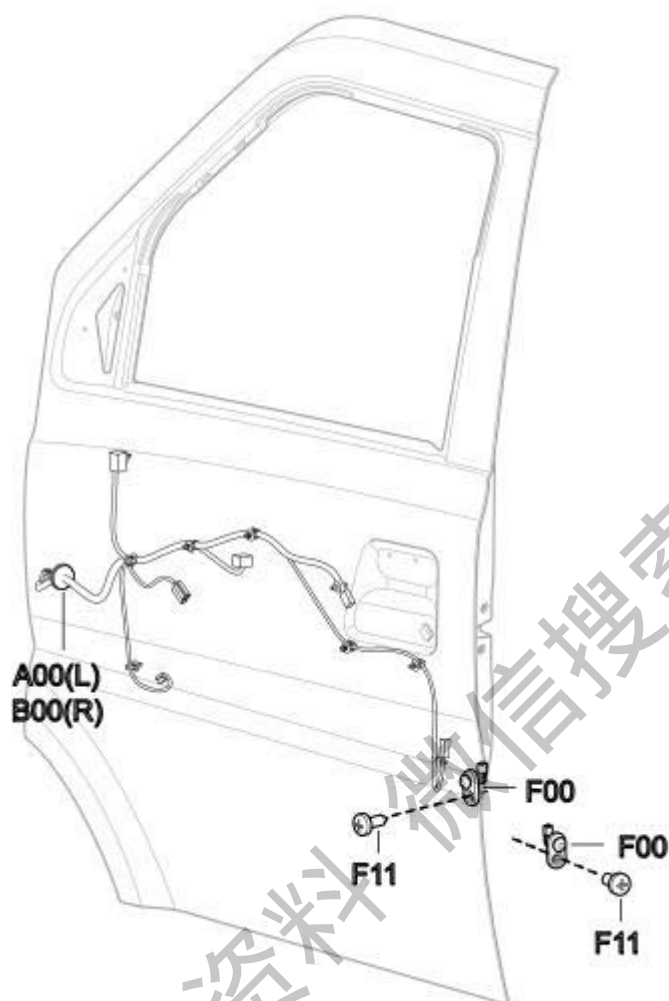

标号	配件号	配件名称	数量	适用车型	适用车型	备注
A00	128511059	左前门线束总成	1	M30 经济型	N	带电动窗、豪华型
B00	128511060	右前门线束总成	1	M30 经济型	N	带电动窗、豪华型
F00	123758010	门接触开关	4	M30 经济型	N	
F11	912000064	十字槽大半圆头自攻螺钉	4	M30 经济型	N	

## 5.19 线束和开关-背门

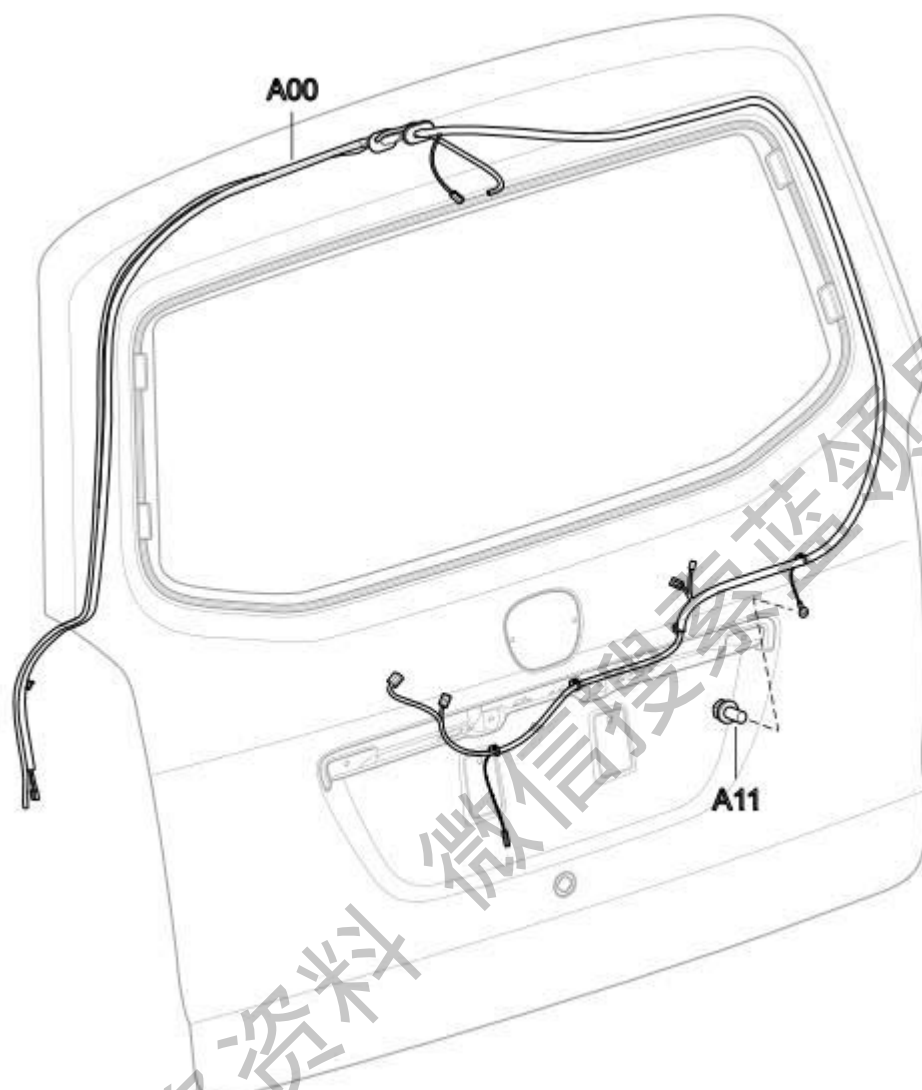

标号	配件号	配件名称	数量	适用车型	适用车型	备注
A00	124013010	后背门线束总成	1	M30 经济型	N	基本型和舒适性配置

## 5.20 传感器-变速箱

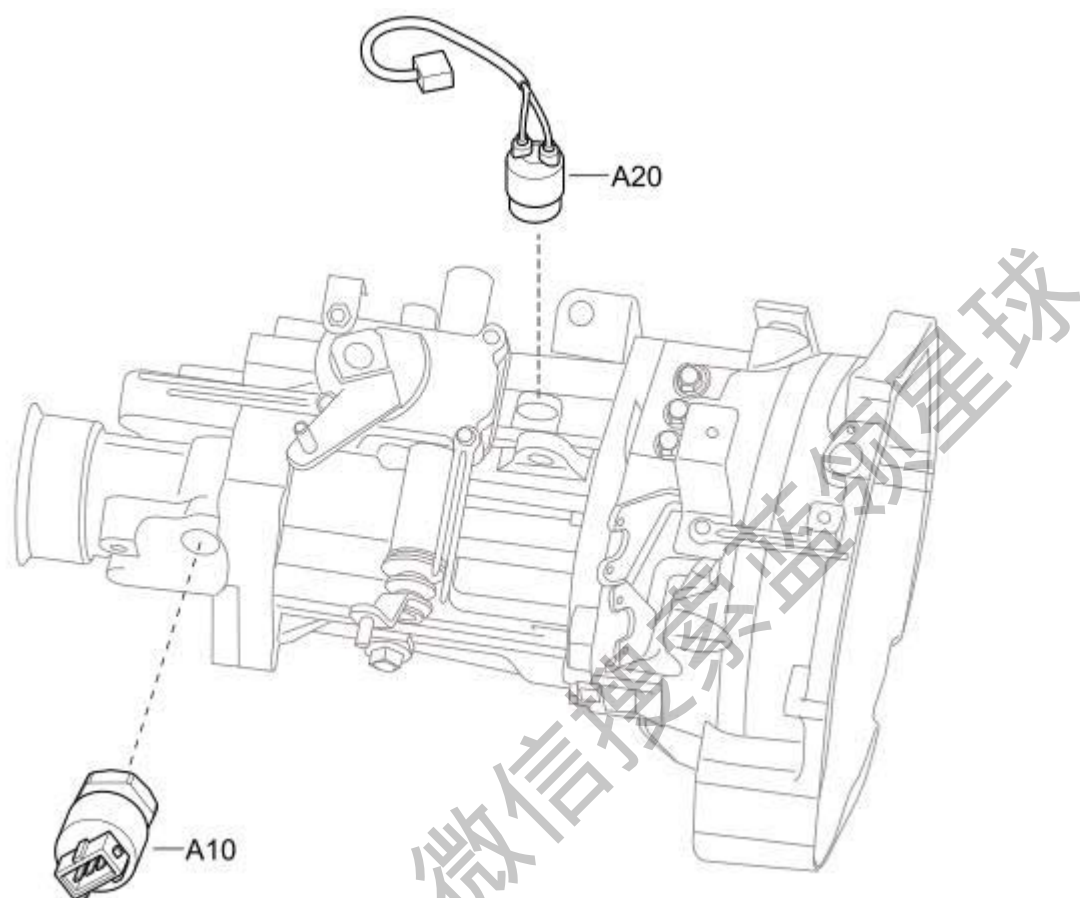

标号	配件号	配件名称	数量	适用车型	适用车型	备注
A10	123802010	车速里程传感器	1	M30 经济型	N	
A10	133611060	RPM 传感器	1	M30 经济型	N	
A11	Q1840616F31	六角法兰面螺栓	1	M30 经济型	N	
A20	128416112	倒车灯开关	1	M30 经济型	N	

获取更多信息

## 5.21 控制模块

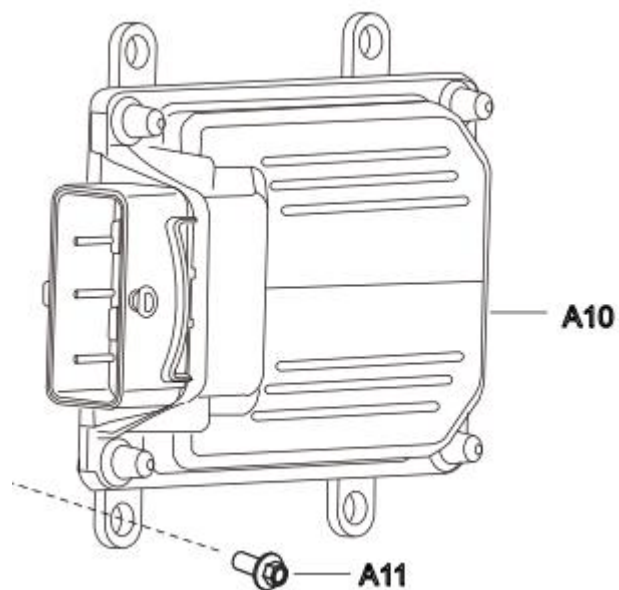

标号	配件号	配件名称	数量	适用车型	适用车型	备注
A10	123787010	中央门锁控制器	1	M30 经济型	N	
A11	Q1460625	六角头螺栓、弹簧垫圈和平垫圈组合件	1	M30 经济型	N	

## 6. 空调系统

### 6.1 暖风和空调—制冷单元

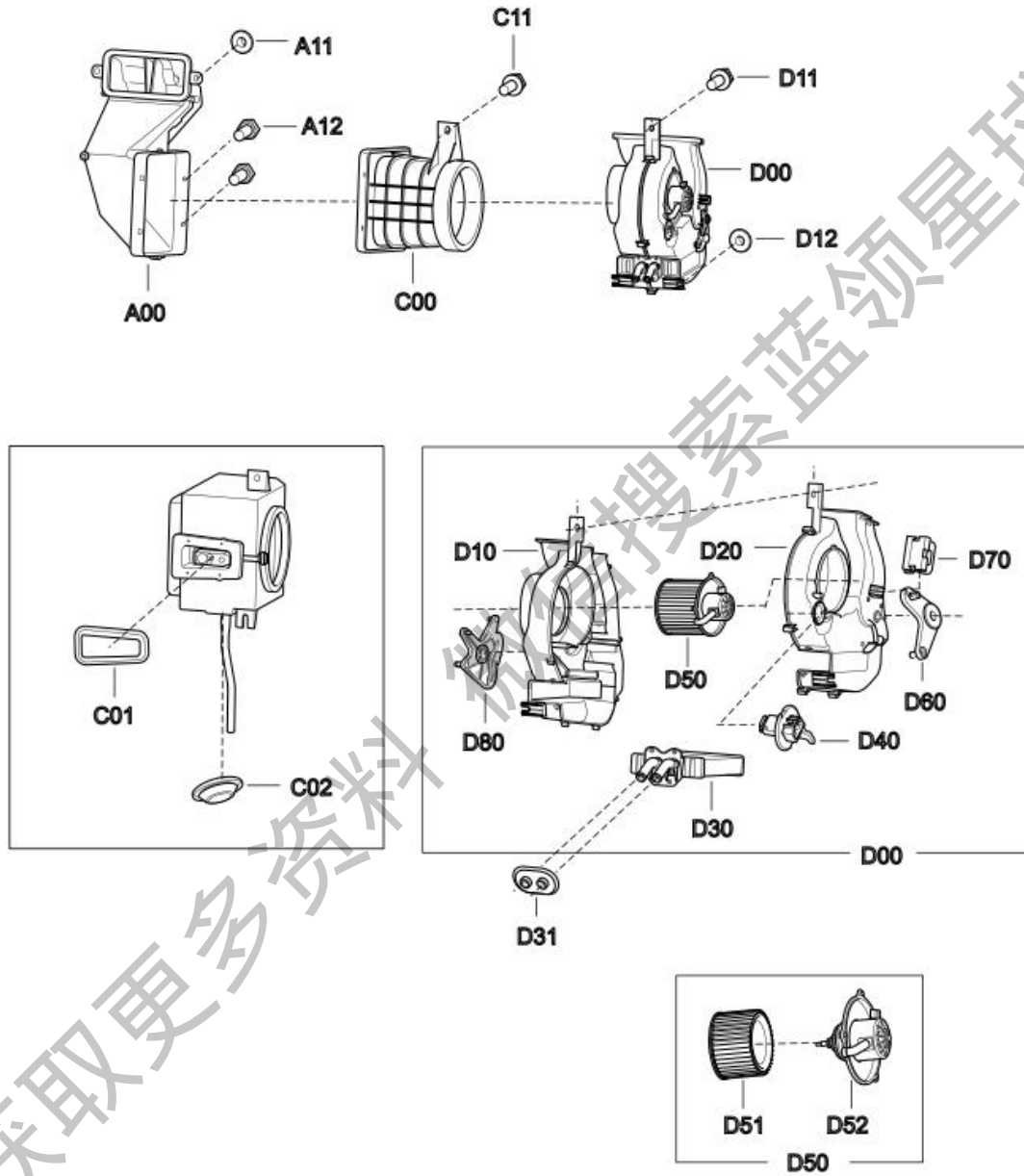

标号	配件号	配件名称	数量	适用车型	适用车型	备注
A00	128101100	前空调器进风箱总成	1	M30 经济型	N	
A11	Q32006	六角法兰面螺母	2	M30 经济型	N	镀彩锌
A12	Q150B0612	六角头螺栓	2	M30 经济型	N	
C00	128101200	暖风过渡风道总成	1	M30 经济型	N	
C01	128101011	蒸发箱进出口过孔密封堵盖	1	M30 经济型	N	
C02	128101012	冷凝水滴水管过孔密封堵盖	1	M30 经济型	N	
C11	Q1460820	六角头螺栓、弹簧垫圈和平垫圈组合件	1	M30 经济型	N	
D00	128101300	前空调器出风箱总成	1	M30 经济型	N	
D10	128404378	右壳体	1	M30 经济型	N	
D11	Q1400820	六角头螺栓和平垫圈组合件	1	M30 经济型	N	
D12	Q32008	六角法兰面螺母	2	M30 经济型	N	
D20	128404377	左壳体	1	M30 经济型	N	
D30	128404374	暖水箱总成	1	M30 经济型	N	
D31	128101014	出风箱加热器密封护套	1	M30 经济型	N	
D40	128404373	调速电阻	1	M30 经济型	N	
D50	128404370	风扇总成	1	M30 经济型	N	
D51	128404371	风轮	1	M30 经济型	N	
D52	128404372	电机	1	M30 经济型	N	
D60	128404376	温度制式杆	1	M30 经济型	N	
D70	128404379	拉线卡	1	M30 经济型	N	
D80	128404375	方式制式盘	1	M30 经济型	N	



## 6.2 暖风和空调—操纵

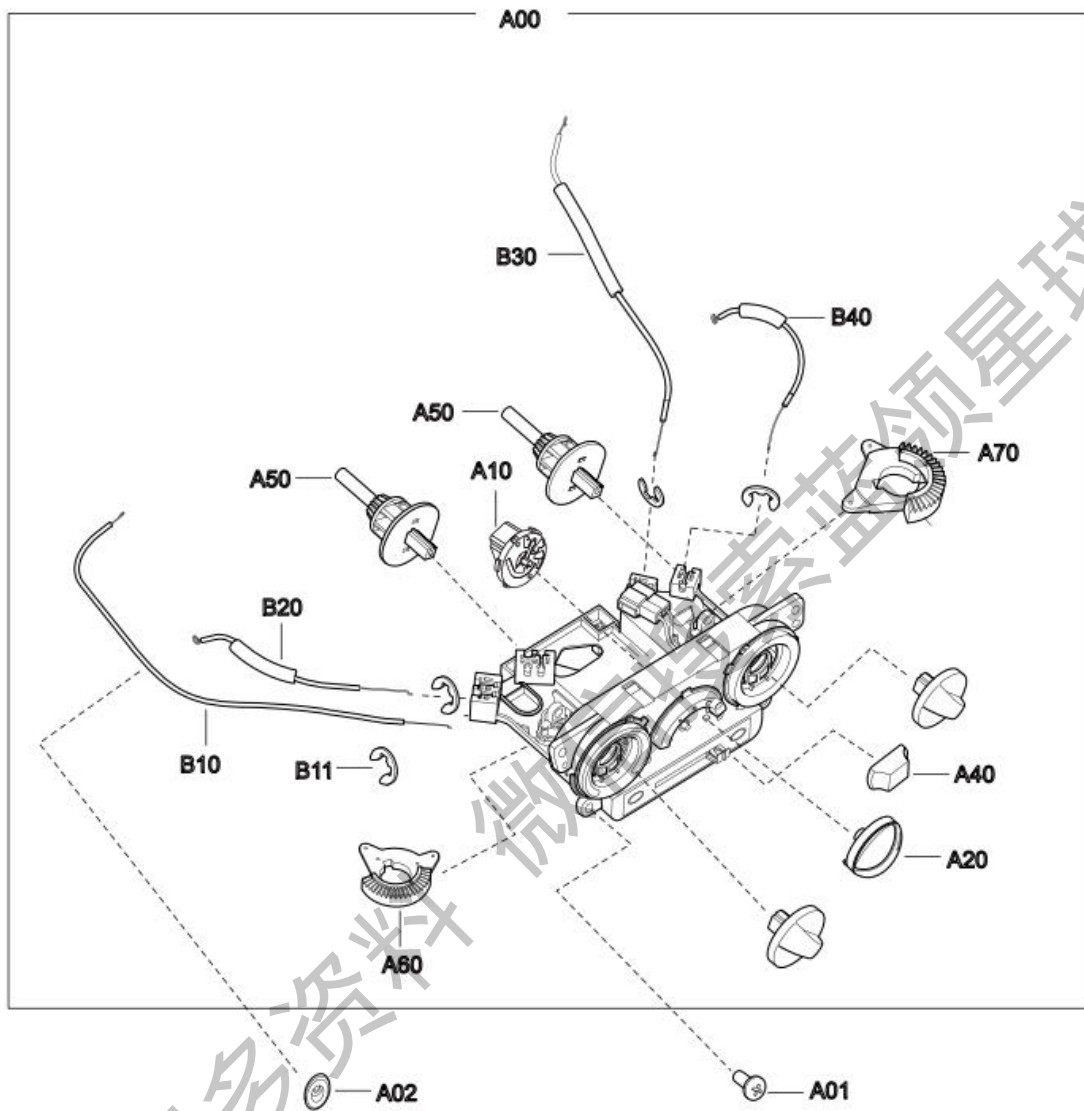

标号	配件号	配件名称	数量	适用车型	适用车型	备注
A00	128114100	空调控制器总成	1	M30 经济型	N	
A01	Q2714816	十字槽盘头自攻螺钉-C型	4	M30 经济型	N	
A02	128114011	水阀拉索密封护套	1	M30 经济型	N	
A10	128404380	风扇开关总成	1	M30 经济型	N	
A20	128404381	旋钮	3	M30 经济型	N	
A40	128404383	循环手柄	1	M30 经济型	N	
A50	128404384	齿轮轴	1	M30 经济型	N	
A60	128404385	温度齿轮盘	1	M30 经济型	N	
A70	128404386	模式齿轮盘	1	M30 经济型	N	
B10	128404390	水阀控制拉线总成	1	M30 经济型	N	
B11	128404653	拉线卡子	8	M30 经济型	N	
B20	128404387	温度拉线总成	1	M30 经济型	N	
B30	128404389	内外器控制拉线总成	1	M30 经济型	N	
B40	128404388	模式拉线总成	1	M30 经济型	N	

### 6.3 顶置空调装置

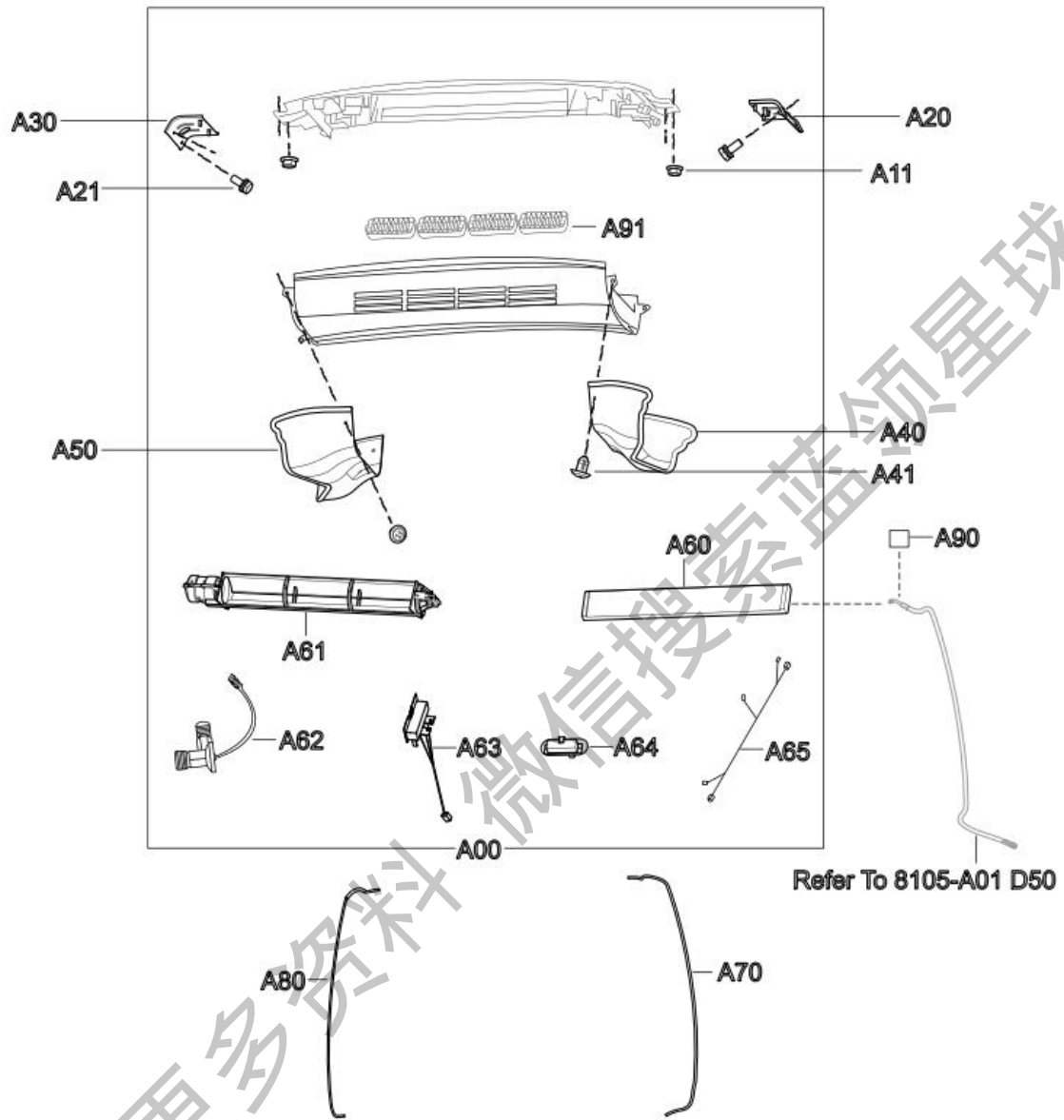

标号	配件号	配件名称	数量	适用车型	适用车型	备注
A00	128101498G02	顶置空调器总成	1			
A11	Q32006	六角法兰面螺母	4			镀彩锌
A20	128101068	顶置空调器左安装板总成	1			
A21	Q1460820	六角头螺栓、弹簧垫圈和平垫圈组合件	4			
A30	128101058	顶置空调器右安装板总成	1			
A40	128101028G02	顶置空调器左饰板总成	1			
A41	128101038G02	子母扣	6			
A50	128101018G02	顶置空调器右饰板总成	1			
A60	128404180	顶蒸芯体总成	1			
A61	128404181	顶蒸风机总成	1			
A62	128404182	顶置空调膨胀阀	1			
A63	128404183	顶置空调调速电阻	1			
A64	128404184	风量开关	1			
A65	128404185	顶置空调线束总成	1			
A70	128108597	顶置空调器冷凝水左滴水管	1			
A80	128108596	顶置空调器冷凝水右滴水管	1			
A90	920000050	绝热胶	1			
A91	128415027G02	顶蒸出风口	4			

## 6.4 暖风和空调—送风通道

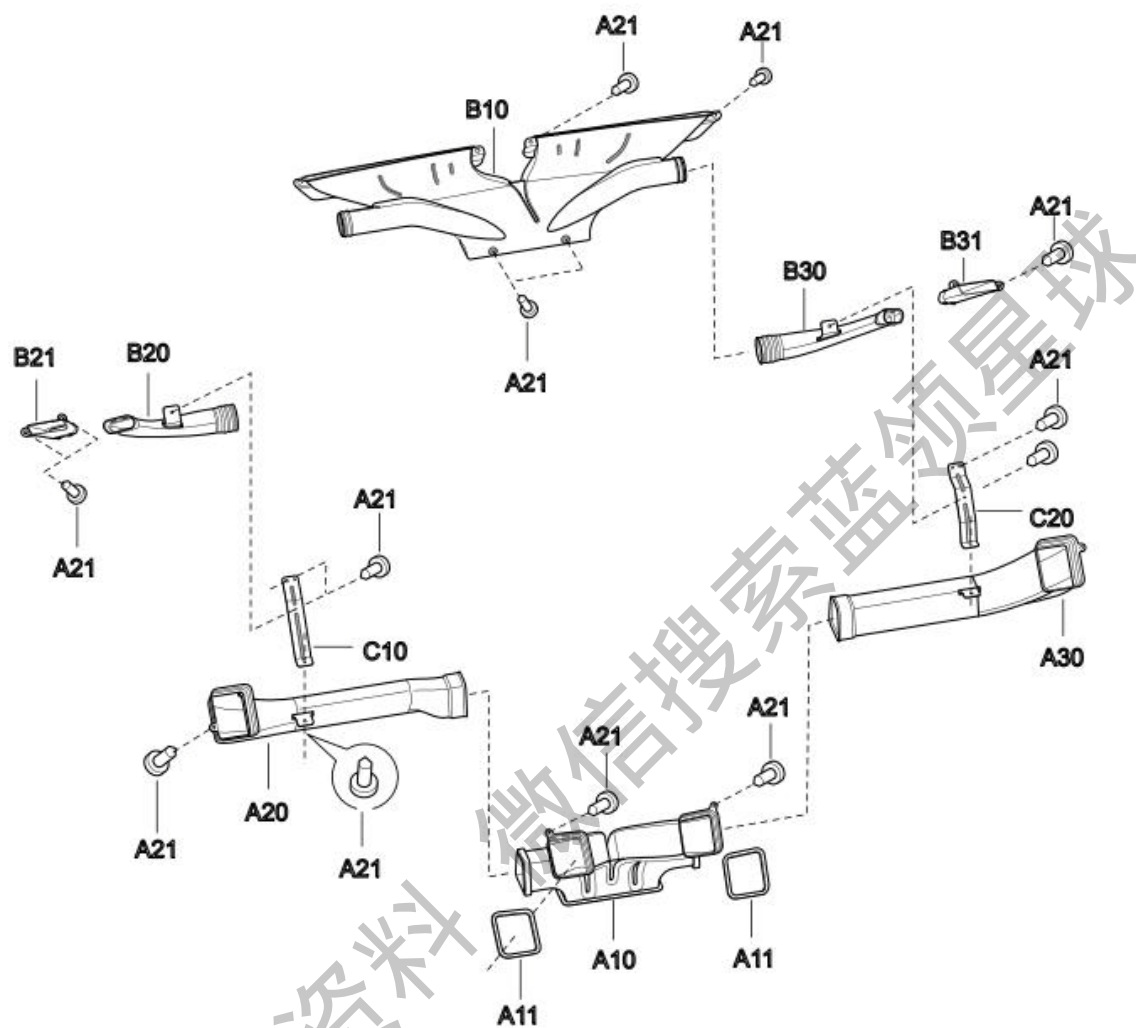

标号	配件号	配件名称	数量	适用车型	适用车型	备注
A10	125306410	中央吹面风道总成	4	M30 经济型	N	
A11	125306115	风口密封海绵	8	M30 经济型	N	
A20	125306421	左吹面风道	4	M30 经济型	N	
A21	Q2714813	十字槽盘头自攻螺钉-C型	64	M30 经济型	N	
A30	125306431	右吹面风道	4	M30 经济型	N	
A30	125306461	右除霜风道	4	M30 经济型	N	
B10	125306441	中央除霜风道	4	M30 经济型	N	
B20	125306451	左除霜风道	4	M30 经济型	N	
B21	125306117	左侧除霜出风口	4	M30 经济型	N	
B31	125306118	右侧除霜出风口	4	M30 经济型	N	
C10	125306401	左吹面风道固定支架	4	M30 经济型	N	
C20	125306402	右吹面风道固定支架	4	M30 经济型	N	

## 7.工具及輔料

### 7.1 随车工具

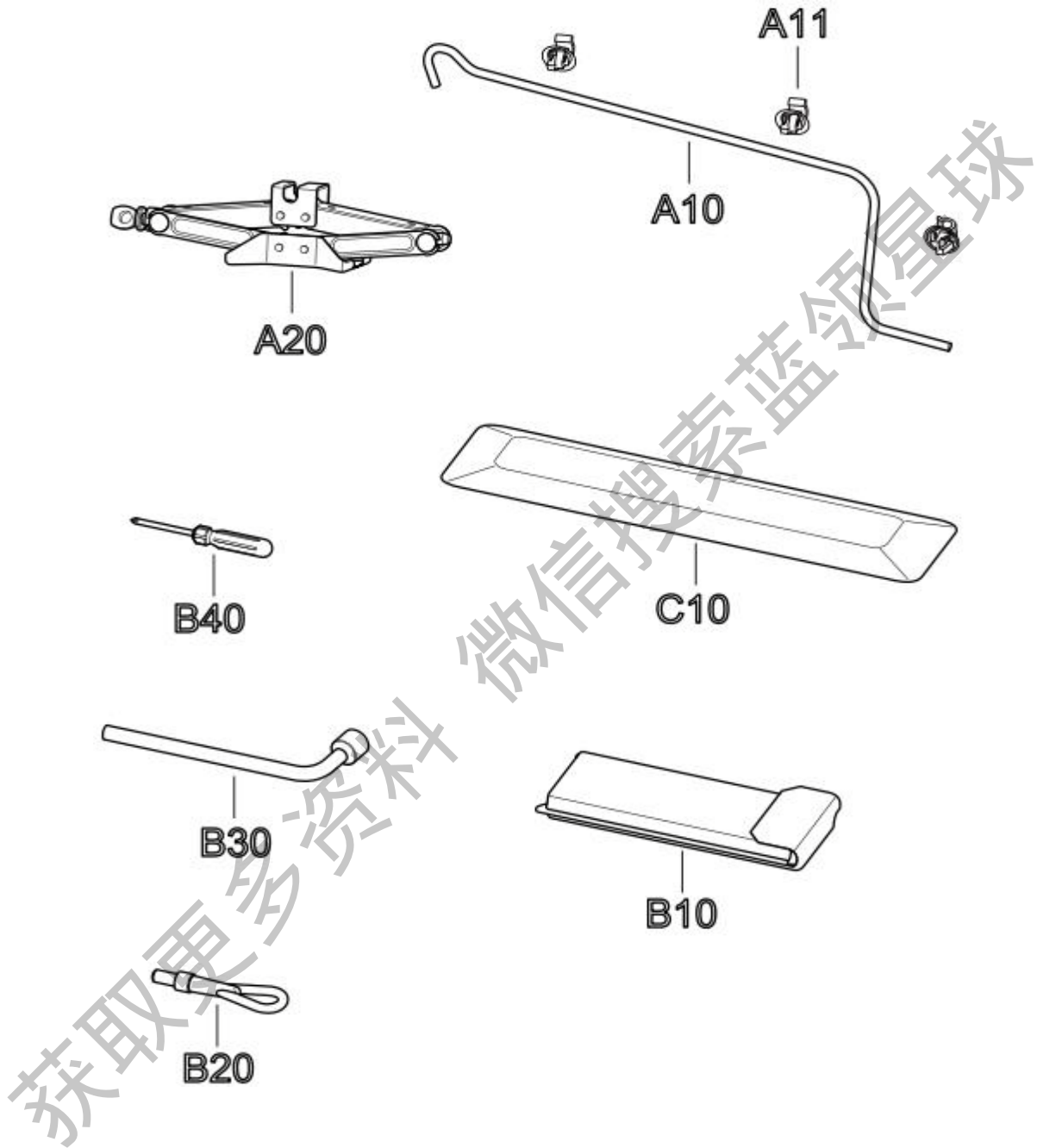

标号	配件号	配件名称	数量	适用车型	适用车型	备注
A10	123913011	千斤顶调节杆	1	M30 经济型	N	
A11	125300013	千斤顶调节杆固定卡扣	3	M30 经济型	N	
A20	123913100	千斤顶总成	1	M30 经济型	N	
B10	123919000	随车工具包	1	M30 经济型	N	
B20	123916011	拖车钩	1	M30 经济型	N	
B30	123918011	车轮螺母扳手	1	M30 经济型	N	
B40	123918110	两用螺丝刀	1	M30 经济型	N	
C10	123926010	三角警告牌	1	M30 经济型	N	

获取更多资料 微信搜索蓝领星球

## 7.2 辅料

标号	配件号	配件名称	数量	适用车型	备注
1	E00004017	变速箱油	1.1L	M30 经济型	
2	E00004013	后桥润滑油	1.5L	M30 经济型	
3	E00004005	制冷剂	830g	M30 经济型	客车
3	E00004005	制冷剂	500g	M30 经济型	货车
4	E00004008	制动液	2L	M30 经济型	
5	E00004036	冬季用汽车风玻璃清洗液	3.6L	M30 经济型	

获取更多资料 微信搜索蓝领星球