



你信赖的专家



39CBFI/ 39CBF

组合式空调机组

获取更多资料



开利致力于改善世界和人类生活；我们的产品和服务优化建筑品质；追求卓越的企业文化让开利在环境优化的领域永不止步。



开利中国

开利公司隶属于美国联合技术公司，联合技术公司在世界500强中排名第123位(2009年)，其业务遍及世界各地的建筑工业和航空航天工业等领域。

开利公司是全球最大的暖通空调和冷冻设备供应商，也是提供能源管理和可持续楼宇服务的全球引领者。生产销售覆盖包括中国在内的170多个国家。自开利公司的创始人开利博士1902年发明第一套现代空调系统以来，开利一直引领空调行业的发展，至今已拥有几千项空调专利技术，以及包括中国在内的遍及全球的11家研发中心。2009年，开利销售额达到114亿美元，位居行业领先。

1987年，开利在上海设立了在中国的第一家合资企业。如今，开利在中国员工人数超过2000名，全国范围内有超过40个销售及售后服务机构为客户提供优质的产品。

世界级的开利中国工厂拥有多条技术领先的机组和压缩机生产线，产品涵盖商用、家用中央空调主机及空气端产品。丰富的产品种类可以满足不同客户的多样化需求。

目录

39CBFI系列组合式空调机组

机组型号标注方法	1
风量范围	
机组特点	2
软件简介	4
控制	
机组控制举例	5
功能指示画面	6
机组方向识别示意图	7
调节风阀	
快速选型	8
盘管段重量	
盘管安装连接尺寸	9
蒸汽盘管段	10
蒸汽盘管安装连接尺寸	11
风机段	12
加湿器选择	15
消音器	16
过滤器	17
过滤器规格与数量	18
净化所需过滤级别	19
电加热段	20
箱体重量	

39CBF系列组合式空调机组

39CBF机组型号标注方法	21
39CBF风量范围	
39CBF机组特点	22
39CBF快速选型	24
其他说明	25

获取更多资料

微信扫描

机组型号标注方法

	39CBFI	07	11
机组系列			
高度模数			
宽度模数			
机组其他说明			

机组模数和尺寸计算公式

39CBFI

(1) 机组高度=高度模数×100+100+100(底座)

(2) 机组宽度=宽度模数×100+100

例: 39CBFI 0711

07高度模数

机组高为: $7 \times 100 + 100 + 100$ (底座) =900mm

11宽度模数

机组宽为: $11 \times 100 + 100 = 1200$ mm

风量范围

39CBFI 2000~60000m³/h

机组特点

双层面板结构、保温性能佳

- 25mm发泡面板的重量轻、刚性好、导热系数小于 $0.0199\text{W/m}\cdot\text{°C}$ 。并且对框架与中间框条在里面进行了特殊隔热处理，隔绝冷桥的出现。双层金属面板采用优质彩钢板和镀锌钢板材质，确保了机组良好的防火与防锈蚀性能。同时，外面板也可选用冷轧钢板粉末喷涂处理，内面板可选用不锈钢材质，用以满足不同的客户需求。



新型密封材料使空气漏风量减至最小

- 机组的箱体由面板、框架及密封条组成，面板采用了独特的嵌入对接方式，使其连接处能非常精确地连接在一起。框架与面板之间采用新型密封条进行密封，而且机组的各检修门和各管道穿过处均经过精心的密封设计，保证了机组良好的气密性。完全符合并超过国家标准GB/T14294-2008。



水盘设计精巧

- 水盘为镀锌钢板材质，可选不锈钢水盘。水盘下排水方式保证全部排出冷凝水。盘管回路最低点设放水阀放尽盘管内积水，避免盘管冻裂。



冷热水盘管，国际水平设计

- 盘管采用开利最新二次波纹翅片并用机械胀管法胀接于铜管上，传热效率极佳。可选亲水铝箔，达到更优的换热性能。
- 盘管联箱标准为钢联箱，也可以根据客户需要定制铜联箱。盘管联箱设有排水阀和放气阀，保证回路中无空气积聚，同时冬季盘管内可放尽积水，避免冻裂。
- 当迎面风速大于 2.5m/s 时，可在盘管后设置挡水器，可有效隔离空气中的水分。

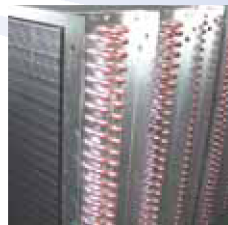

波纹型调节风门，调节灵活

- 可选择手动或电动方式。波纹型连杆联动调节风门开启灵活，可加装电动控制器。



机组底座

- 每段均配有机组底座，加强整机强度，减少机组振动，便于运输拼接。



采用优化设计前倾多翼或后倾圆弧型双进风离心风机，噪音低、效率高

- 风机叶轮、皮带轮均经过静动平衡校正，整体风机再经运行振动测试校正，运转平稳。风机电机共用底座装有减震器，出风口与箱体间有软接头，与运动部件完全隔离，有效隔绝震动。并可根据风压风量选择前倾或后倾式叶轮。



皮带转动风机

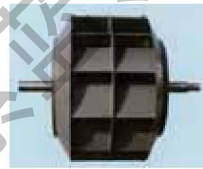

后倾叶轮



前倾叶轮

提供各种类型的过滤器，满足不同需求

- 提供各过滤级别过滤器，从初效过滤器（为板式结构，效率达G4级），到中效过滤器（为袋式结构，效率达F8级），高效过滤器（H13）。并提供活性炭过滤器，滤筒式过滤器，除静电过滤器等特殊过滤器。



高效过滤器



袋式过滤器



板式过滤器

模数化设计，选型方便

- 机组的宽度，高度和长度均以100mm为模数成比例增加。
- 每一档风量均有一定型式机组与之对应。
- 模数化的产品最大限度节省了原料，控制了成本。
- 标准模数化产品为造型和制造提供了方便和快捷。

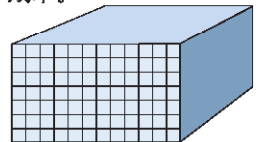

维修简便

- 零部件通用性强，零件更换方便，价格便宜。机组单侧装有可拆卸面板，并且在机组的必要功能段设置检修门，方便对风机、盘管、过滤器等部件维修保养。盘管安装于水盘内导轨上，便于维护、清洗和拆卸。



软件简介

电脑选型

公司提供快捷精确的电脑选型服务，根据用户具体要求，计算最理想的功能配置，提供最合理经济的机组。

功能特点

- 项目管理
- 模数化设计
- 多种功能段灵活组合
- 根据客户要求提供多种选项配置
- 分装箱段配置
- 机组性能计算
- 整机报价
- 输出图纸和技术说明
- 中文界面使用方便

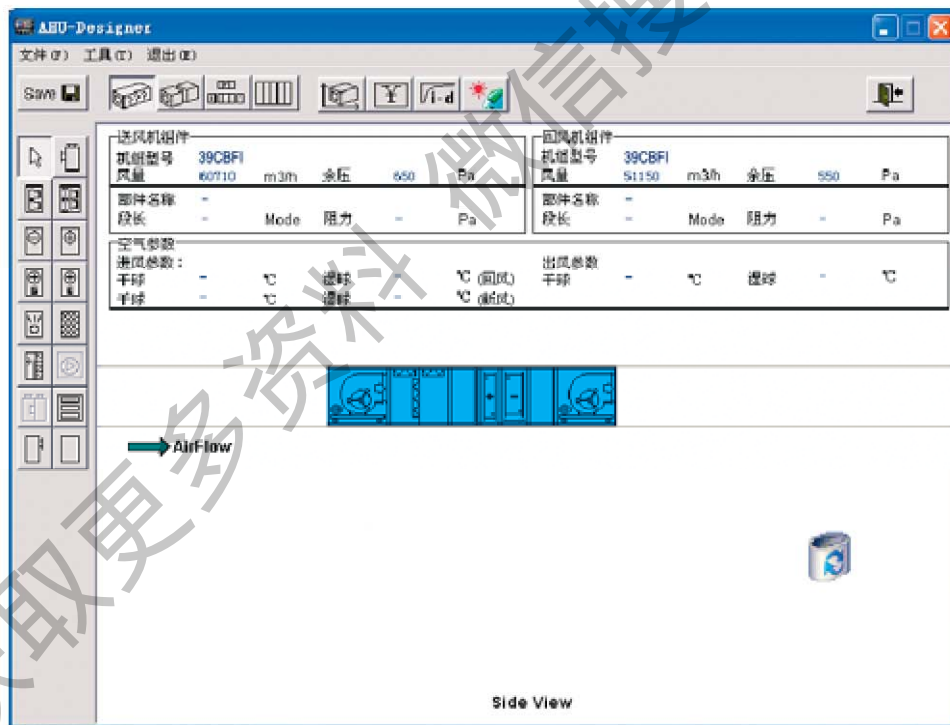

可根据客户需要实现空调机组单机和联网控制

功能

- 针对各类空调机组与末端，提供各种程度的控制系统方案
- 通过通讯信号线，采集来自空调机组或末端上的温度、湿度、阀门、风门开度等信号，通过内置逻辑程序，控制阀门，风门开度，监控风机、过滤网状态，自动发出报警等。
- 并配有专用系统监控界面，实行简易的空调机组的系统监控。

空调机组单机控制模块

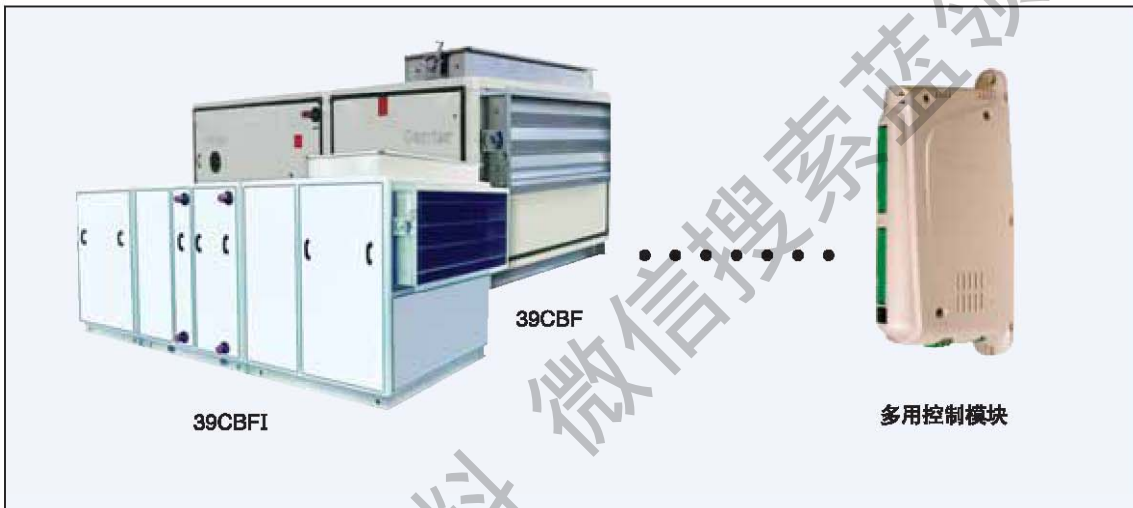

空调机组联网控制模块

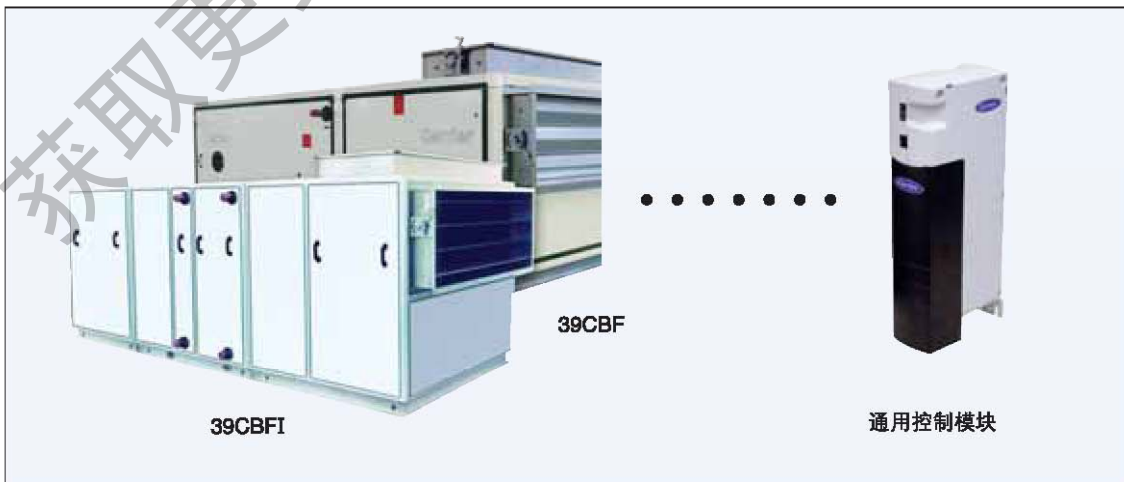

机组控制举例

空调机组控制

监控设备	监控内容
空调机组	风机启停控制； 风机运行状态，故障报警，手自动状态，过滤器淤塞报警；（盘管防冻报警） 冷水阀门调节，热水阀门调节，新风门调节，回风门调节，加湿器开关； 送风温度，回风温度，回风湿度，室内温湿度，室外温湿度

空调机组控制原理图（举例）

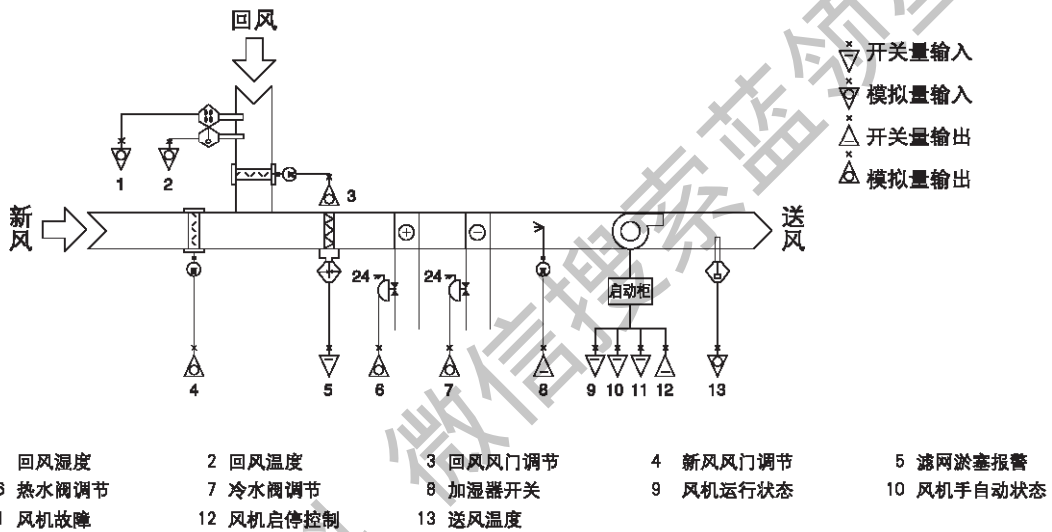







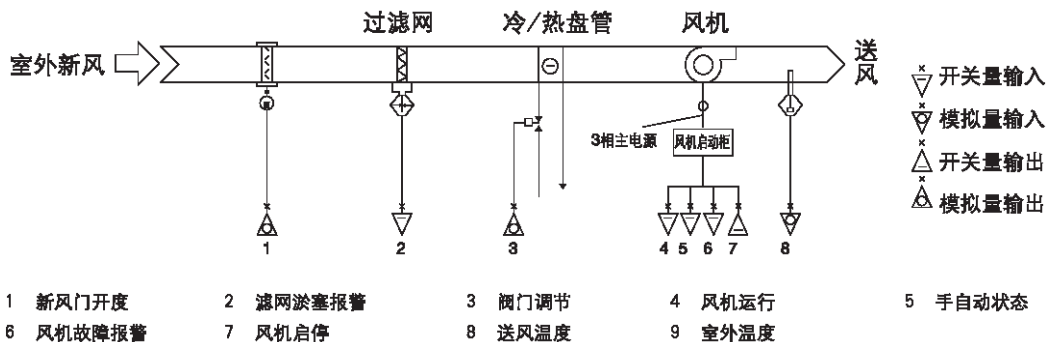









空调机组新风控制

监控设备	监控内容
新风机组	风机启停控制； 风机运行状态，故障报警，手自动状态，过滤器淤塞报警；（盘管防冻报警） 冷水阀门调节，热水阀门调节，新风门调节； 送风温度，室内温湿度，室外温湿度

新风机组控制原理图（举例）



功能段示意图

序号	名称	简图	长度尺寸(M:模数)	备注
1	混合段		(0608~0912) 5M (0913~1317) 6M (1418~1621) 8M (1822~2025) 9M (2125~2333) 11M	
2	袋式过滤段		6M	该功能段前建议设置检修段
3	综合过滤段		6M	该功能段前建议设置检修段
4	表冷段		6M	加挡水器5M其余6M
5	热水盘管段		3M	表冷段不含温膜加湿器和挡水器时, 可与冷水盘管一起安装
6	蒸汽盘管段		3M	
7	电加热段		3M	
8	蒸汽加湿段		6M	
9	湿膜加湿段		3M	可直接与盘管、水盘安装, 不单独占用空间
10	高压喷雾加湿段		6M	可与表冷器相邻, 合用挡水器
11	风机段		见风机段	风机有四种出风方向
12	新、回排风段		(0608~0913) 10M (0914~1825) 12M (2025~2333) 18M	
13	消音段		6M、12M	该功能段前建议设置检修段
14	出风段		(0608~0912) 5M (0913~1317) 6M (1418~1621) 8M (1822~2025) 9M (2125~2333) 11M	出风口可在侧面, 也可在顶部
15	空段		3M、6M	
16	高效过滤段		9M	

注: 以上模数长度仅限于0608~2333机组。

机组方向识别示意图

机组方向：顺气流方向，盘管进出水管及检修门在左侧的为左方向机组，反之则为右方向机组。

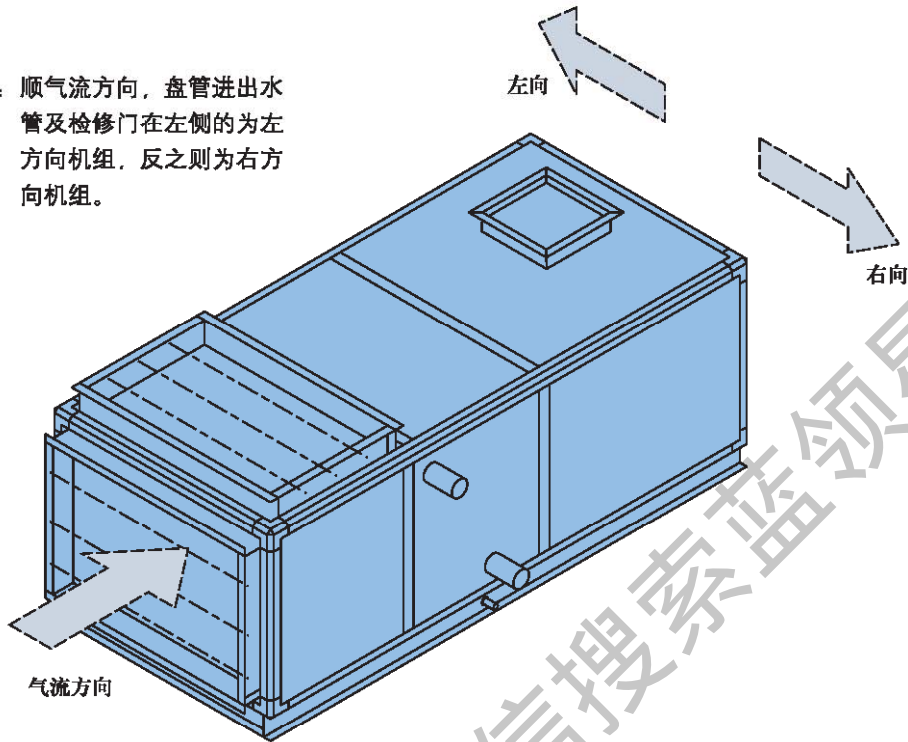

调节风阀

混合段回风阀采用连杆传动对开式波纹型风阀，阀门操作轻便灵活，空气阻力小，密封性能优良。既可手动联动操作，也可配上电动执行器进行控制。调节风阀尺寸如图所示：

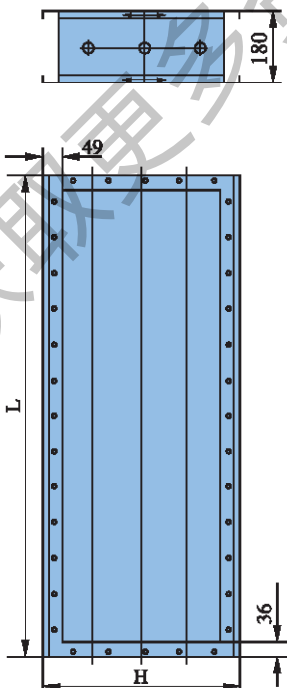

机组规格	39CBFI	
	L×H mm	重量 kg
39CBFI0608	748.0×420.5	19.9
39CBFI0609	848.0×420.5	21.5
39CBFI0711	1048.0×420.5	23.1
39CBFI0811	1048.0×420.5	23.8
39CBFI0912	1148.0×420.5	25.3
39CBFI0913	1248.0×578.0	31.0
39CBFI0914	1348.0×578.0	36.7
39CBFI1015	1448.0×578.0	38.5
39CBFI1117	1648.0×578.0	46.0
39CBFI1317	1648.0×578.0	46.0
39CBFI1418	1748.0×735.0	51.6
39CBFI1420	1948.0×735.5	60.4
39CBFI1621	2048.0×735.5	62.4
39CBFI1822	2148.0×893.0	72.0
39CBFI1825	2448.0×893.0	79.5
39CBFI2025	2448.0×893.0	79.5
39CBFI2125	2448.0×1050.5	79.5
39CBFI2226	2548.0×1050.5	89.7
39CBFI2328	2748.0×1050.5	95.7
39CBFI2333	3248.0×1050.5	108.5

快速选型

机组规格	盘管迎风面积(m ²)	39CBFI外形尺寸		额定风量 m ³ /h	机外静压 Pa
		高 H*	宽 W		
39CBFI0608	0.23	700	900	2000	200~800
39CBFI0609	0.32	700	1000	3000	200~800
39CBFI0711	0.46	800	1200	4000	200~800
39CBFI0811	0.57	900	1200	5000	200~800
39CBFI0912	0.69	1000	1300	6000	200~800
39CBFI0913	0.76	1000	1400	7000	200~800
39CBFI0914	0.84	1000	1500	8000	200~800
39CBFI1015	1.06	1100	1600	10000	200~800
39CBFI1117	1.31	1200	1800	12000	200~800
39CBFI1317	1.68	1400	1800	15000	200~800
39CBFI1418	1.90	1500	1900	18000	200~800
39CBFI1420	2.14	1500	2100	20000	200~800
39CBFI1621	2.62	1700	2200	25000	200~800
39CBFI1822	3.26	1900	2300	30000	200~800
39CBFI1825	3.75	1900	2600	32000	200~800
39CBFI2025	4.04	2100	2600	35000	200~800
39CBFI2125	4.33	2200	2600	40000	200~800
39CBFI2226	4.82	2300	2700	45000	200~800
39CBFI2328	5.39	2400	2900	50000	200~800
39CBFI2333	6.44	2400	3400	60000	200~800

注: * 机组高度H不包括底座100mm

盘管段重量

(单位: kg)

机组规格	盘管排数			
	2R	4R	6R	8R
39CBFI0608	35.3	73.2	77.7	83.9
39CBFI0609	40.3	78.4	84.6	92.8
39CBFI0711	42.6	89.9	98.8	104.7
39CBFI0811	45.4	95.3	106.3	120.0
39CBFI0912	49.3	101.0	112.9	127.9
39CBFI0913	51.3	103.5	115.9	131.4
39CBFI0914	52.3	105.5	118.2	134.0
39CBFI1015	54.0	114.8	131.2	151.1
39CBFI1117	61.0	125.0	146.6	171.7
39CBFI1317	69.9	142.9	169.4	187.9
39CBFI1418	72.6	154.2	185.6	221.6
39CBFI1420	107.3	172.1	209.5	246.9
39CBFI1621	116.3	187.8	228.9	271.1
39CBFI1822	127.9	210.1	259.8	309.5
39CBFI1825	133.8	235.0	296.7	357.4
39CBFI2025	137.0	254.9	319.5	384.7
39CBFI2125	145.2	270.2	338.7	407.8
39CBFI2226	171.1	293.2	370.6	448.9
39CBFI2328	188.1	323.3	412.9	504.9
39CBFI2333	206.1	363.4	468.2	576.2

注: 表中重量仅指盘管部的重量, 不包括箱体的重量

盘管安装连接尺寸

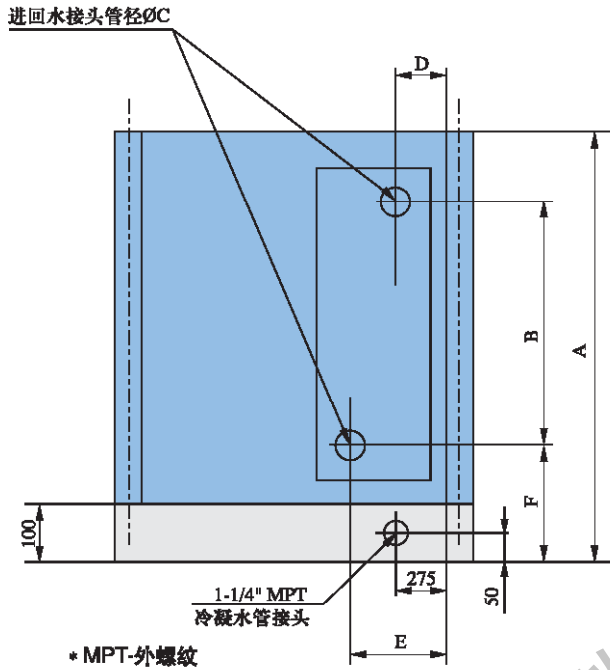

机组型号	A	B	ΦC	F
39CBFI0608	800	357	1-1/2" MPT	236
39CBFI0609	800	421	1-1/2" MPT	236
39CBFI0711	900	472	2" MPT	242
39CBFI0811	1000	599	2" MPT	242
39CBFI0912	1100	647	2-1/2" MPT	250
39CBFI0913	1100	647	2-1/2" MPT	250
39CBFI0914	1100	647	2-1/2" MPT	250
39CBFI1015	1200	774	2-1/2" MPT	250
39CBFI1117	1300	824	3" MPT	257
39CBFI1317	1500	1078	3" MPT	257
39CBFI1418	1600	1142	3" MPT	257
39CBFI1420	1600	1142	3" MPT	257
39CBFI1621	1800	1332	3" MPT	257
39CBFI1822	2000	1586	3" MPT	257
39CBFI1825	2000	1586	3" MPT	257

机组型号	盘管排数	D	E	ΦC
39CBFI0608~1825	2排	55	138	1-1/2" MPT
39CBFI0608~1015	4排	91	174	见上图
39CBFI1117~1825	4排	84	181	
39CBFI0608~0609	6排	63	201	
39CBFI0711~0811	6排	70	194	
39CBFI0912~1015	6排	77	187	
39CBFI1117~1825	6排	84	180	
39CBFI0608~1825	8排	84	226	

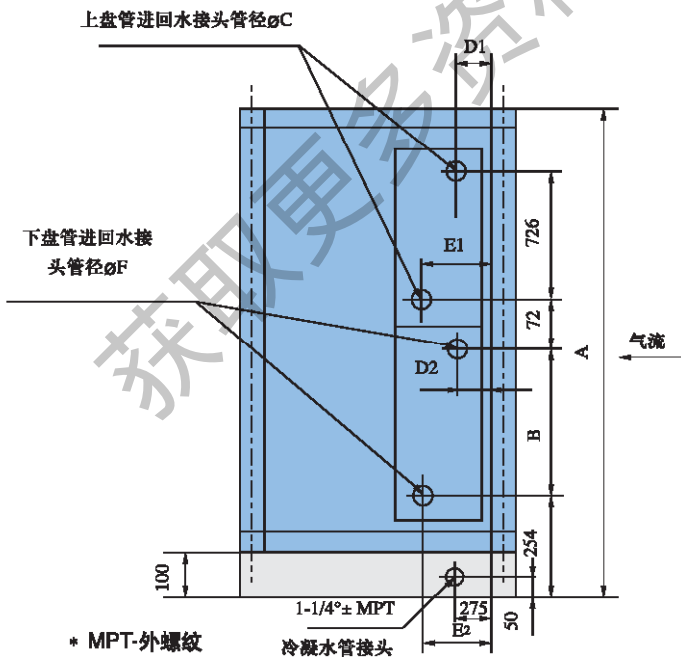

机组型号	A	B	ΦC	F
39CBFI2025	2200	951	3" MPT	257
39CBFI2125	2300	1078	3" MPT	257
39CBFI2226	2400	1205	3" MPT	257
39CBFI2328	2500	1269	3" MPT	257
39CBFI2333	2500	1269	3" MPT	257

机组型号	盘管排数	D1/D2	E1/E2	ΦC
39CBFI2025~2333	2排	55	138	1-1/2" MPT
39CBFI2025~2333	4排	109	206	见上图
39CBFI2025~2333	6排	109	206	
39CBFI2025~2333	8排	88	226	

蒸汽盘管段

(单位: kW)

机组规格	盘管型号	蒸汽压力(Mpa)			重量 kg
		0.02	0.1	0.2	
39CBF0608	(GL-2R-09-05)*1	23.9	27.5	30.6	43.0
39CBF0609	(GL-2R-09-06)*1	28.3	32.6	36.2	45.0
39CBF0711	(GL-2R-11-08)*1	48.2	55.7	61.8	54.0
39CBF0811	(GL-2R-15-08)*1	61.8	71.4	29.2	75.0
39CBF0912	(GL-2R-17-09)*1	76.1	87.9	97.5	90.0
39CBF0913	(GL-2R-17-10)*1	84.1	97.2	107.8	94.0
39CBF0914	(GL-2R-17-11)*1	92.1	106.5	118.1	98.0
39CBF1015	(GL-2R-19-12)*1	115.9	136.7	151.5	107.0
39CBF1117	(GL-2R-22-14)*1	161.1	186.4	206.7	126.0
39CBF1317	(GL-2R-13-14)*2	188.5	217.9	241.6	167.0
39CBF1418	(GL-2R-14-15)*2	218.9	253.1	280.8	202.0
39CBF1420	(GL-2R-14-17)*2	247.2	285.8	317.1	210.0
39CBF1621	(GL-2R-17-18)*2	283.5	327.9	363.1	255.0
39CBF1822	(GL-2R-19-19)*2	345.6	399.4	442.7	286.0
39CBF1825	(GL-2R-19-22)*2	416.6	481.7	533.0	320.0
39CBF2025	(GL-2R-22-22)*2	464.8	537.8	595.5	354.0
39CBF2125	(GL-2R-22-22)*2	488.1	564.0	624.5	354.0
39CBF2226	(GL-2R-22-23)*2	525.6	607.3	672.5	374.0
39CBF2328	(GL-2R-23-25)*2	575.5	665.2	738.0	402.0
39CBF2333	(GL-2R-23-30)*2	701.0	809.2	898.4	455.0

注: 进风干球温度为7°C

表中的重量仅指蒸汽盘管的重量,不包括箱体的重量

蒸汽盘管安装连接尺寸

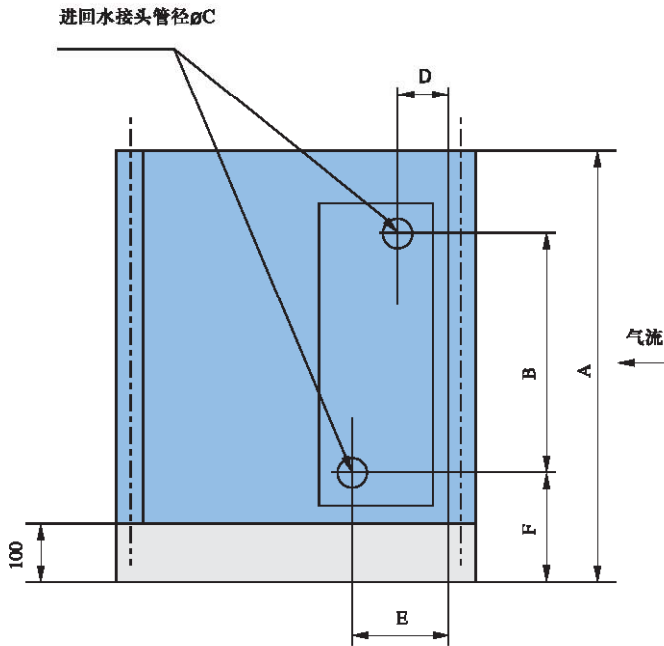

机组型号	A	B	ϕC	F	D	E
39CBFI0608	800	347	2" MPT	248	80	150
39CBFI0609	800	347	2" MPT	248	80	150
39CBFI0711	900	418	2" MPT	248	80	150
39CBFI0811	1000	560	2" MPT	248	80	150
39CBFI0912	1100	631	2" MPT	248	80	150
39CBFI0913	1100	631	2" MPT	248	80	150
39CBFI0914	1100	631	2" MPT	248	80	150
39CBFI1015	1200	738	2" MPT	248	80	150
39CBFI1117	1300	738	2" MPT	248	80	150

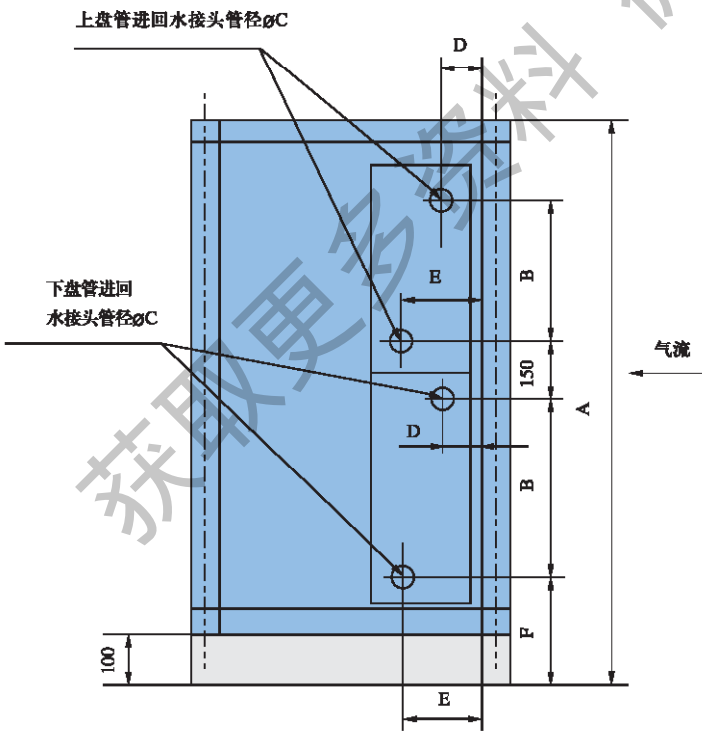

机组型号	A	B	ϕC	F	D	E
39CBFI1317	1500	489	2" MPT	248	80	150
39CBFI1418	1600	520	2" MPT	248	80	150
39CBFI1420	1600	520	2" MPT	248	80	150
39CBFI1621	1800	631	2" MPT	248	80	150
39CBFI1822	2000	738	2" MPT	248	80	150
39CBFI1825	2000	738	2" MPT	248	80	150
39CBFI2025	2200	844	2" MPT	248	80	150
39CBFI2125	2300	844	2" MPT	248	80	150
39CBFI2226	2400	844	2" MPT	248	80	150
39CBFI2328	2500	884	2" MPT	248	80	150
39CBFI2333	2500	884	2" MPT	248	80	150

风机段

风机、电机配置

机组型号	配用风机	电机最大功率 (kW)	电机最大机座号	风机段长度尺寸		重量(kg)
				卧式	立式	
39CBFI0608	ADZ160	1.5	Y90	600	900	18.5
	ADZ180			600	900	20.6
39CBFI0609	ADZ180	2.2	Y100	600	900	20.6
	ADZ200			700	900	23.2
39CBFI0711	ADZ200	3.7	Y112	700	900	23.6
	ADZ225			700	900	33.0
39CBFI0811	ADZ225	3.7	Y112	700	900	33.0
	ADZ/RDZ250			700	900	35.0/37.1
39CBFI0912	ADZ/RDZ250	5.5	Y132	700	900	35.0/37.1
	ADZ/RDZ280			800	900	41.4/43.6
39CBFI0913	ADZ/RDZ280	5.5	Y132	800	900	41.4/43.6
	ADZ/RDZ315			800	900	46.4/47.6
39CBFI0914	ADZ/RDZ315	7.5	Y132	800	900	46.4/47.6
	ADZ/RDZ355			900	900	60.4/64.4
39CBFI1015	ADZ/RDZ355	7.5	Y132	900	900	60.4/64.4
	ADZ/RDZ400			900	900	77.2/80.2
39CBFI1117	ADZ/RDZ400	11	Y160	900	900	79.0/82.0
	ADZ/RDZ450			1100	1100	88.0/97.5
39CBFI1317	ADZ/RDZ400	15	Y160	900	900	79.0/82.0
	ADZ/RDZ450			1100	1100	88.0/97.5
39CBFI1418	ADZ/RDZ450	15	Y160	1100	1100	88.0/97.5
	ADZ/RDZ500			1100	1100	97.2/108.2
39CBFI1420	ADZ/RDZ500	18.5	Y180	1100	1100	97.2/108.2
	ADZ/RDZ560			1300	1300	186.0/195.0
39CBFI1621	ADZ/RDZ560	18.5	Y180	1300	1300	186.0/195.0
	ADZ/RDZ630			1400	1400	250.0/253.0
39CBFI1822	ADZ/RDZ560	18.5	Y180	1300		186.0/195.0
	ADZ/RDZ630			1400		250.0/253.0
39CBFI1825	ADZ/RDZ630	30	Y200	1400		250.0/253.0
	ADZ/RDZ710			1500		281.0/323.0
39CBFI2025	ADZ/RDZ630	30	Y200	1400		250.0/253.0
	ADZ/RDZ710			1500		281.0/323.0
39CBFI2125	ADZ/RDZ710	30	Y200	1500		281.0/323.0
	ADZ/RDZ800			1700		370.0/405.0
39CBFI2226	ADZ/RDZ710	30	Y200	1500		281.0/323.0
	ADZ/RDZ800			1700		370.0/405.0
39CBFI2328	ADZ/RDZ800	37	Y225	1700		370.0/405.0
	ADZ/RDZ900			1900		442.0/490.0
39CBFI2333	ADZ/RDZ800	45	Y225	1700		370.0/405.0
	ADZ/RDZ900			1900		442.0/490.0

注：此表中的重量为风机与公用底盘部的重量，不包括风机段箱体与电机重量。此表中尺寸为箱体内档尺寸。

风机段

卧式机组出风口方向及法兰尺寸

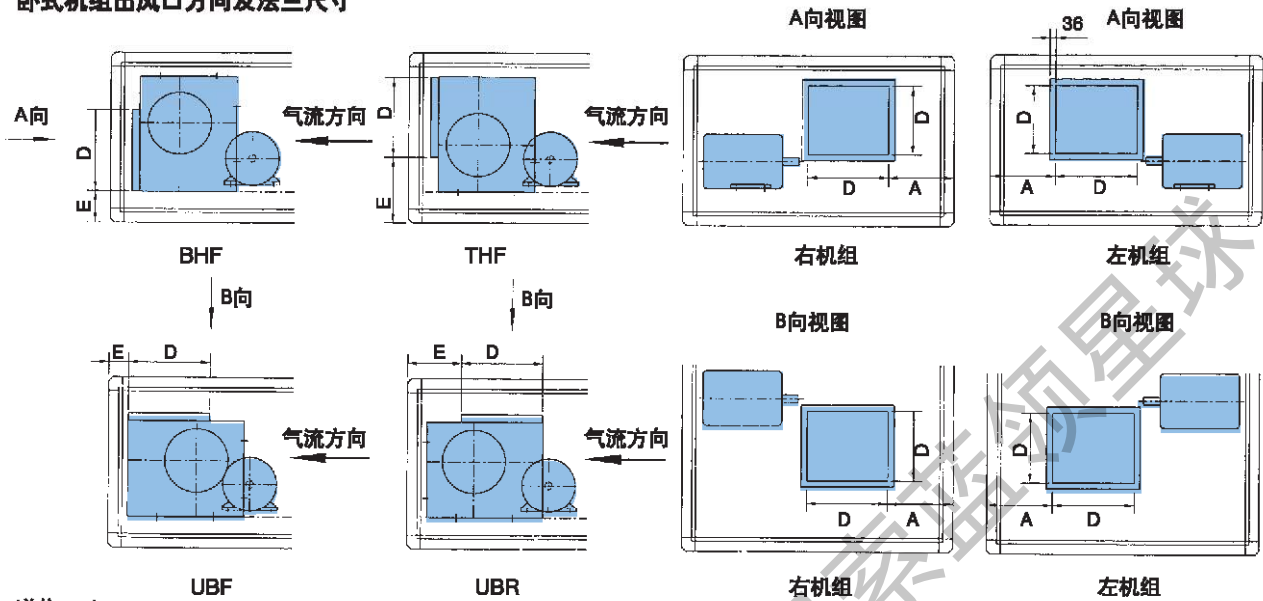

(单位:mm)

机组型号	配用风机	A	D	E			
				THF	BHF	UBF	UBR
39CBFI0608	ADZ160	229.0	205.0	290.5	168.0	125	197.0
	ADZ180	184.5	229.0	290.5	168.0	125	222.0
39CBFI0609	ADZ180	296.0	229.0	290.5	168.0	125	222.0
	ADZ200	265.5	256.0	298.5	168.0	125	231.0
39CBFI0711	ADZ200	365.5	256.0	298.5	168.0	125	231.0
	ADZ225	316.5	288.0	312.5	168.0	125	268.0
39CBFI0811	ADZ225	316.5	288.0	312.5	168.0	125	268.0
	ADZ/RDZ250	316.5	322.0	324.0	168.0	125	257.0
39CBFI0912	ADZ/RDZ250	366.5	322.0	324.0	168.0	125	257.0
	ADZ/RDZ280	340.5	361.0	341.0	168.0	125	306.0
39CBFI0913	ADZ/RDZ280	390.5	361.0	341.0	168.0	125	306.0
	ADZ/RDZ315	347.5	404.0	360.0	168.0	125	293.0
39CBFI0914	ADZ/RDZ315	397.5	404.0	360.0	168.0	125	293.0
	ADZ/RDZ355	400.5	453.0	385.0	193.0	125	315.0
39CBFI1015	ADZ/RDZ355	450.5	453.0	385.0	193.0	125	315.0
	ADZ/RDZ400	399.5	507.0	413.0	193.0	125	345.0
39CBFI1117	ADZ/RDZ400	499.5	507.0	413.0	193.0	125	345.0
	ADZ/RDZ450	439.5	569.0	442.0	193.0	125	373.0
39CBFI1317	ADZ/RDZ400	499.5	507.0	413.0	193.0	125	345.0
	ADZ/RDZ450	394.5	569.0	442.0	193.0	125	373.0
39CBFI1418	ADZ/RDZ450	444.5	569.0	442.0	193.0	125	373.0
	ADZ/RDZ500	425.5	638.0	463.0	193.0	125	395.0
39CBFI1420	ADZ/RDZ500	525.5	638.0	463.0	193.0	125	395.0
	ADZ/RDZ560	516.5	715.0	554.0	253.0	125	426.0
39CBFI1621	ADZ/RDZ560	516.5	715.0	554.0	253.0	125	426.0
	ADZ/RDZ630	430.5	801.0	596.0	253.0	125	469.0
39CBFI1822	ADZ/RDZ560	616.5	715.0	554.0	253.0	125	426.0
	ADZ/RDZ630	530.5	801.0	596.0	253.0	125	469.0
39CBFI1825	ADZ/RDZ630	725.5	801.0	596.0	253.0	125	469.0
	ADZ/RDZ710	628.5	898.0	644.0	253.0	125	516.0
39CBFI2025	ADZ/RDZ630	725.5	801.0	596.0	253.0	125	469.0
	ADZ/RDZ710	628.5	898.0	644.0	253.0	125	516.0
39CBFI2125	ADZ/RDZ710	578.5	898.0	644.0	253.0	125	516.0
	ADZ/RDZ800	518.5	1007.0	713.0	266.0	125	572.0
39CBFI2226	ADZ/RDZ710	678.5	898.0	644.0	253.0	125	516.0
	ADZ/RDZ800	618.5	1007.0	713.0	266.0	125	572.0
39CBFI2328	ADZ/RDZ800	668.5	1007.0	713.0	266.0	125	572.0
	ADZ/RDZ900	640.5	1130.0	770.0	266.0	125	629.0
39CBFI2333	ADZ/RDZ800	968.5	1007.0	713.0	266.0	125	572.0
	ADZ/RDZ900	940.5	1130.0	770.0	266.0	125	629.0

风机段

立式机组出风口方向及法兰尺寸

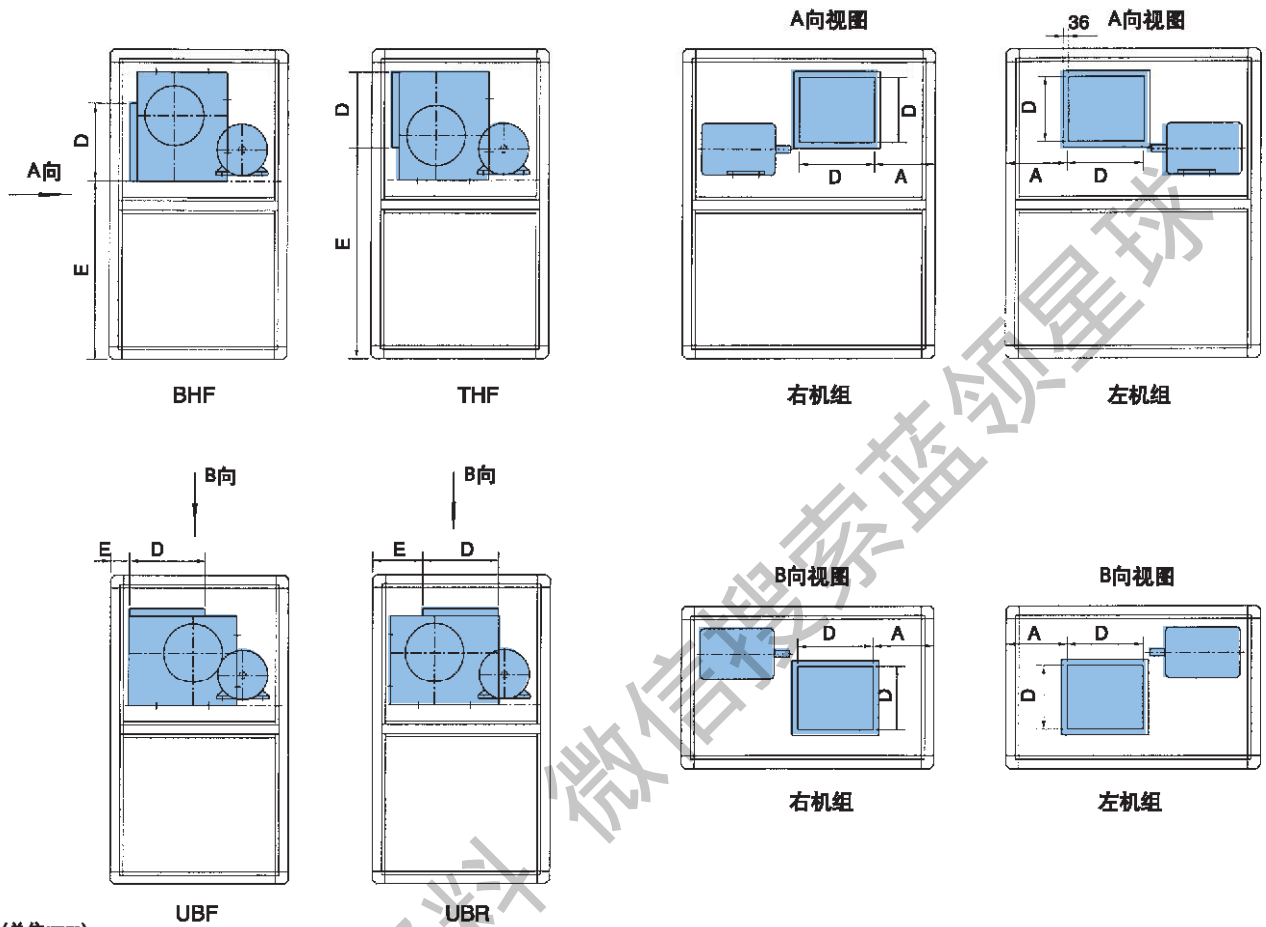

(单位:mm)

机组型号	配用风机	A	D	E			
				THF	BHF	UBF	UBR
39CBF10608	ADZ180	229.0	205	990.5	868.0	125	197
	ADZ180	184.5	229	990.5	868.0	125	222
39CBF10609	ADZ180	296.0	229	990.5	868.0	125	222
	ADZ200	265.5	256	998.5	868.0	125	231
39CBF10711	ADZ200	365.5	256	1098.5	968.0	125	231
	ADZ225	316.5	288	1112.5	968.0	125	268
39CBF10811	ADZ225	316.5	288	1212.5	1068.0	125	268
	ADZ/RDZ250	316.5	322	1224.0	1068.0	125	257
39CBF10912	ADZ/RDZ250	366.5	322	1324.0	1168.0	125	257
	ADZ/RDZ280	340.5	361	1341.0	1168.0	125	306
39CBF10913	ADZ/RDZ280	390.5	361	1341.0	1168.0	125	306
	ADZ/RDZ315	347.5	404	1360.0	1168.0	125	293
39CBF10914	ADZ/RDZ315	397.5	404	1360.0	1168.0	125	293
	ADZ/RDZ355	400.5	453	1385.0	1193.0	125	315
39CBF11015	ADZ/RDZ355	450.5	453	1485.0	1293.0	125	315
	ADZ/RDZ400	399.5	507	1513.0	1293.0	125	345
39CBF1117	ADZ/RDZ400	499.5	507	1613.0	1393.0	125	345
	ADZ/RDZ450	439.5	569	1642.0	1393.0	125	373
39CBF11317	ADZ/RDZ400	499.5	507	1813.0	1593.0	125	345
	ADZ/RDZ450	394.5	569	1842.0	1593.0	125	373
39CBF11418	ADZ/RDZ450	444.5	569	1942.0	1693.0	125	373
	ADZ/RDZ500	425.5	638	1963.0	1693.0	125	395
39CBF11420	ADZ/RDZ500	525.5	638	1963.0	1693.0	125	395
	ADZ/RDZ560	516.5	715	2054.0	1753.0	125	426
39CBF11621	ADZ/RDZ560	516.5	715	2254.0	1953.0	125	426
	ADZ/RDZ630	430.5	801	2296.0	1953.0	125	469

消音器

消音器的规格与重量

机组型号	一级消音 (6M)												重量 (kg)		
	6M-	7M-	8M-	9M-	10M-	11M-	12M-	6M- II	7M- II	8M- II	9M- II	10M- II		11M- II	12M- II
39CBFI0608	3														27
39CBFI0609	2							2							30
39CBFI0711		4													40
39CBFI0811		4													40
39CBFI0912				3						2					58
39CBFI0913				3						2					58
39CBFI0914				5											65
39CBFI1015					4						2				74
39CBFI1117						6									90
39CBFI1317	6	6													114
39CBFI1418		10						4							126
39CBFI1420		14													138
39CBFI1621			12							4					170
39CBFI1822				12							4				190
39CBFI1825				14							4				216
39CBFI2025					14							4			228
39CBFI2125					7	7						2	2		236
39CBFI2226						18									270
39CBFI2328						8	8						2	2	295
39CBFI2333						10	10						2	2	356

机组型号	二级消音 (12M)												重量 (kg)		
	6M-	7M-	8M-	9M-	10M-	11M-	12M-	6M- II	7M- II	8M- II	9M- II	10M- II		11M- II	12M- II
39CBFI0608	6														54
39CBFI0609	4							4							60
39CBFI0711		8													80
39CBFI0811		8													80
39CBFI0912				6						4					116
39CBFI0913				6						4					116
39CBFI0914				10											130
39CBFI1015					8						4				148
39CBFI1117						12									180
39CBFI1317	12	12													228
39CBFI1418		20							8						252
39CBFI1420		28													276
39CBFI1621			24							8					340
39CBFI1822				24							8				380
39CBFI1825				28							8				432
39CBFI2025					28							8			456
39CBFI2125					14	14						4	4		472
39CBFI2226						36									540
39CBFI2328						16	16						4	4	590
39CBFI2333						20	20						4	4	712

过滤器

根据功能需要有以下几种过滤器可供选择

过滤器

根据功能需要有以下几种过滤器可供选择:

1" 厚外抽高速过滤器

2" 厚外抽低速过滤器

1" 厚内抽高速过滤器

2" 厚内抽低速过滤器

内置初效袋式过滤器

内置亚高效袋式过滤器

初、中效过滤器性能

过滤效率: 板式初效G3级, 袋式中效F5级

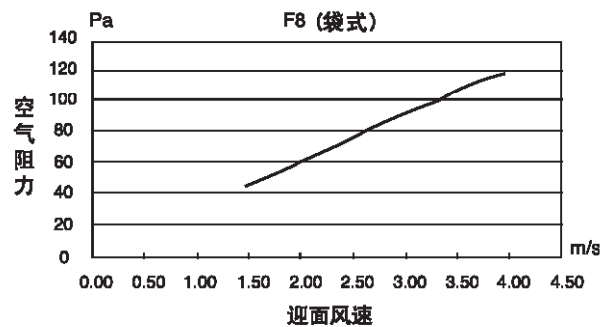
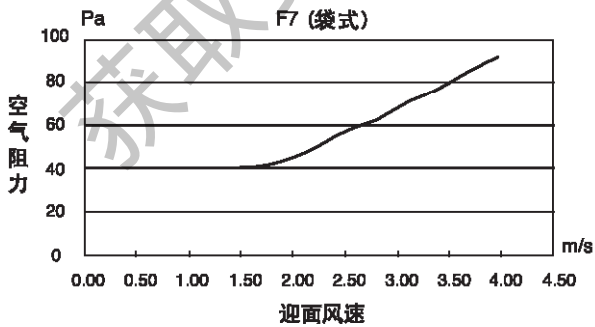
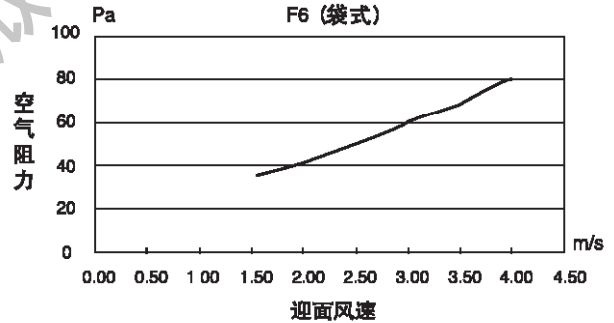
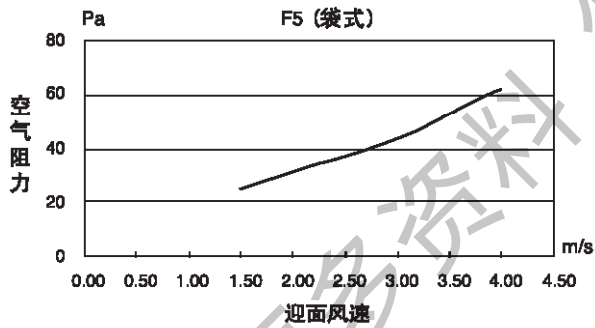
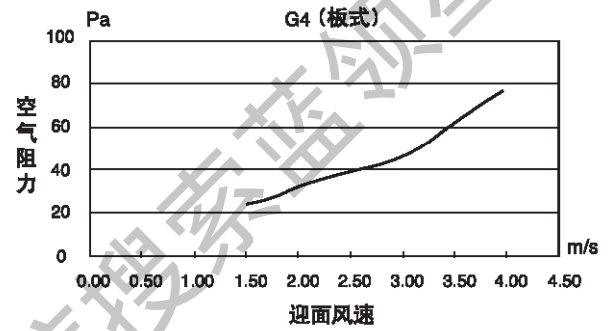
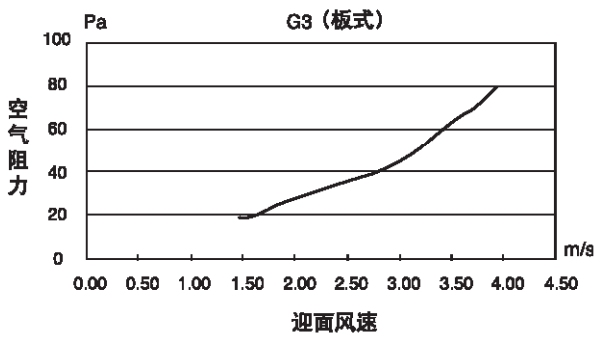

过滤器规格与数量

机组规格	板式外抽过滤器规格 (η = G3)										重量(kg)	
	392×395	492×395	592×395	692×395	392×495	492×495	592×495	592×595	692×495	392×595	厚1"	厚2"
39CBFI0608										1	1.3	1.5
39CBFI0609	2										2.6	2.9
39CBFI0711		1				1					3.1	3.5
39CBFI0811			1				1				3.4	3.8
39CBFI0912									2		4	4.4
39CBFI0913				3							5.1	5.6
39CBFI0914				3							5.1	5.6
39CBFI1015	4				2						8.2	9.1
39CBFI1117					3	3					9.3	10.3
39CBFI1317						3	3				10.2	11.3
39CBFI1418							4	2			11.2	12.4
39CBFI1420								6			12	13.2
39CBFI1621			2						6		15.4	17.0
39CBFI1822					4			8			20.4	22.5
39CBFI1825	2		4		3			6			24.3	26.8
39CBFI2025	2			4	3				6		25.9	28.5
39CBFI2125		2		4		3			6		28.6	29.3
39CBFI2226			1	2				4		8	28.2	31.1
39CBFI2328		12	4			6	2				37.6	41.4
39CBFI2333		12	4			9	3				44.2	48.6

机组规格	板式内置过滤器规格 (η = G3)					重量(kg)	
	290×595	390×493	390×595	493×595	595×595	厚1"	厚2"
39CBFI0608				1		1.8	2
39CBFI0609		2				2.8	3.1
39CBFI0711	1				1	3.2	3.6
39CBFI0811			1		1	3.5	3.9
39CBFI0912		2	2			5.8	6.4
39CBFI0913		2	2			5.8	6.4
39CBFI0914			4			6.0	6.6
39CBFI1015	2				2	6.4	7.1
39CBFI1117			2		2	7.0	7.7
39CBFI1317	2				4	10.4	11.5
39CBFI1418			2		4	11.0	12.1
39CBFI1420					6	12.0	13.2
39CBFI1621	3				6	15.6	17.2
39CBFI1822	2		2		6	17.4	19.2
39CBFI1825	4				8	20.8	22.9
39CBFI2025					12	24.0	26.4
39CBFI2125					12	24.0	26.4
39CBFI2226	4				12	28.8	31.7
39CBFI2328	7				12	32.4	35.7
39CBFI2333			5		15	37.5	41.3

过滤器规格与数量

机组规格	袋式内置过滤器规格 ($\eta = F5$)								重量 (kg)	
	290×595	390×493	390×595	493×390	493×595	595×290	595×390	595×595	厚1"	厚2"
39CBFI0608	1								1.3	1.5
39CBFI0609	2								2.2	2.5
39CBFI0711	1								2.5	2.8
39CBFI0811	1								2.6	2.9
39CBFI0912	2								4.6	5.1
39CBFI0913	2								4.6	5.1
39CBFI0914	4								4.8	5.3
39CBFI1015	2								5.0	5.5
39CBFI1117	2								5.2	5.8
39CBFI1317	2								7.8	8.6
39CBFI1418	2								8.0	8.8
39CBFI1420	6								8.4	9.3
39CBFI1621	3								6	11.7
39CBFI1822	3								6	14.2
39CBFI1825	4								8	15.6
39CBFI2025	12								16.8	18.5
39CBFI2125	12								16.8	18.5
39CBFI2226	4								12	21.2
39CBFI2328	4								3	12
39CBFI2333	5								15	27.0

机组规格	箱式高效过滤器规格 ($\eta = H11$)						重量(kg)	
	290×493	290×595	390×493	390×595	493×595	595×595	厚12"	厚12"
39CBFI0608	2						19.0	19.0
39CBFI0609	2						29.0	29.0
39CBFI0711	3						35.0	35.0
39CBFI0811	2						39.5	39.5
39CBFI0912	2						64.0	64.0
39CBFI0913	2						64.0	64.0
39CBFI0914	4						70.0	70.0
39CBFI1015	2						70.0	70.0
39CBFI1117	2						79.0	79.0
39CBFI1317	2						114.0	114.0
39CBFI1418	2						123.0	123.0
39CBFI1420	6						132.0	132.0
39CBFI1621	3						171.0	171.0
39CBFI1822	2						193.0	193.0
39CBFI1825	4						228.0	228.0
39CBFI2025	12						264.0	264.0
39CBFI2125	12						264.0	264.0
39CBFI2226	4						316.0	316.0
39CBFI2328	7						355.0	355.0
39CBFI2333	5						417.5	417.5

净化所需过滤级别

净化级别 US Fed. Std. 209D US Fed. Std. 209E	100,000 M6.5	10,000 M5.5	1,000 M4.5	100 M3.5	10 M2.5	1 M1.5	0.1 M0.5
净化级别 VDI 2083	6	5	4	3	2	1	0
气流形式	紊流		过渡流		准层流		
过滤器 漏布比(%)	5~10	10~20	30~70	>80	>90		
第一级过滤级别 DIN EN 779	G4			F5		F6	
第二级过滤级别 DIN EN 779 DIN 24 183/EN 1822	F7			F9 H10		H10 H12 H13	H13
第三级过滤级别 DIN 24 183/EN 1822	H12 H13	H13		H14	H15	H16	H17

电加热段

电加热盘管的选型规则

机组型号		通风面积 (m ²)	单排电加热盘管 功率范围 (kW)	重量 kg	二排电加热盘管 功率范围 (kW)	重量 kg	三排电加热盘管 功率范围 (kW)	重量 kg
机组	单根最大功率 (W)							
39CBFI0608	690	0.21	< 5	16	5~10	20	10~15	24
39CBFI0609	840	0.25	< 6	17	6~12	21	10~18	25
39CBFI0711	1140	0.34	< 8	18	8~16	22	16~24	26
39CBFI0811	1140	0.49	< 12	28	12~24	33	24~36	38
39CBFI0912	1290	0.65	< 14	31	14~28	40	28~42	49
39CBFI0913	1440	0.72	< 16	35	16~32	45	32~48	54
39CBFI0914	1590	0.80	< 18	42	18~36	56	36~54	69
39CBFI1015	1740	0.99	< 26	44	26~52	58	52~78	73
39CBFI1117	2040	1.29	< 30	48	30~60	63	60~90	79
39CBFI1317	2040	1.56	< 35	57	35~70	76	70~105	96
39CBFI1418	2200	1.83	< 40	63	40~80	84	80~120	105
39CBFI1420	2500	2.08	< 45	70	45~90	96	90~135	122
39CBFI1621	2650	2.55	< 48	74	48~96	100	96~144	126
39CBFI1822	2800	3.07	< 60	83	60~120	114	120~180	145
39CBFI1825	3250	3.56	< 70	96	70~140	131	140~210	166
39CBFI2025	3250	4.00	< 85	97	85~170	133	170~255	169
39CBFI2125	3250	4.21	< 90	107	90~180	149	180~270	191
39CBFI2226	3400	4.63	< 95	122	95~190	172	190~285	222
39CBFI2328	3700	5.29	< 105	137	105~210	196	210~315	255
39CBFI2333	4450	6.36	< 125	149	125~250	217	250~375	285

- 注：1.电加热盘管接线采用星形联接，可分成多组控制，单组容量一般小于30kW，电源为3相380V电压。
2.通过电加热盘管的最小风速为2m/s。
3.加热量不超过三排电加热盘管的最大加热量时，采用三模数箱体段。
4.加热量超过三排电加热盘管的最大加热量时，应采用六模数箱体段和二电加热盘管。

箱体重量

(单位: kg)

机组规格	39CBFI				39CBFI
	3M	6M	9M	12M	端面
39CBFI0608	47.0	66.3	99.2	122.9	7.8
39CBFI0609	56.7	81.3	105.6	130.7	8.3
39CBFI0711	66.4	95.4	122.9	151.6	9.4
39CBFI0811	70.5	100.3	129.2	159.4	13.3
39CBFI0912	79.4	111.0	144.5	178.1	16.7
39CBFI0913	81.7	115.2	149.7	184.3	20.6
39CBFI0914	84.1	119.3	155.0	190.5	24.7
39CBFI1015	88.3	127.3	165.5	204.8	26.3
39CBFI1117	97.7	140.3	182.7	224.4	31.0
39CBFI1317	102.1	146.9	191.7	235.8	37.0
39CBFI1418	109.9	158.2	206.7	254.5	45.5
39CBFI1420	114.5	164.8	215.7	266.0	55.9
39CBFI1621	145.5	202.2	257.4	313.5	59.8
39CBFI1822	148.8	207.8	265.3	323.7	71.4
39CBFI1825	164.3	226.9	290.5	354.8	73.7
39CBFI2025	168.5	233.6	299.4	366.0	76.9
39CBFI2125	171.3	237.6	304.7	372.5	85.6
39CBFI2226	177.1	245.8	315.2	385.3	98.4
39CBFI2328	189.4	261.2	333.5	406.0	119.1
39CBFI2333	209.8	287.5	366.1	444.7	135.3

注：表中的重量包括机组底座的重量

39CBF机组型号标注方法

	39CBF	07	11
机组系列			
高度模数			
宽度模数			
机组其他说明			

机组模数和尺寸计算公式

(1) 机组高度=高度模数×100+110+100(底座)

(2) 机组宽度=宽度模数×100+110

例：39CBF0711

07 高度模数

机组高为： $7 \times 100 + 110 + 100$ (底座) =910mm

11 宽度模数

机组宽为： $11 \times 100 + 110$ =1210mm

39CBF风量范围

39CBF 2000~60000m³/h

39CBF机组特点

结构特点

- 模数化设计
零部件通用性强，调换方便。
- 双层面板结构、聚氨酯发泡保温
50毫米发泡面板重量轻、刚性好、导热系数小于 $0.0199\text{W/m}\cdot^{\circ}\text{C}$
新型密封材料使空气漏风量减至最小。
- 下排水设计
水盘下排水保证全部排出冷凝水。
- 外置盘管放水阀
盘管回路最低点处设放水阀放尽盘管内积水,避免盘管冻裂。
- 波纹型调节风门
波纹型连杆联动调节风门开启灵活，可加装电动控制器。
- 机组底座
每段各有机组底座，加强整机强度，便于运输拼接。



性能特点

- 采用优化设计前倾多翼或后倾圆弧型双进风离心风机，噪音低、效率高。
风机叶轮、皮带轮均经过静动平衡校正，整体风机再经运行振动测试校正，运转平稳。
风机电机共用底座装有减振器，出风口与箱体有软接头，与运动部件完全隔离，有效隔绝震动。
- 盘管采用开利最新二次波纹翅片并用机械胀管法胀接于铜管上，传热效率极佳。
盘管联箱设有排水阀和放气阀，保证回路中无空气积聚，同时冬季盘管内可放尽积水，避免冻裂。
迎面风速大于 2.5m/s 时，盘管后设置挡水器有效隔离空气中的水分。
- 初效过滤器为板式结构，效率达G4级。
中效过滤器为袋式结构，效率达F8级。
- 亚高效过滤器为袋式结构，效率达F9级。高效过滤器效率为H13级。

电脑选型

- 公司提供快捷精确的电脑选型服务，根据用户具体要求，计算最理想的功能配置，提供最合理经济的机组。

维修简便

- 机组单侧装有可拆卸面板，并且在机组的必要功能段设置检修门，方便对风机、盘管、过滤器等部件维修保养。
- 盘管安装于水盘内导轨上，便于维护，清洗和拆卸。

智能控制

- 可根据要求加装变频器等各种传感机构实现机组自动控制。

39CBF机组特点

欧洲标准(EUROVENT)认证

- 欧洲标准 (EUROVENT) 是一个针对组合式空调器性能的专业标准，在国际上被广泛认同。同时该标准认证由法国EUROVENT认证机构负责，该认证机构是国际上公认的最具权威性认证机构之一。
- EN1886认证是针对组合式空调器的机械特性认证，包括箱体机械强度、冷桥因子、传热系数、漏风率、过滤器旁通率以及箱体隔音效果等。



EN1886: 欧洲空气处理机组标准 (39CBF)

箱体等级	最大相对变形量(mm.m ⁻¹)	是否承受风机最大风压
1	10	No
1A	10	Yes
2	4	No
2A	4	Yes

Class TB1	0.75 < Kb ≤ 1	Leakage Class	最大漏风率 l/sm ²
Class TB2	0.6 < Kb ≤ 0.75	3A	5.70
Class TB3	0.45 < Kb ≤ 0.6	A	1.90
Class TB4	0.3 < Kb ≤ 0.45	B	0.63
Class TB5	无要求	C	0.21

箱体机械强度

最大相对变形量是指在 ±1000Pa 的条件下机组最大允许弹性变形量。

承受风机最大风压是指在 ±2500Pa 下机组不发生永久变形。

防冷桥系数

防冷桥系数 $K_b = T_{min} / T_{air}$ ，式中， t_{min} 为机组内温度与机组外壁温度的差值， t_{air} 为机组内温度与外界环境温度的差值。

漏风率

空气处理机组的漏风率是在机组内部为 400Pa 负压和 700Pa 正压时测得。

39CBF 适合于工业场合的显著特点

● 良好的气密性

机组的箱体由面板、框架及密封条组成，面板采用了独特的嵌入对接方式，使其连接处能非常精确地连接在一起。框架与面板之间采用新型密封条进行密封，而且机组的各检修门和各管道穿过处均经过精心的密封设计，保证了机组良好的气密性。

● 绝佳的隔热性

机组面板中间有 50mm 厚的发泡聚氨酯保温材料，刚性好，甚至在框架中间也添加保温毡。并且在每个连接处都进行了特殊隔热处理，隔绝冷桥的出现。面板外表面经过特殊喷涂处理，确保了机组良好的防火与防腐性能。适合于防冷桥要求的应用场合，如烟草、医院、电子等。

箱体各项性能指标(欧洲EN1886标准)

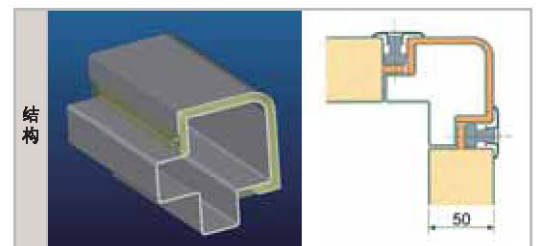

箱体专利号: 03270349.X

39CBF快速选型

机组规格	盘管迎风面积(m ²)	39CBF外形尺寸		额定风量 m ³ /h	机外静压 Pa
		高 H*	宽 W		
39CBF0608	0.23	710	910	2000	200~800
39CBF0609	0.32	710	1010	3000	200~800
39CBF0711	0.46	810	1210	4000	200~800
39CBF0811	0.57	910	1210	5000	200~800
39CBF0912	0.69	1010	1310	6000	200~800
39CBF0913	0.76	1010	1410	7000	200~800
39CBF0914	0.84	1010	1510	8000	200~800
39CBF1015	1.06	1110	1610	10000	200~800
39CBF1117	1.31	1210	1810	12000	200~800
39CBF1317	1.68	1410	1810	15000	200~800
39CBF1418	1.90	1510	1910	18000	200~800
39CBF1420	2.14	1510	2110	20000	200~800
39CBF1621	2.62	1710	2210	25000	200~800
39CBF1822	3.26	1910	2310	30000	200~800
39CBF1825	3.75	1910	2610	32000	200~800
39CBF2025	4.04	2110	2610	35000	200~800
39CBF2125	4.33	2210	2610	40000	200~800
39CBF2226	4.82	2310	2710	45000	200~800
39CBF2328	5.39	2410	2910	50000	200~800
39CBF2333	6.44	2410	3410	60000	200~800

注：* 机组高度H不包括底座100mm

其他说明

- 1、公司也可根据用户提供的不同工况要求用电脑选型程序为您进行专门设计，选择最优化的机型。
- 2、机组基础要求：
 - 机组基础按机组长度和宽度设计，必须保持水平平整。
 - 基础要高于地面，便于设置凝结水存水弯。如图：

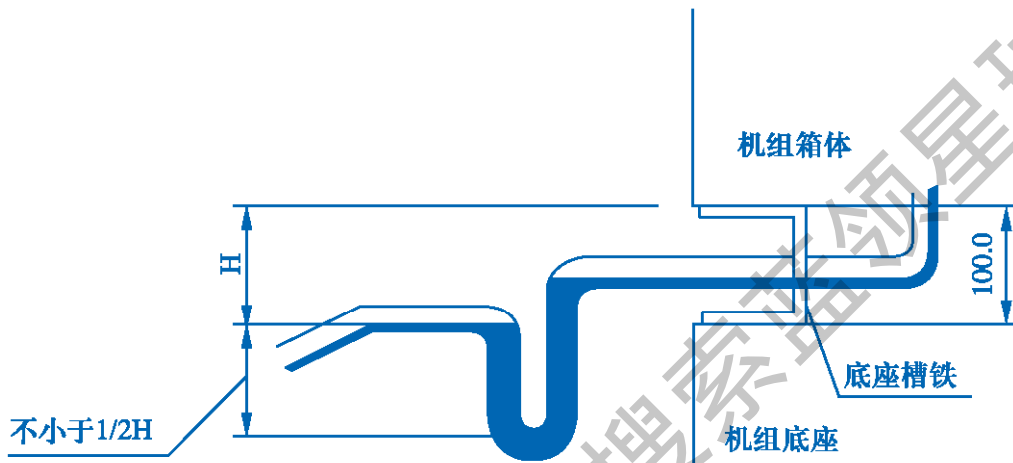

注：H=最大负压(mm) + 50mm

- 3、接管时注意：
 - 冷水盘管，热水盘管设计使用压力为1.6MPa。
 - 蒸汽盘管的最高压力不超过1.4MPa。
- 4、全新风机组，当新风温度低于0℃时，开机前必须先开预热盘管或采用其它相应措施，防止机组内盘管冻裂。
- 5、风机出口和风管连接部，必须用柔性接头。
- 6、停机时，当盘管置于低于结冰温度时，应排尽管内水，所有残留水都应吹去。如果残水不能吹尽，应在管内加入防冻液。
- 7、机组已充分考虑保温措施，在正常情况下表面不会结露。
- 8、请留意有充足空间以便日常检修。
- 9、机组送风温度不应超过80℃（加热），若超过此温度，应在订购时向本公司提出，以便采用高温轴承和特殊要求电动机。
- 10、客户如有特殊配置，如电动调节风门，铜联箱，不锈钢水盘，高效过滤等非标要求，在订货时予以详细说明。
- 11、用户如有其它消声，二次回风，净化，调频，热能回收等要求，在订货时予以详细说明，均可满足要求。
干蒸汽加湿所需蒸汽压力范围（0.02~0.04）MPa

开利作为世界级的制造公司，下列六个方面是我们对环境资源保护的责任：



欢迎访问开利网站
www.carrier.com.cn



开利中国销售机构

上海 (86-21) 2306 3000 北京 (86-10) 5929 7800 成都 (86-28) 8299 0634
西安 (86-29) 8762 0258 广州 (86-20) 3820 1818 苏州 (86-512) 6288 8120

开利中国维修服务

(86) 400-820-2969/79

开利中国多得利零件业务

零件咨询热线 (86) 800-820-6010



为使产品更好地适应客户而改进创新，我公司保留修改样本而不事先通知的权利
©版权所有，开利中国

T-39CBFI/39CBF-1006-04

39CBFI/39CBF

产品制造公司：上海一冷开利空调设备有限公司
成都开利空调设备有限公司