



CARRIER UNIVERSITY

30HXC压缩机



06N 压缩机

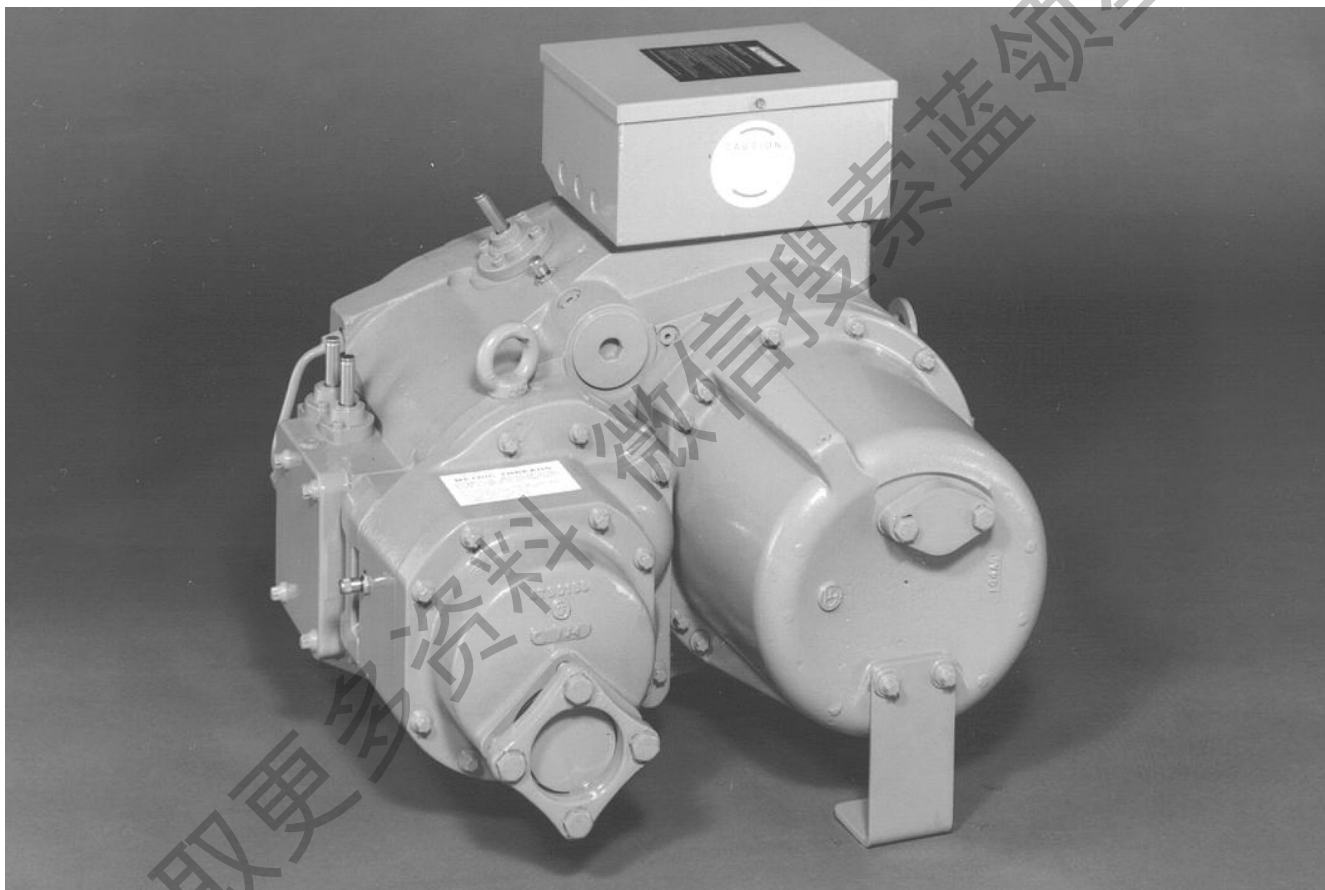

- 104 mm 半封闭式双转子螺杆压缩机

06N 压缩机

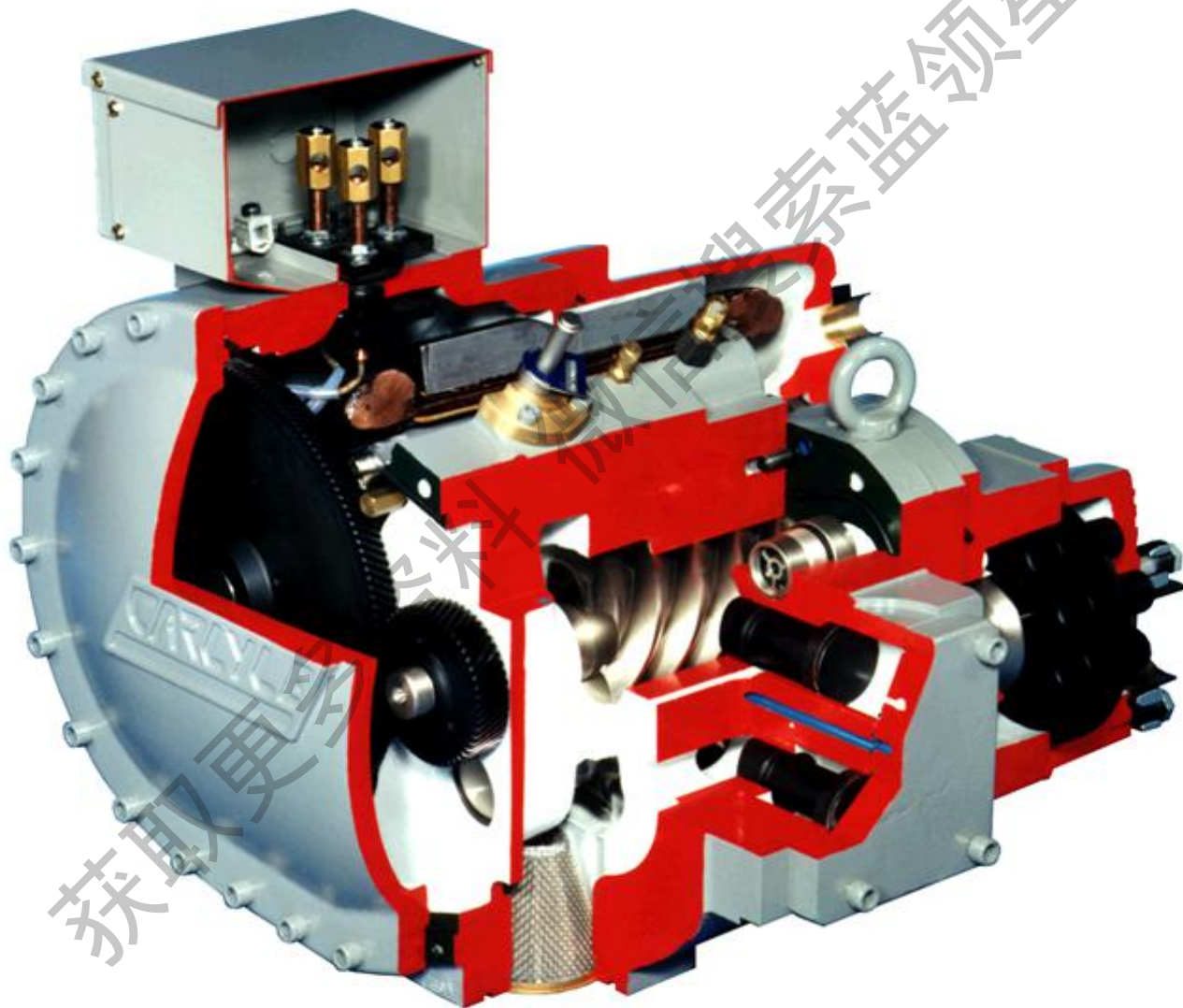

06N 压缩机概述

- 30HXC 130-200 采用星/三角启动
- 30HXC 250-400 采用直接启动

获取更多资料

微信搜索蓝领星球

西门子软启动器

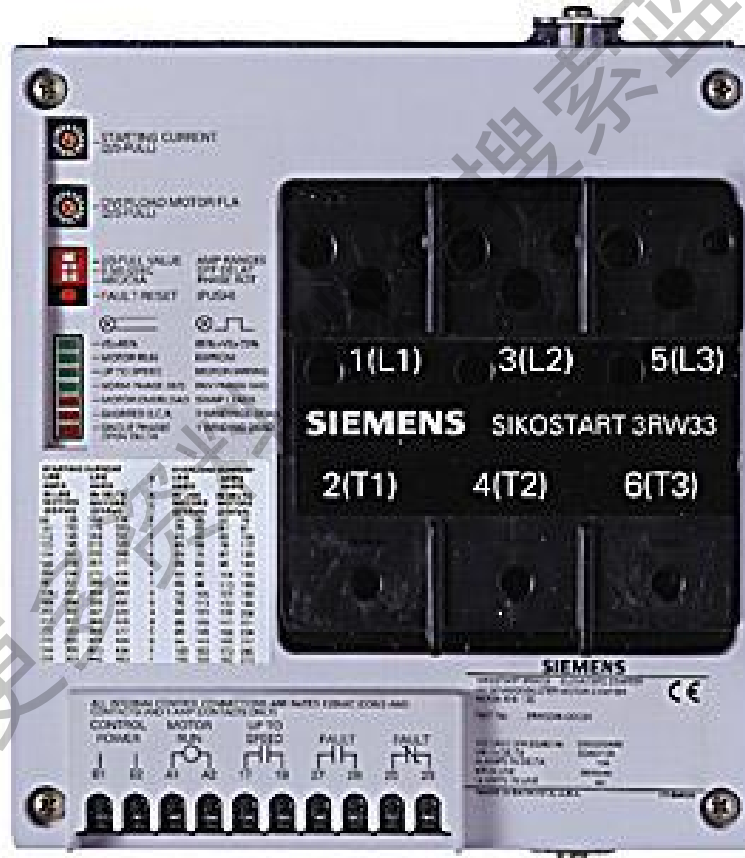

双转子

- 专为 HFC-134a 设计
- 名义冷量 38-80 冷吨
 - 50Hz & 60Hz
- 风冷和水冷两种规格
 - 经济型
 - 非经济型
- 所有规格一种形式
 - 相同的装配和管路形式

0 6 N A 3 1 2 3 S 6 E A

型号名称

06N - GTS104 压缩机

应用场合

A - 风冷冷凝
W - 水冷冷凝

制冷剂

1 - R-134a
2 - R-134a II
3 - R-134a III

名义排气量 @ 60 Hz

123 - 123 cfm
146 - 146 cfm
174 - 174 cfm
209 - 209 cfm
250 - 250 cfm
300 - 300 cfm

包装

A - 标准
B - 维护

电机冷却

E - 含经济器
N - 无经济器

频率

5 - 仅50 Hz
6 - 仅60 Hz
7 - 50/60 Hz

电气性能

S - 460-3-60	400-3-50
T - 575-3-60	-----
U - -----	230-3-50
W - 380-3-60	346-3-50
X - 208/230-3-60	200-3-50
Z - 200-3-60	

名义冷量

		风冷冷凝			
型号	50 Hz		60 Hz		
CFM	经济型	非经济型	经济型	非经济型	
123	N/A	N/A	38	33	
146	38	33	46	40	
174	46	40	56	49	
209	56	49	65	57	
250	65	57	80	70	
300	80	70	N/A	N/A	

名义冷量

		水冷冷凝			
型号	50 Hz		60 Hz		
CFM	经济型	非经济型	经济型	非经济型	
123	N/A	N/A	40	35	
146	40	35	49	42	
174	49	42	59	52	
209	59	52	70	60	
250	70	60	86	74	
300	86	74	N/A	N/A	

06N 压缩机

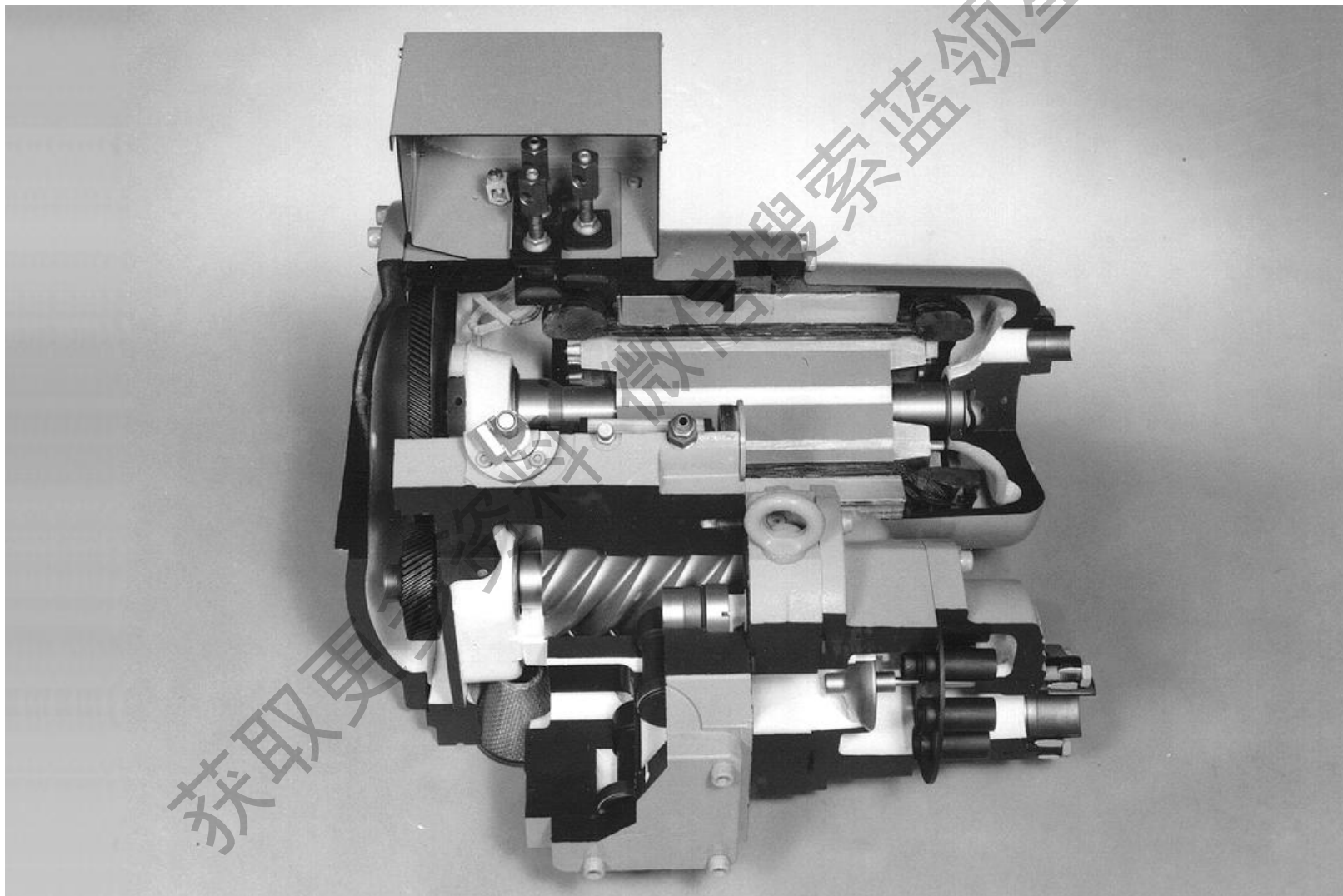

电机概述

- 密闭的电机
 - 不可在现场维修
 - 2极 电机
- 电机线圈内嵌有温度传感器
 - 提供电机冷却控制的激活

获取更多资料 搜索引擎 蓝领星球

压缩机控制方式

- 排气压力低
 - 以满足油压的要求
- 饱和吸气压力
 - 最大温差 $12.8\text{ }^{\circ}\text{C}$
- 电机温度
 - 持续峰值 $93\text{ }^{\circ}\text{C}$
 - 瞬间峰值 $110\text{ }^{\circ}\text{C}$

O6N 双转子式螺杆压缩机

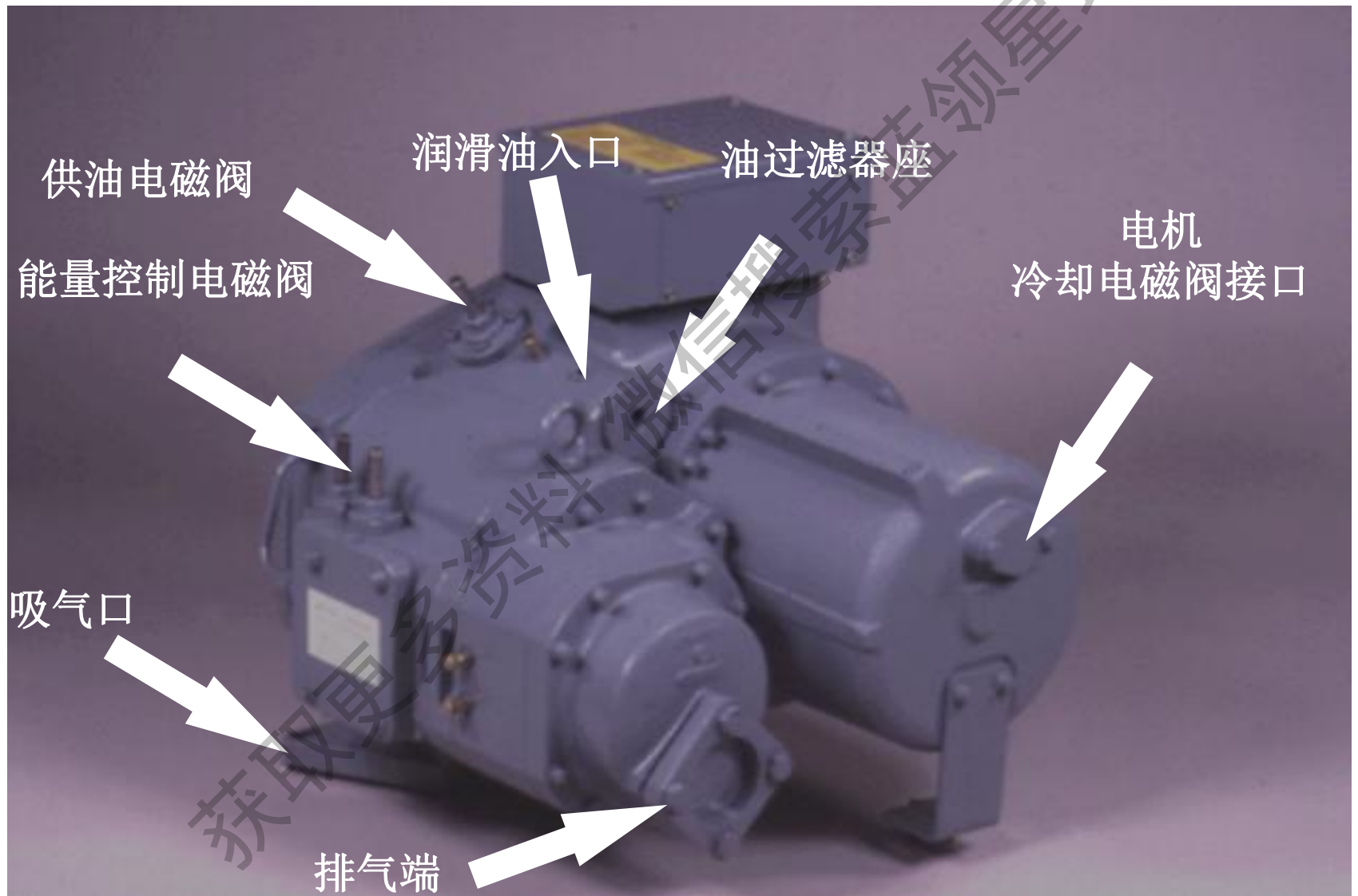

O6N 双转子螺杆压缩机

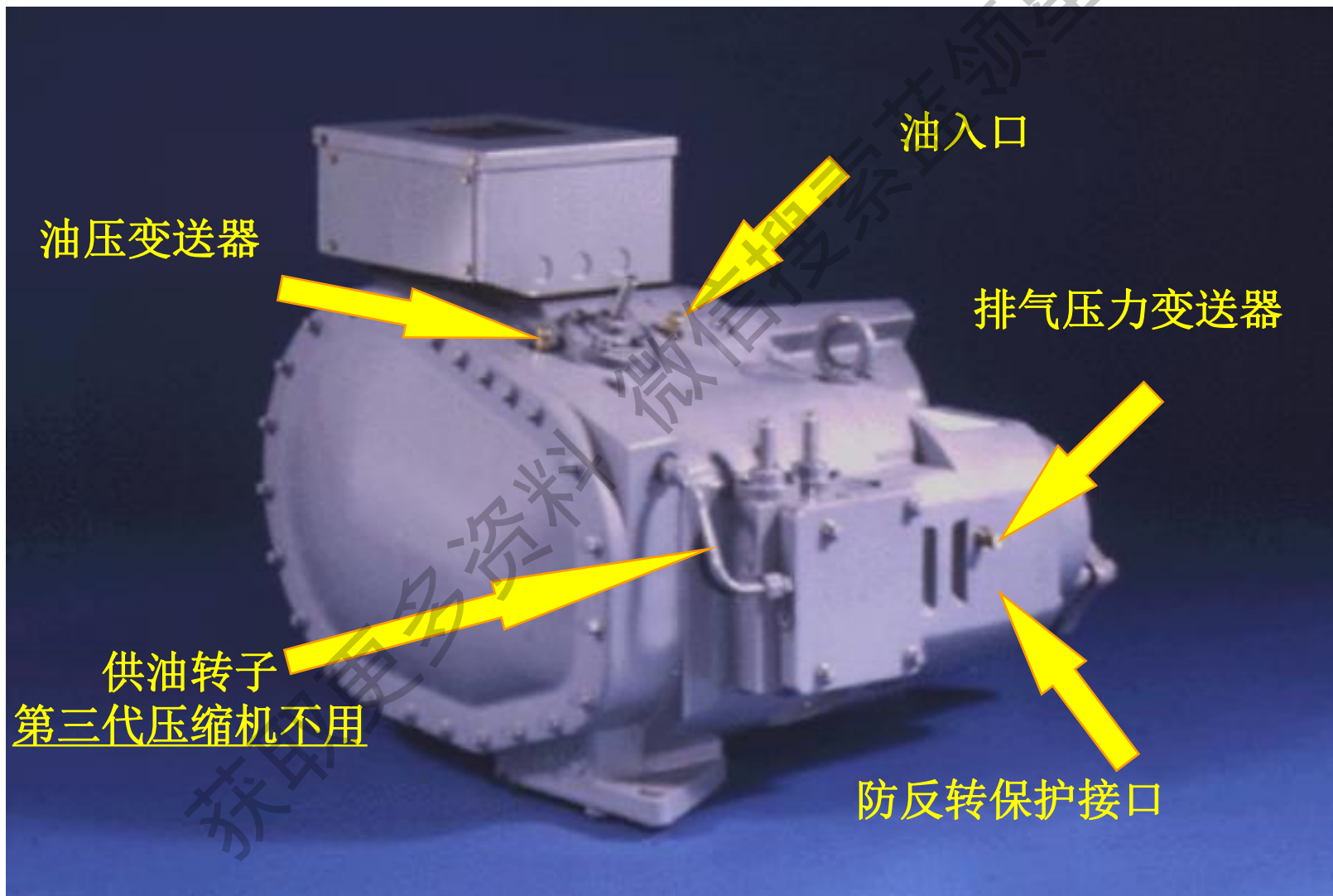

O6N 双转子螺杆 压缩机

- 排气止回阀
 - 可现场维护
- 排气消音器
 - 内置式
 - 可现场维护
- 安全阀
 - 最大高/低压差 27.6 bar
 - 不可现场维修
- 3 μ 级的油过滤器
 - 内置式
 - 内芯可更换
- 供油电磁阀和止回阀
 - 可现场维护

O6N 双转子螺杆压缩机

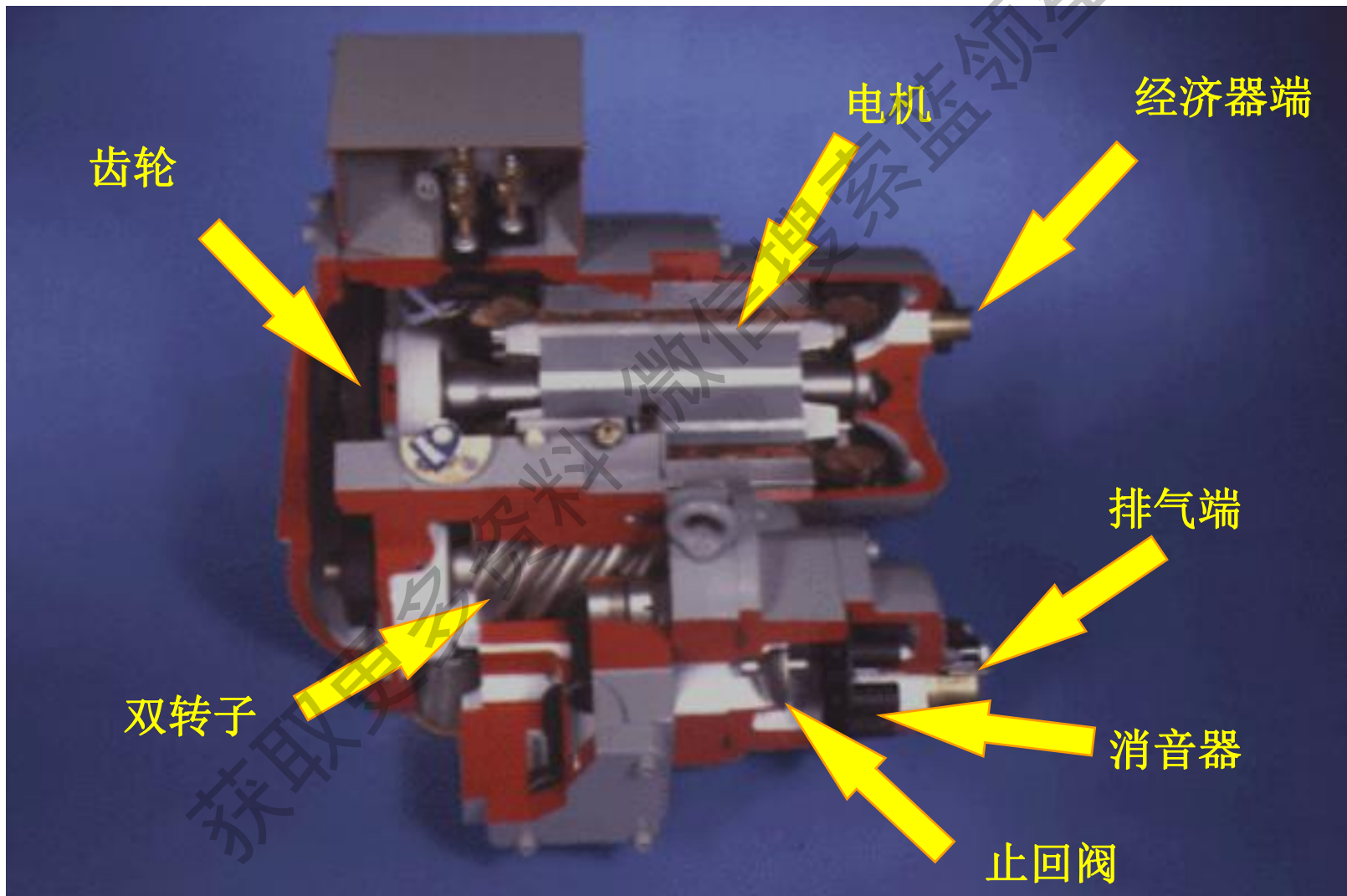

O6N 双转子螺杆压缩机

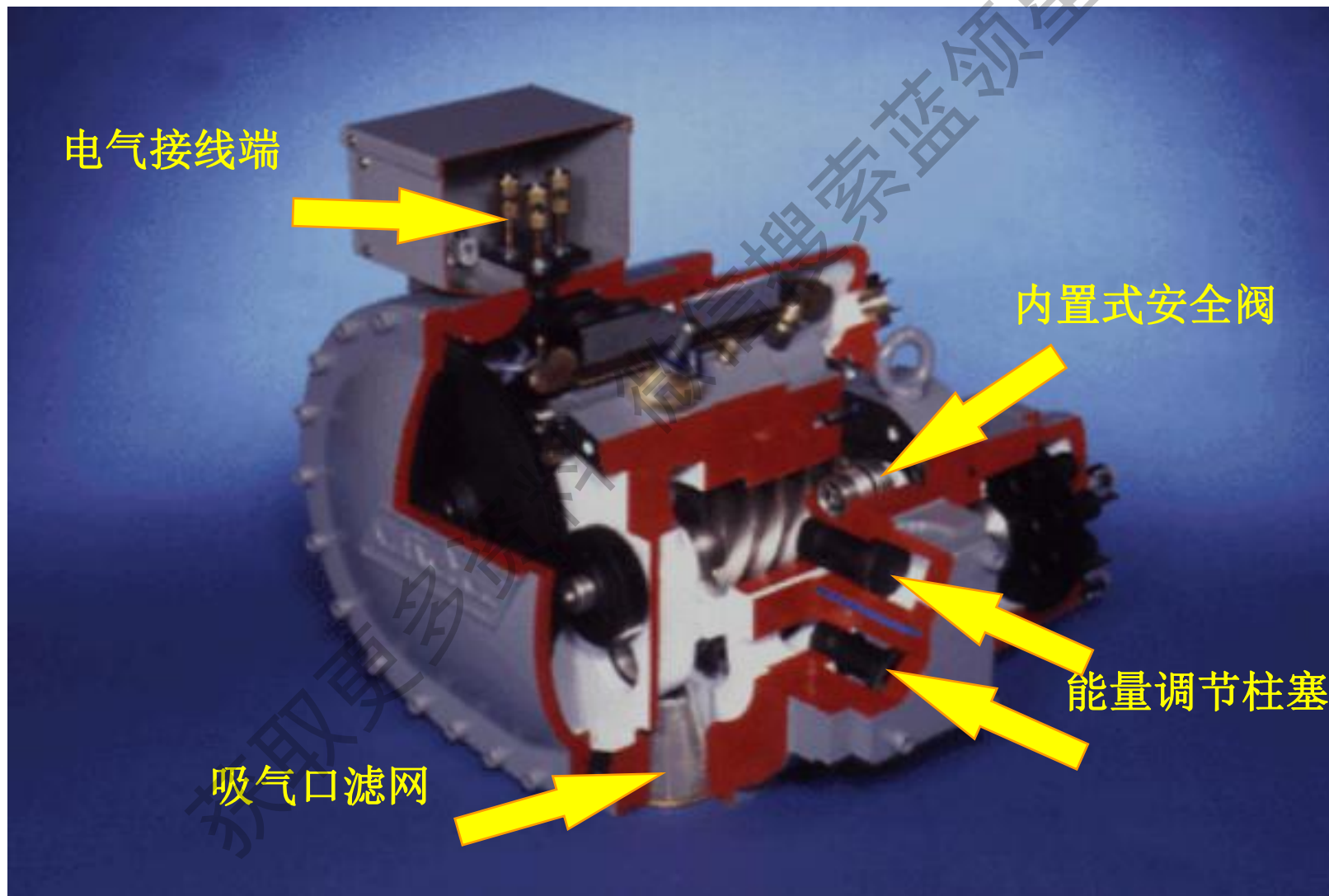

排气止回阀和消音器

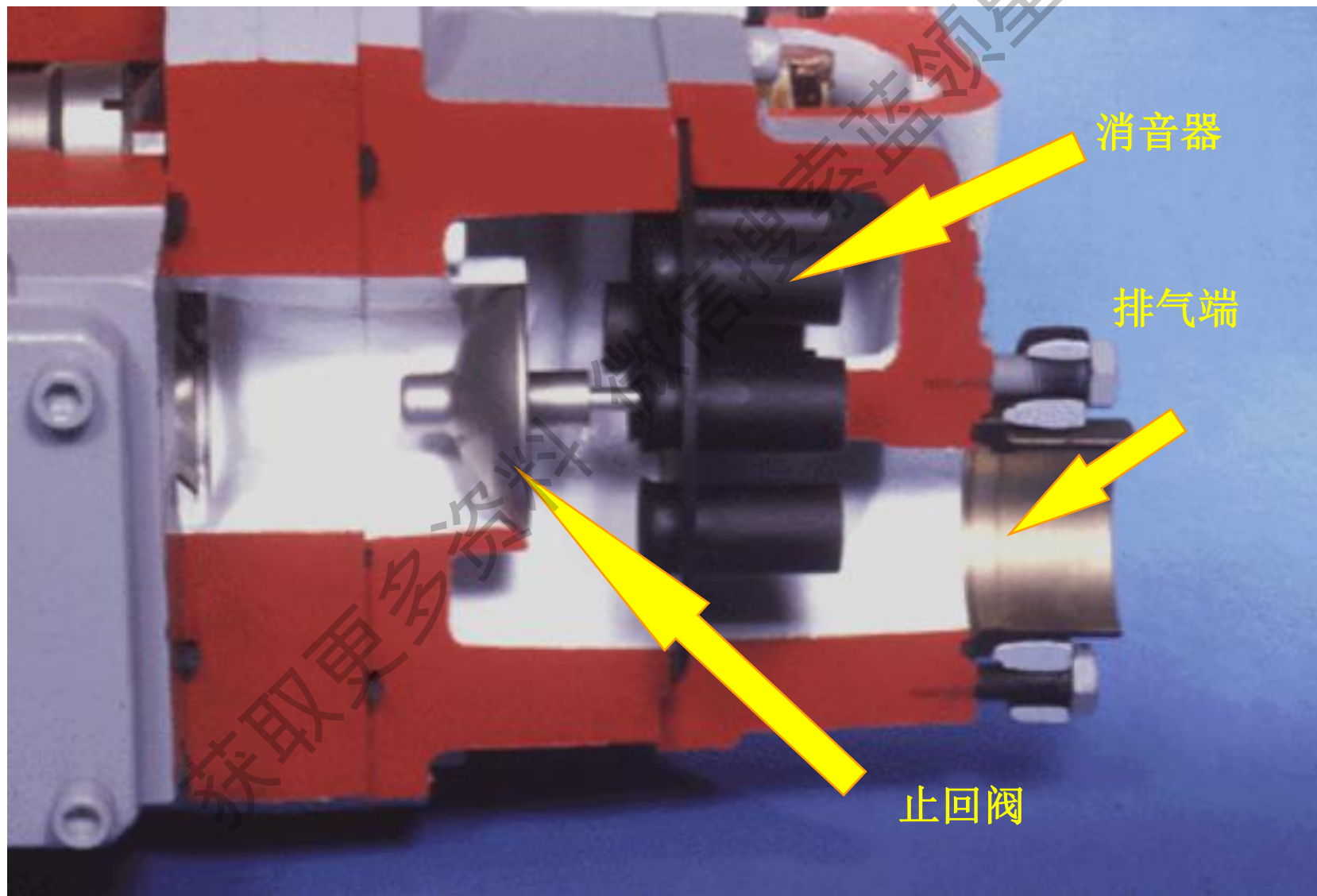

上下载

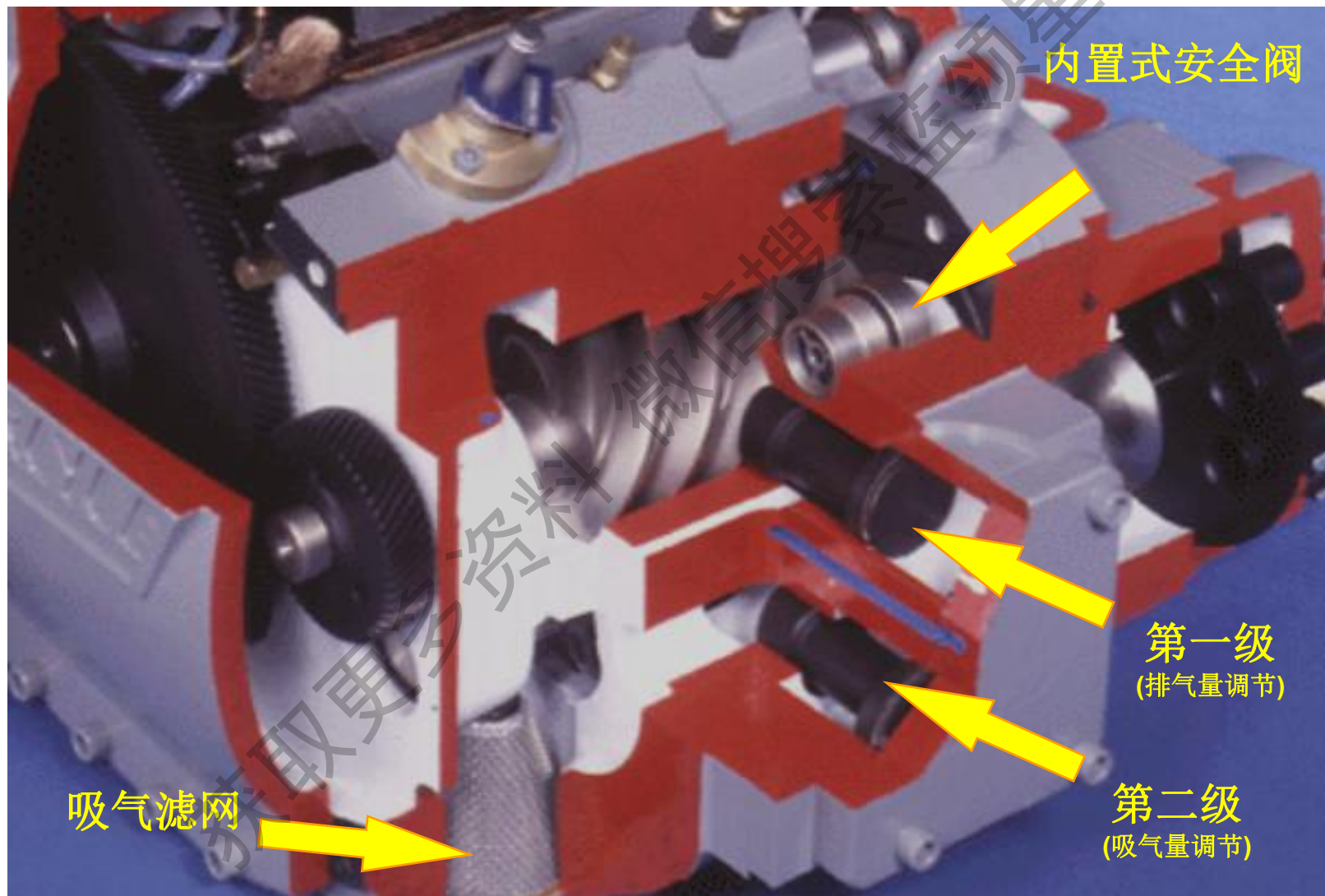

上下载柱塞一



上下载柱塞二

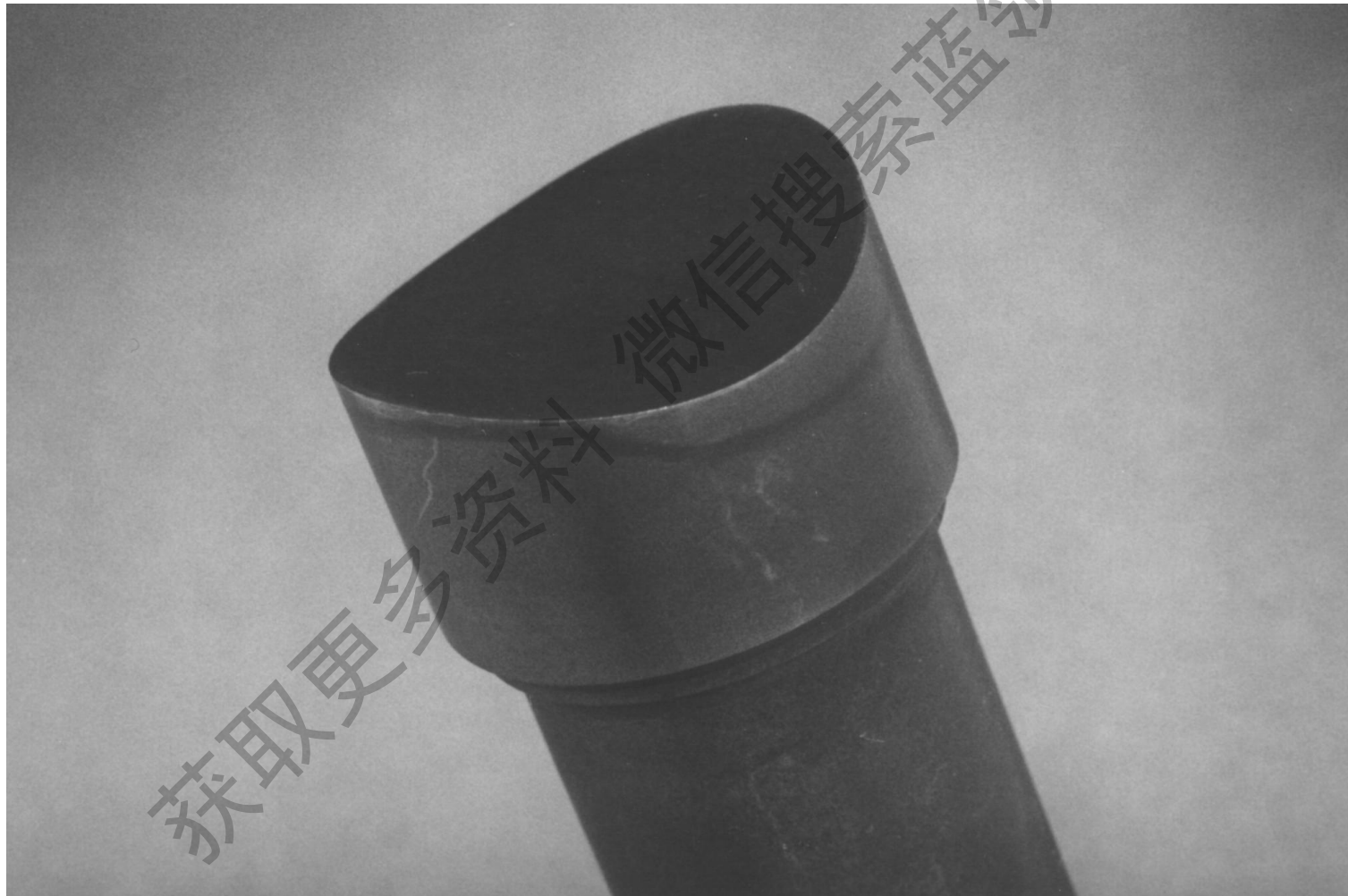

上下载示意图一

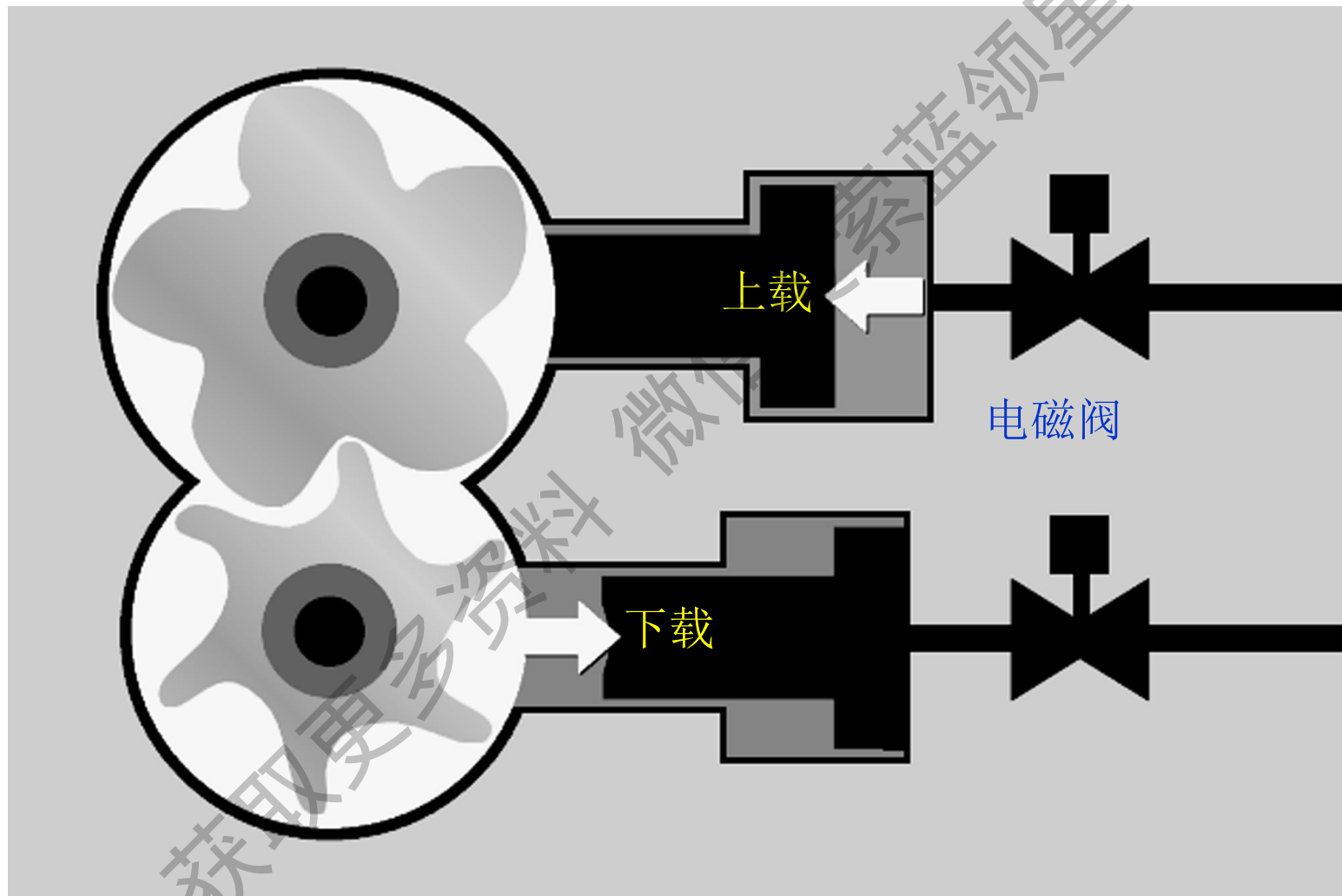

上下载示意图二

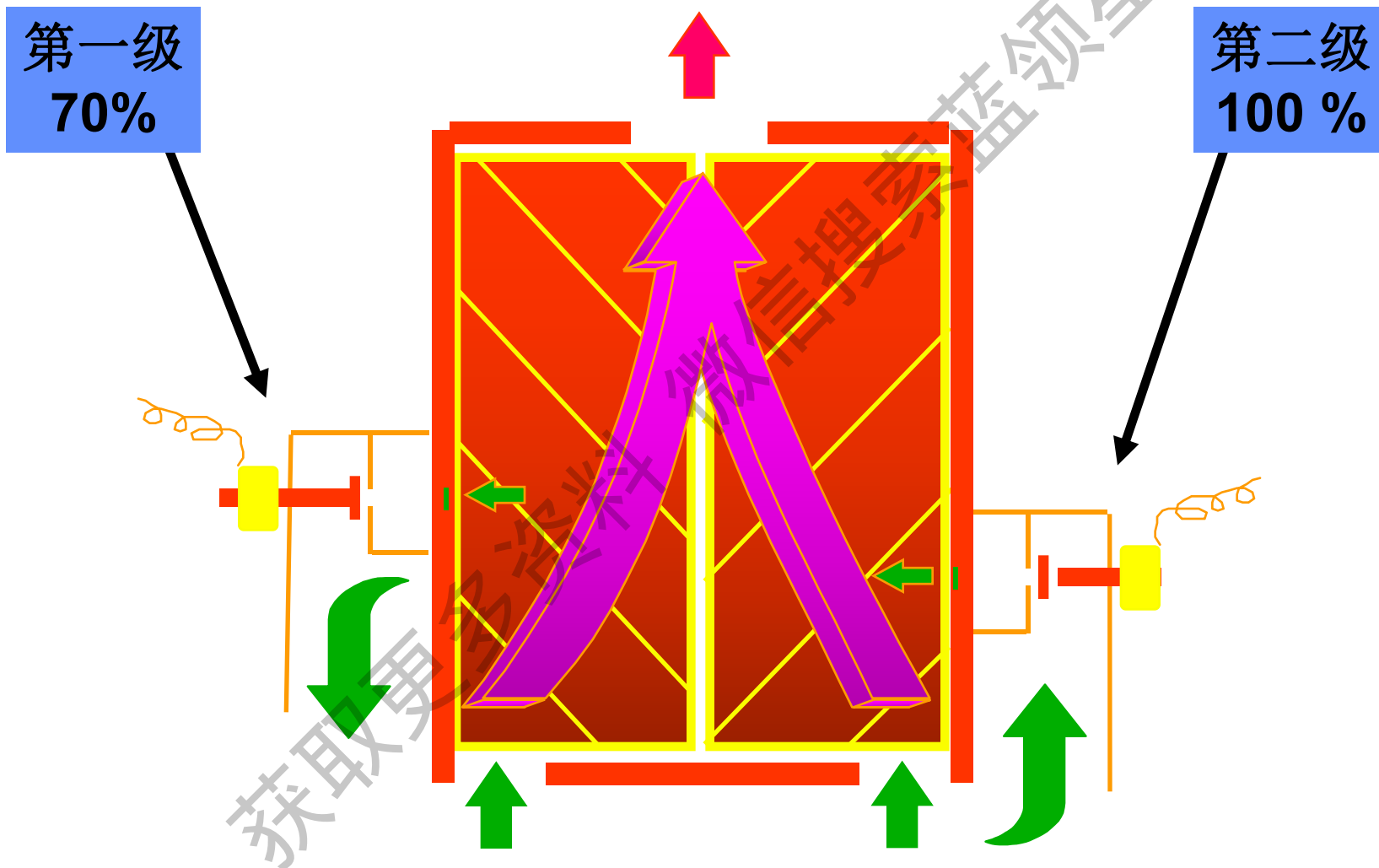

上下载示意图三

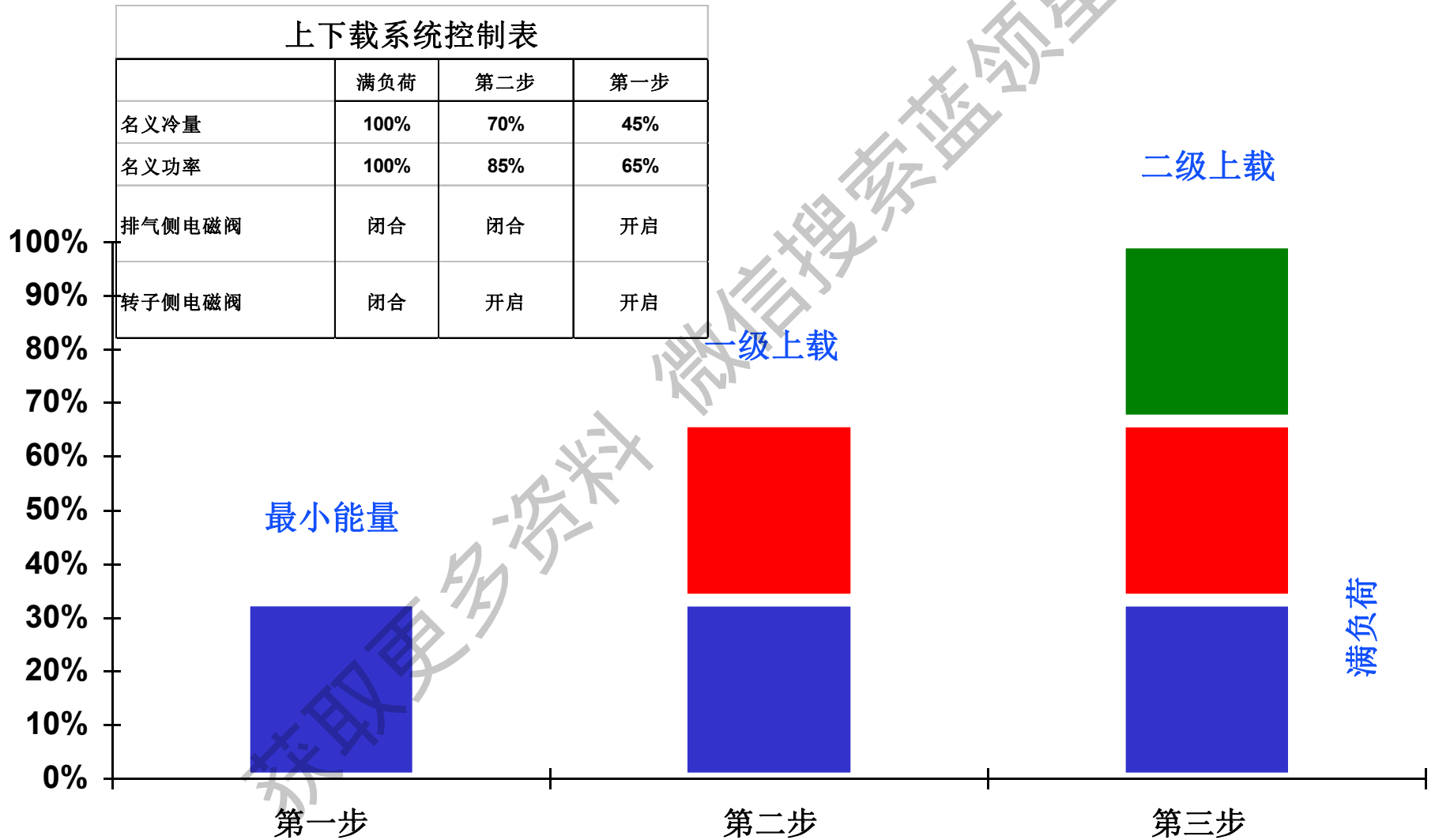

上下载

- 两级上下载

- 40% -70% -100%

- 电磁阀动作，压缩机上载

- 电磁阀控制

- 开机卸载

- 两个电磁阀一起卸载

- 减少启动负荷

- 建议关机过程

- 压缩机全部卸载 - **15** 秒后停机

- 确保压缩机在下次启动时完全卸载

润滑油系统

- 压缩机内无蓄油池
 - 润滑油储存在油分离器里
- 无油泵
 - 润滑油供给按
 - 吸排气间压
 - 力差
 - 从固定孔中注入转子/轴承
- 机组内有两个油过滤器
 - 外置式油过滤器 - 7 微米级
 - 内置式油过滤器 - 3 微米级

油回路

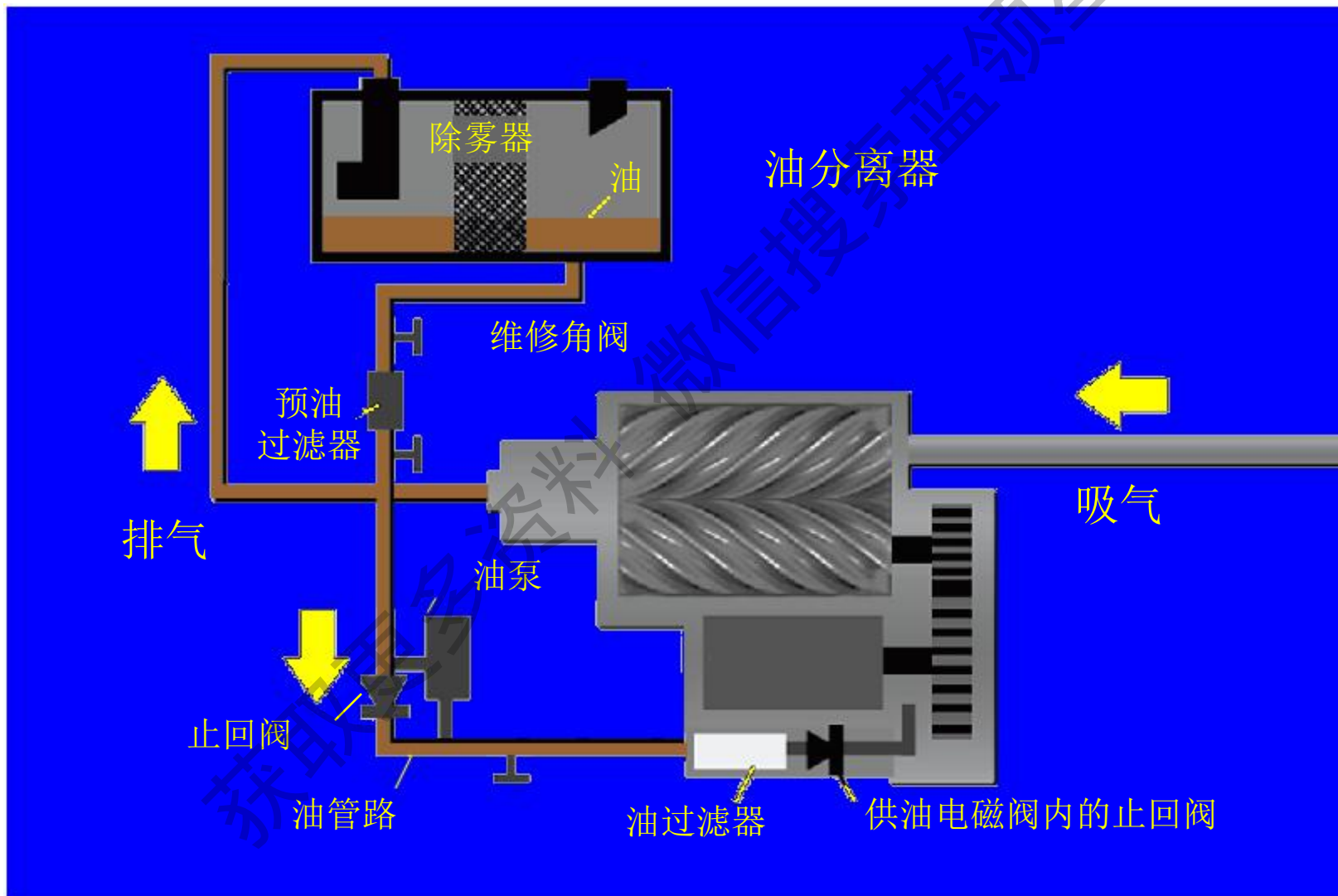

油回路

- 允许的润滑油
 - Castrol Icematic SW-220
 - 粘度等级 - ISO 220
 - Carrier 零件号- PP47-32
- POE 类润滑油易受潮
 - 小心使用
 - 低发泡特性

油过滤器通道

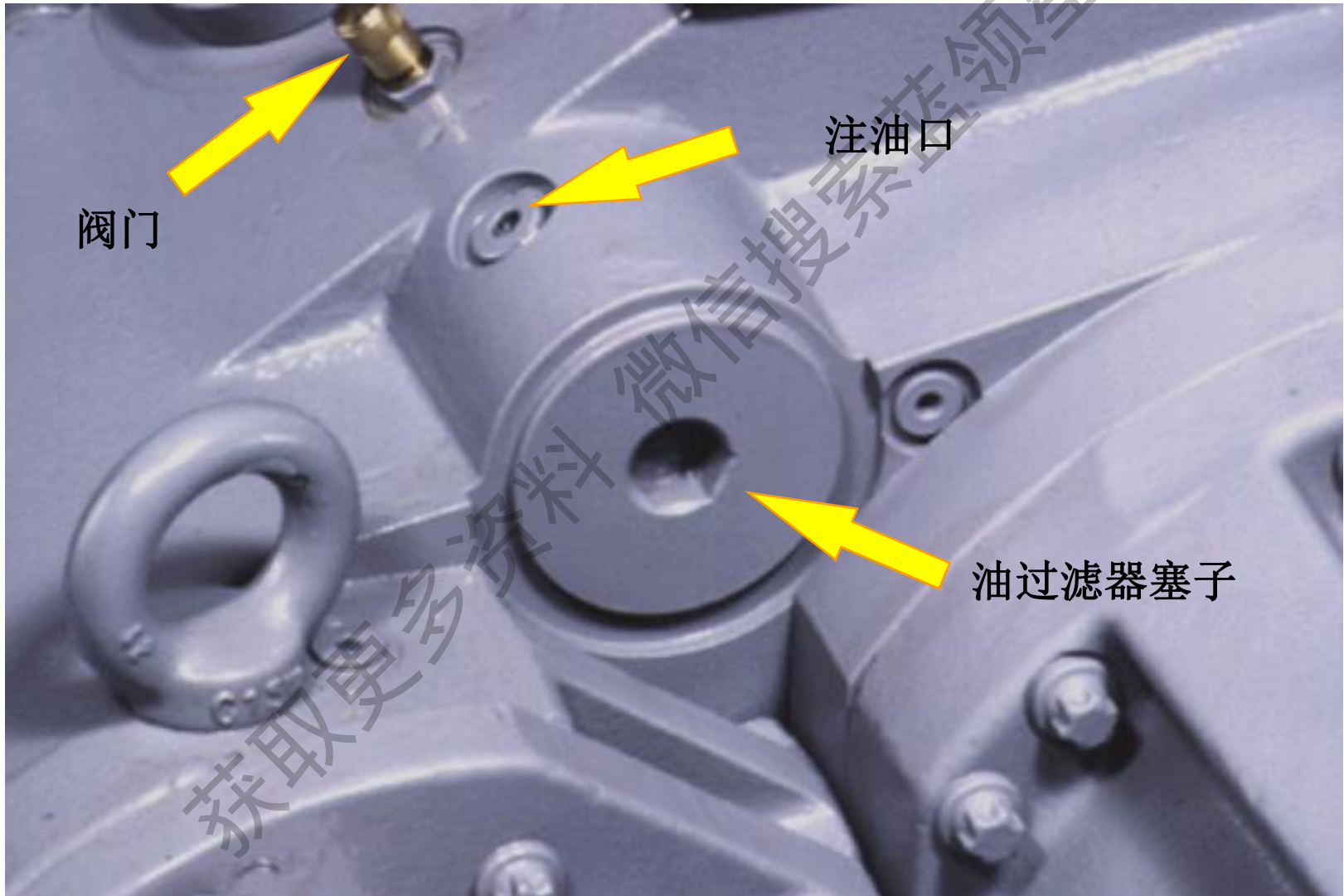

阀门

注油口

油过滤器塞子

油过滤器安装

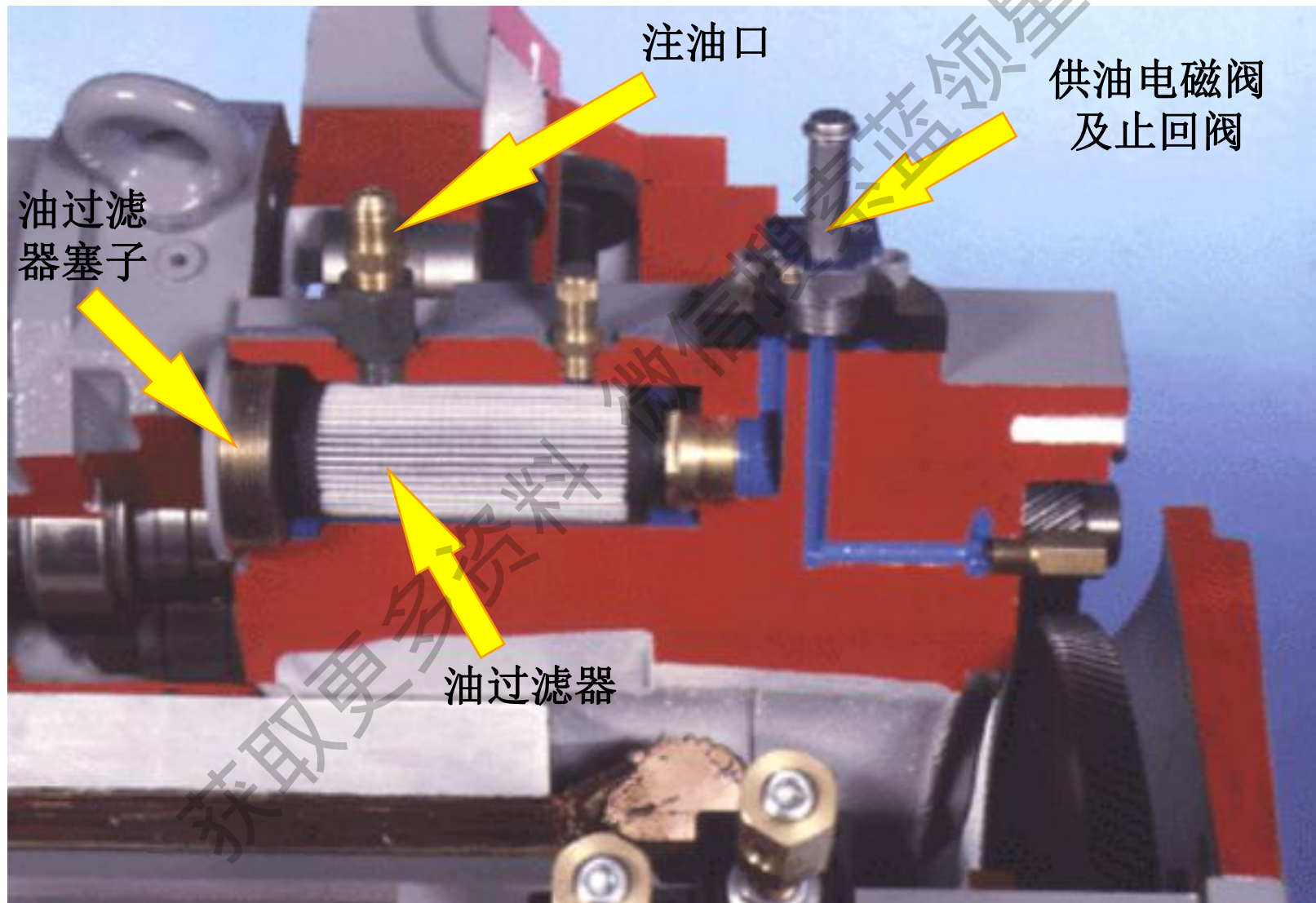

电机冷却

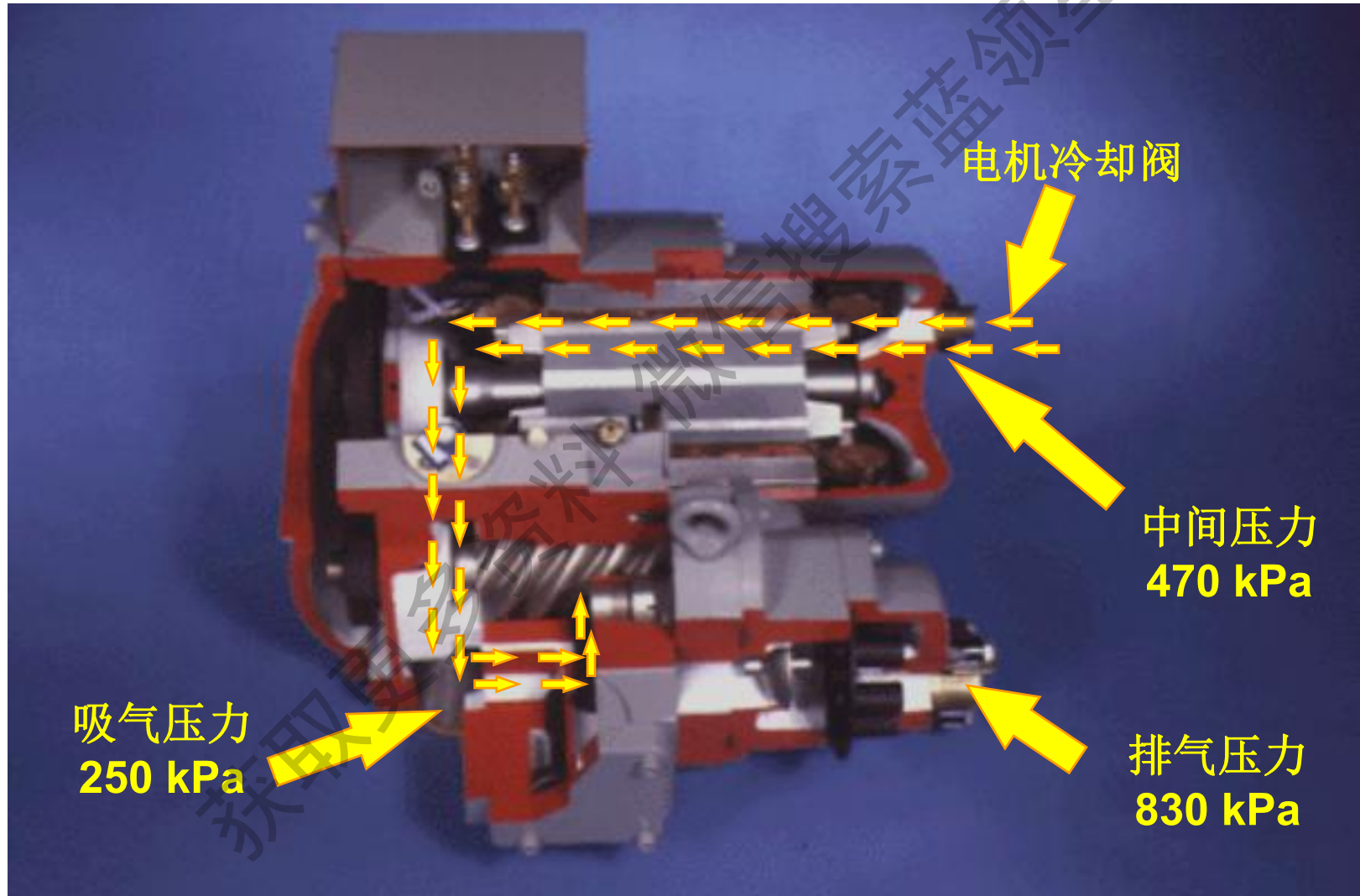

电机冷却 无经济器

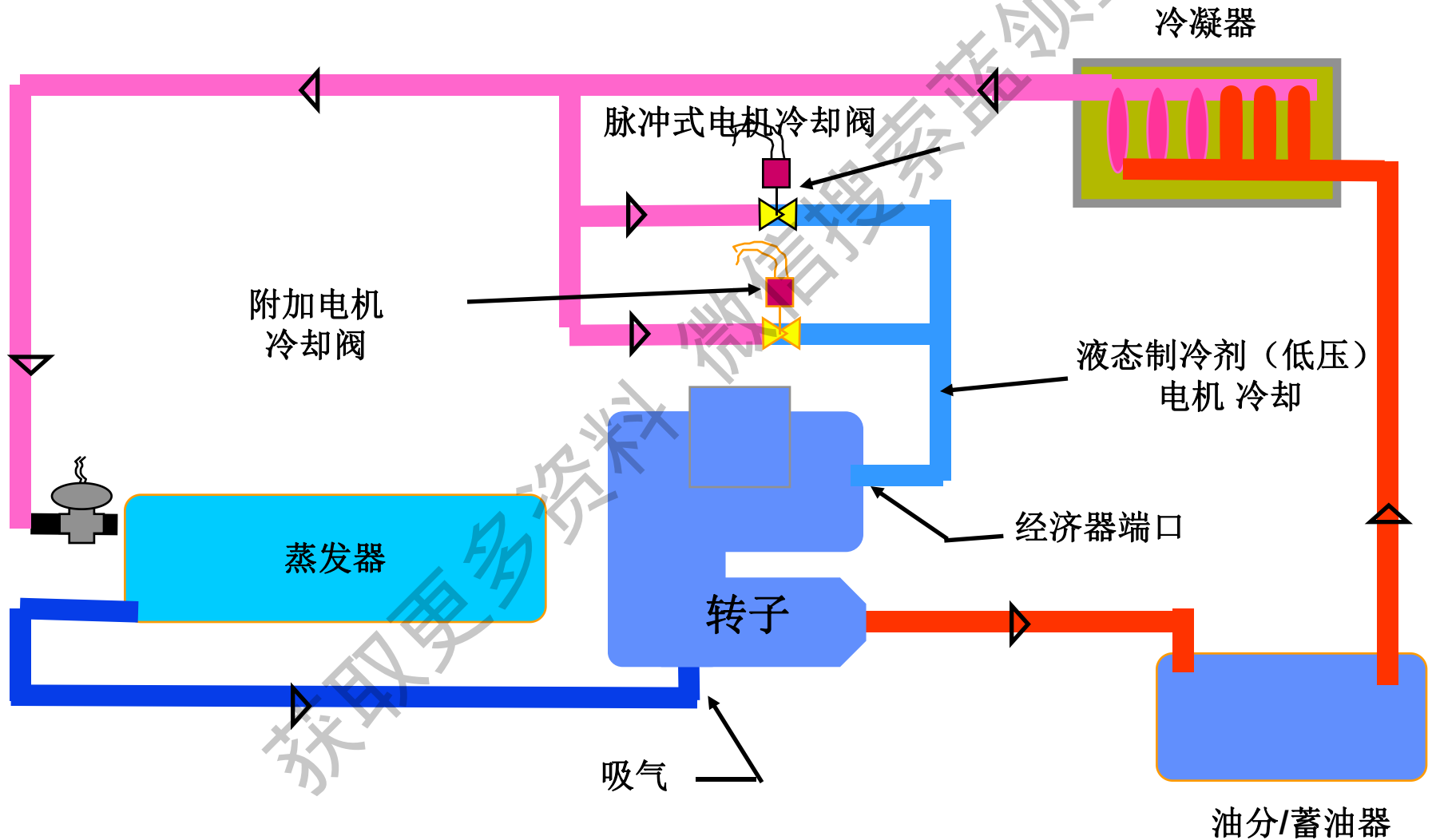

电机冷却 无经济器



出水温度 5/36 ° C

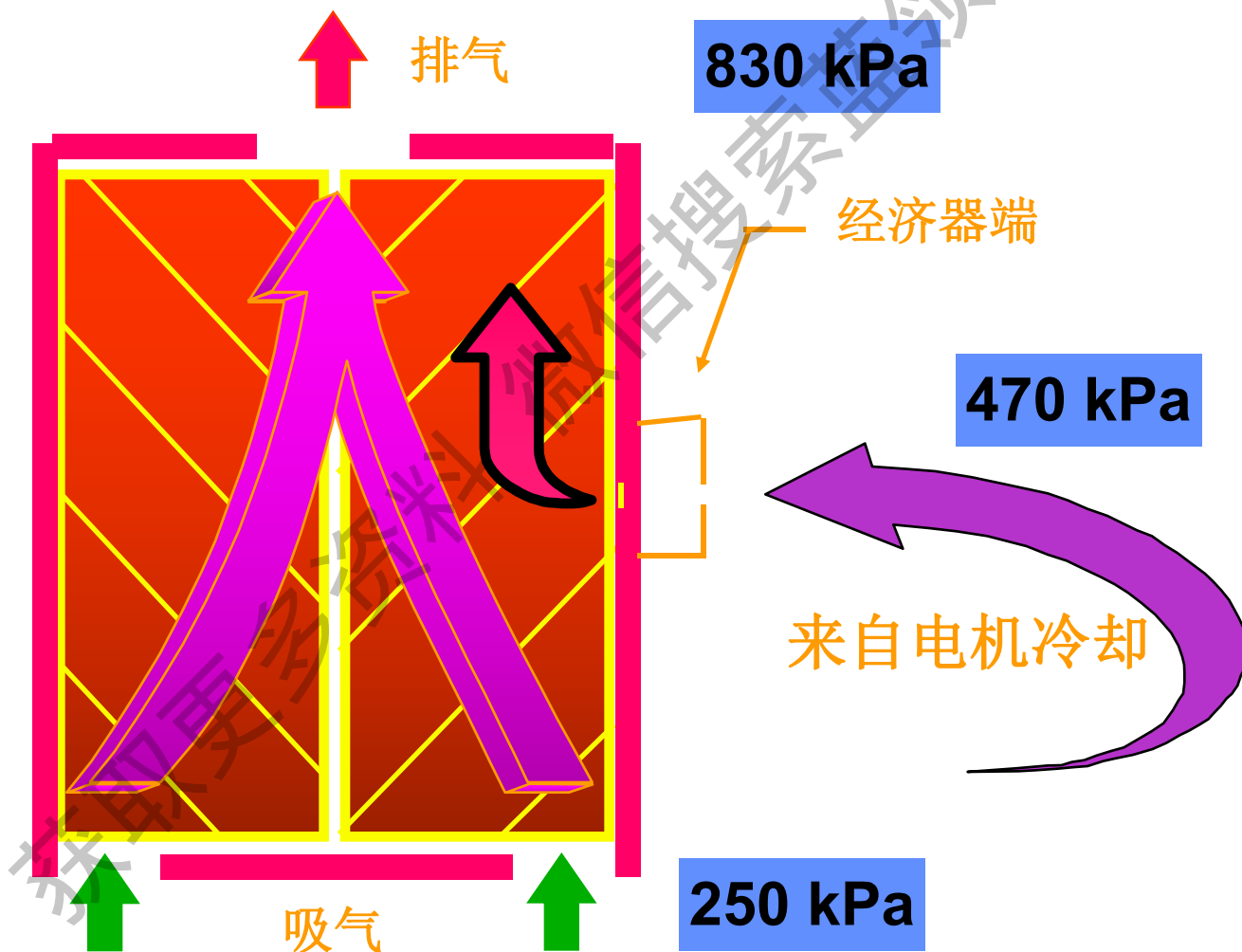

电机冷却 有经济器

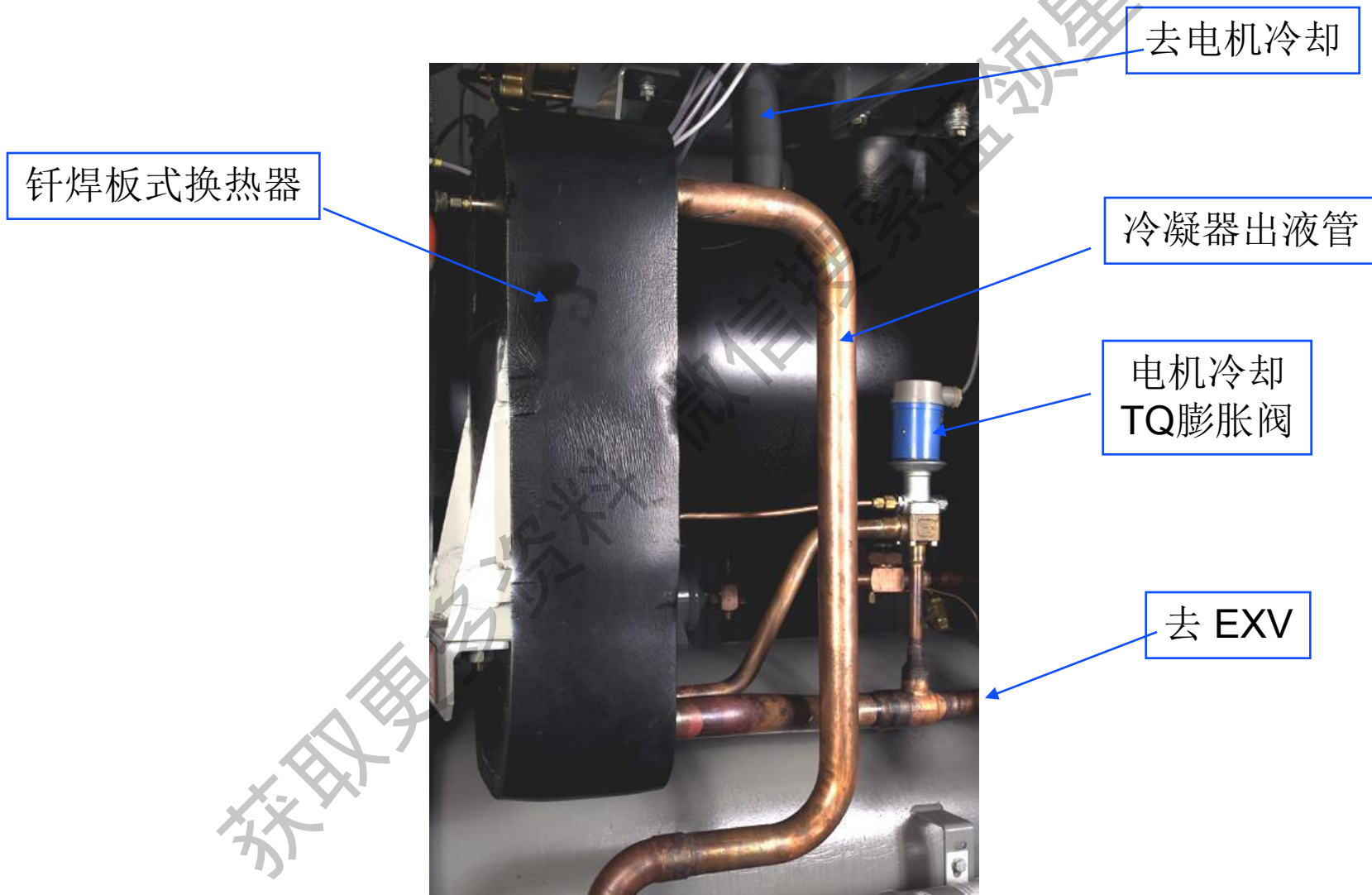

电机冷却 有经济器

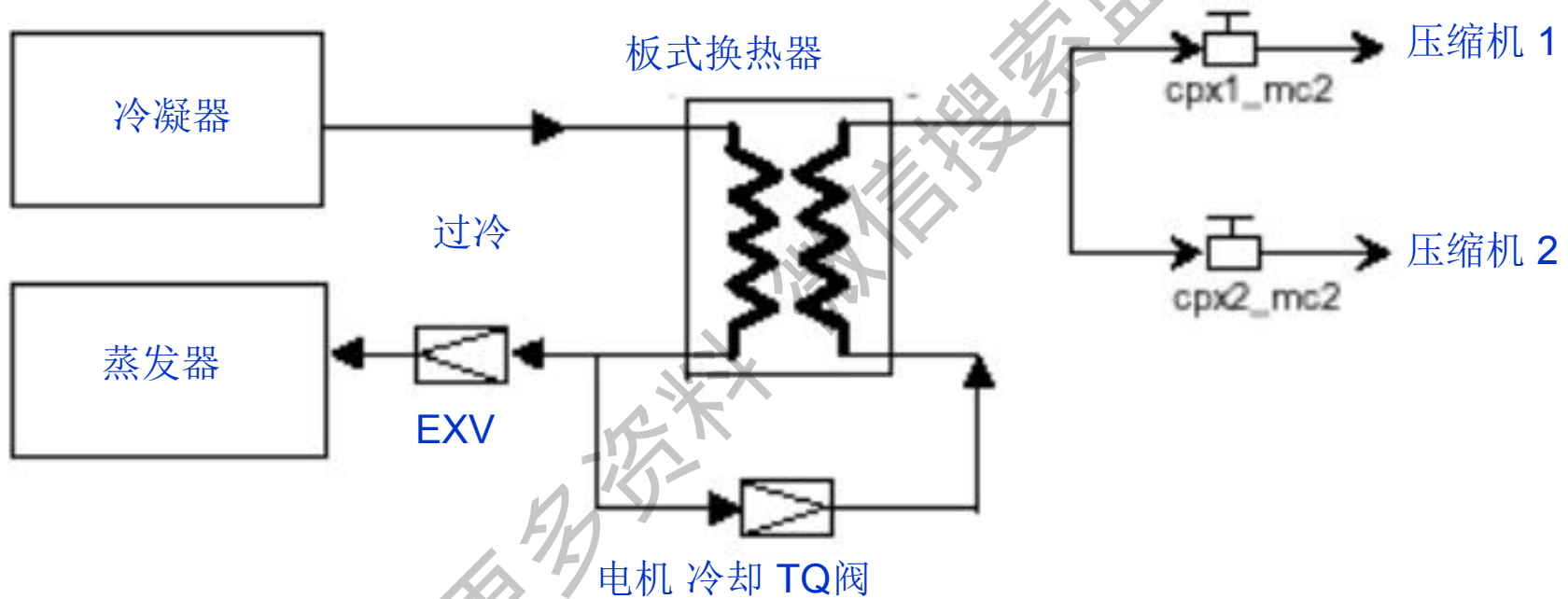

获取更多资料

电机冷却 TQ 阀

微信搜索 蓝领星球