

中国第一重型机械集团公司标准

紧固件 圆柱头用沉孔

GB 152.3-88
代替 GB 152-76

尺寸见图 1 和表 1~表 2。



图 1

1 表 1 适用于 GB70 用的圆柱头沉孔尺寸。

表 1

mm

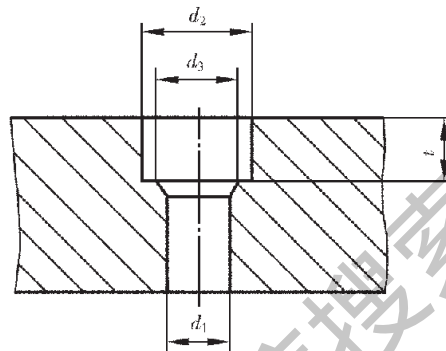
螺纹规格	M4	M5	M6	M8	M10	M12	M14	M16	M20	M24	M30	M36
d_2 (H13)	8.0	10.0	11.0	15.0	18.0	20.0	24.0	26.0	33.0	40.0	48.0	57.0
t (H13)	4.6	5.7	6.8	9.0	11.0	13.0	15.0	17.5	21.5	25.5	32.0	38.0
d_3	—	—	—	—	—	16	18	20	24	28	36	42
d_1 (H13)	4.5	5.5	6.6	9.0	11.0	13.5	15.5	17.5	22.0	26.0	33.0	39.0

2 表 2 适用于 GB6190、GB6191、及 GB65 用的圆柱头沉孔尺寸。

表 2

mm

螺纹规格	M4	M5	M6	M8	M10	M12	M14	M16	M20
d_2 (H13)	8	10	11	15	18	20	24	26	33
t (H13)	3.2	4.0	4.7	6.0	7.0	8.0	9.0	10.5	12.5
d_3	—	—	—	—	—	16	18	20	24
d_1 (H13)	4.5	5.5	6.6	9.0	11.0	13.5	15.5	17.5	22.0