

中国第一重型机械集团公司标准

锥密封焊接式铰接管接头

JB/ZQ 4188-97

本标准适用于以油、气为介质的管路系统用锥密封焊接式铰接管接头。工作温度为 $-25\sim+80\text{ }^{\circ}\text{C}$ ，公称压力 $P_N\leq 31.5\text{ MPa}$ 。型式和尺寸见图1和表1。



图 1

标记示例：

a) 管子外径 16 mm，连接螺纹 $d=M22\times 1.5$ 的锥密封焊接式铰接管接头：

管接头 16-M22 \times 1.5 JB/ZQ4188-97

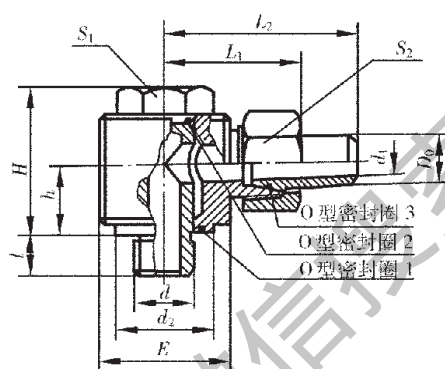
b) 管子外径 20 mm，连接螺纹 $d=G\frac{3}{4}A$ 的锥密封焊接式铰接管接头：

管接头 20-G $\frac{3}{4}A$ JB/ZQ4188-97

表 1

mm

D_0	d		l	d_1	d_2	h	H	L_1	L_2	s_1	s_2	E	O 形密封圈 (GB 3452.1)			重量 kg
	公制细牙 螺纹	管螺纹											1	2	3	
8	M12 \times 1.5	-	12	4	18	12	30	31	47	18	21	22 \times 22	12.5 \times 1.8	11.8 \times 1.8	7.5 \times 1.8	0.15
10	M14 \times 1.5	G $\frac{1}{4}A$	12	6	24	13	31	34	50	18	24	25 \times 25	16 \times 2.65	12.5 \times 1.8	9 \times 1.8	0.18
12	M16 \times 1.5	G $\frac{3}{8}A$	12	7	27	15	37	38	53	24	24	30 \times 30	18 \times 2.65	16 \times 1.8	11.2 \times 1.8	0.26
14	M18 \times 1.5	G $\frac{3}{8}A$	14	8	27	15	37	38	53	24	27	30 \times 30	18 \times 2.65	18 \times 1.8	11.8 \times 2.65	0.27
16	M22 \times 1.5	G $\frac{1}{2}A$	14	10	34	22	48	45	66	30	30	40 \times 40	23.6 \times 2.65	22 \times 1.8	14 \times 2.65	0.57
20	M27 \times 2	G $\frac{3}{4}A$	16	13	41	25	53	52	76	36	36	45 \times 45	30 \times 2.65	28 \times 1.8	18 \times 2.65	0.82
25	M33 \times 2	G1A	18	17	46	30	59	56	84	41	46	50 \times 50	34.5 \times 2.65	35 \times 1.8	23.6 \times 2.65	1.18
30	M42 \times 2	G1 $\frac{1}{4}A$	20	20	55	36	71	65	94	50	50	60 \times 60	43.7 \times 2.65	42.5 \times 1.8	28 \times 2.65	1.94
38	M48 \times 2	G1 $\frac{1}{2}A$	22	26	66	40	87	75	107	60	60	75 \times 75	50 \times 2.65	48.7 \times 1.8	36.5 \times 2.65	3.45

注：全部 \blacktriangle 。