

中国第一重型机械集团公司标准

弹性圆柱销用垫圈

JB/ZQ 4336-86

材料：45

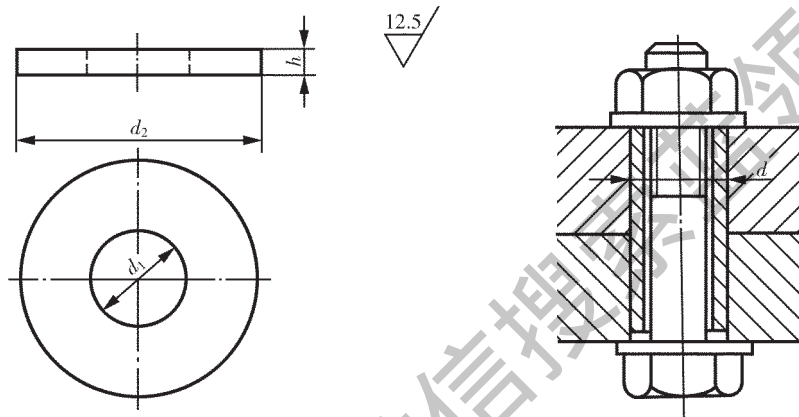

标记示例：

适用的弹性圆柱销公称直径 $d=20$ mm 的弹性圆柱销用垫圈的标记为：

垫圈 20 ；备注栏注：JB/ZQ 4336-86

mm

适用的弹性圆柱销 公称直径 d	d_1	d_2	h	适用的螺栓直径	每 1000 个钢垫圈 的重量 $\text{kg} \approx$
6	3.2	9	1	M3	0.436
8	4.3	12	1.6	M4	1.24
10	5.3	15	2	M5	2.43
12	6.4	17	3	M6	4.59
16	8.4	21	4	M8	9.15
20	10.5	25	4	M10	12.7
22	13	30	6	M12	27.1
25	15	36	6	M14	39.6
28	17	40	6	M16	48.5
30	19	42	6	M18	51.9
32	19	44	8	M18	77.4
35	21	46	8	M20	82.6
38	23	50	8	M22	97.1
40	25	54	10	M24	141
45	28	60	10	M27	174
50	31	68	10	M30	226

注：①全部▲。

②尺寸公差按 GB 3103.1-82 规定的 A 级。

③表面氧化（或磷化）处理。