

中国第一重型机械集团公司标准

插齿、滚齿退刀槽

JB/ZQ 4239-86
代替 Q/ZB 134-73

1 插齿空刀槽



表1

mm

| | | | | | | | | | | | | | | | | | |
|------------|-----|-----|-----|------|----|----|----|----|----|----|----|----|----|----|----|----|----|
| 模数 | 2 | 2.5 | 3 | 4 | 5 | 6 | 7 | 8 | 9 | 10 | 12 | 14 | 16 | 18 | 20 | 22 | 25 |
| h_{\min} | 5 | 6 | | 7 | | | 8 | | | 9 | | | 10 | | | 12 | |
| b_{\min} | 5 | 6 | 7.5 | 10.5 | 13 | 15 | 16 | 19 | 22 | 24 | 28 | 33 | 38 | 42 | 46 | 51 | 58 |
| r | 0.5 | | | 1.0 | | | | | | | | | | | | | |

2 滚人字齿轮退刀槽

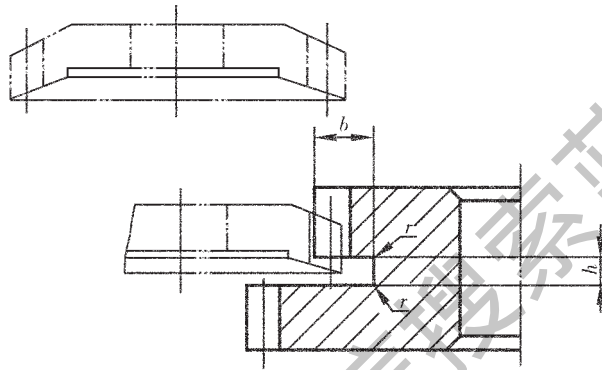

表 2

mm

| 法向模数 m_n | 螺旋角 | | | | 法向模数 m_n | 螺旋角 | | | |
|---------------|-------------|-----|-----|-----|---------------|-------------|-----|-----|-----|
| | 25° | 30° | 35° | 40° | | 25° | 30° | 35° | 40° |
| | 退刀槽最小尺寸 b | | | | | 退刀槽最小尺寸 b | | | |
| 4 | 46 | 50 | 52 | 54 | 22 | 200 | 212 | 224 | 234 |
| 5 | 58 | 58 | 62 | 64 | (24) | 205 | 220 | 230 | 240 |
| 6 | 64 | 66 | 72 | 74 | 25 | 215 | 230 | 240 | 250 |
| 7 | 70 | 74 | 78 | 82 | (26) | 224 | 240 | 250 | 262 |
| 8 | 78 | 82 | 86 | 90 | 28 | 238 | 252 | 266 | 278 |
| 9 | 84 | 90 | 94 | 98 | 30 | 246 | 260 | 276 | 290 |
| 10 | 94 | 100 | 104 | 108 | (32) | 264 | 270 | 300 | 312 |
| 12 | 118 | 124 | 130 | 136 | 33 | 268 | 280 | 297 | 320 |
| 14 | 130 | 138 | 146 | 152 | (34) | 272 | 290 | 310 | 324 |
| 16 | 148 | 158 | 165 | 174 | 36 | 284 | 304 | 322 | 335 |
| 18 | 164 | 175 | 184 | 192 | (39) | 302 | 322 | 342 | 360 |
| 20 | 185 | 198 | 208 | 218 | 40 | 320 | 330 | 350 | 370 |

注 ①退刀槽深度由设计者决定。

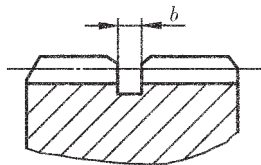
②退刀槽宽度决定于滚刀直径和滚刀长度，决定于螺旋角。当滚刀尺寸改小后，表中退刀槽宽度也应相应改小。

③括号内的模数为本厂保留使用模数。