

中国第一重型机械集团公司标准

毡圈油封及槽

JB/ZQ 4606-86
代替 Q/ZB 68-77

本标准适用于线速度小于 5 m/s 时, 作为防尘、封油之用的毡圈油封。

1 毡圈油封型式和尺寸按图 1 和表 1 的规定。



图 1

表 1

mm

轴 径 d	毡 圈				槽				
	D	d_1	B	重 量 (kg)	D_0	d_0	b	δ_{\min}	
								用于钢	用于铸铁
15	29	14	6	0.0010	28	16	5	10	12
20	33	19		0.0012	32	21			
25	39	24	7	0.0018	38	26	6	12	15
30	45	29		0.0023	44	31			
35	49	34		0.0023	48	36			
40	53	39		0.0026	52	41			
45	61	44	8	0.0040	60	46	7	12	15
50	69	49		0.0054	68	51			
55	74	53		0.0060	72	56			
60	80	58		0.0069	78	61			
65	84	63		0.0070	82	66			
70	90	68		0.0079	88	71			
75	94	73		0.0080	92	77			

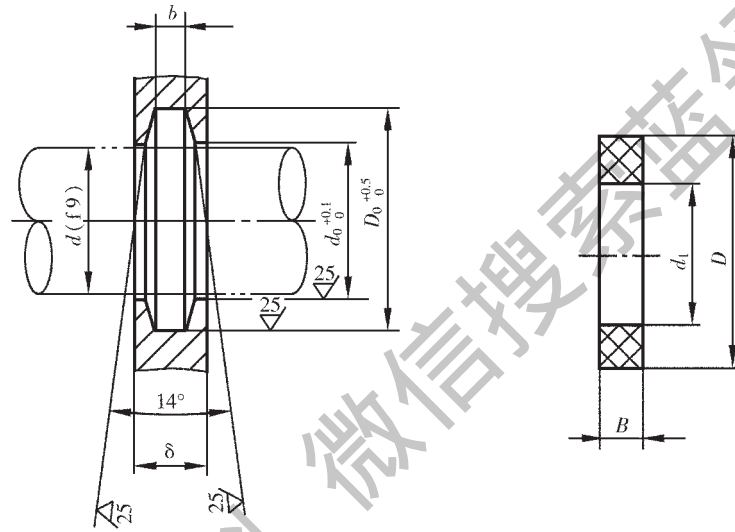
续表 1

mm

轴 径 d	毡 圈				槽				
	D	d_1	B	重 量 (kg)	D_0	d_0	b	δ_{\min}	
								用于钢	用于铸铁
80	102	78	9	0.011	100	82	8	15	18
85	107	83		0.012	105	87			
90	112	88		0.012	110	92			
95	117	93	10	0.014	115	97			
100	122	98		0.015	120	102			
105	127	103		0.016	125	107			
110	132	108		0.017	130	112			
115	137	113		0.018	135	117			
120	142	118		0.018	140	122			
125	147	123		0.018	145	127			
130	152	128	12	0.030	150	132	10	18	20
135	157	133		0.030	155	137			
140	162	138		0.032	160	143			
145	167	143		0.033	165	148			
150	172	148		0.034	170	153			
155	177	153		0.035	175	158			
160	182	158		0.035	180	163			
165	187	163		0.037	185	168			
170	192	168		0.038	190	173			
175	197	173		0.038	195	178			
180	202	178	0.038	200	183				
185	207	183	0.039	205	188				
190	212	188	0.039	210	193				
195	217	193	14	0.041	215	198	12	20	22
200	222	198		0.042	220	203			
210	232	208		0.044	230	213			
220	242	218		0.046	240	223			
230	252	228		0.048	250	233			
240	262	238		0.051	260	243			

2 技术要求

2.1 本标准的材料：半粗毛毡 FZ/T 25001-92

按 FZ/T 25001-92 《工业用毛毡》标注。

2.2 用带状羊毛毡制成的毡圈应符合下列要求：

- a. 接头数不得超过一个；
- b. 接合处接头线应当是倾斜的，切断角 β 应为 $15^{\circ}\sim 20^{\circ}$ ；

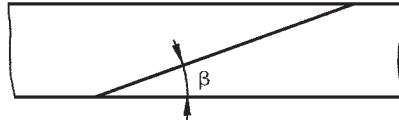

- c. 接合处的断面应紧密地相互连接，不得有相互移动；
- d. 接合处的弹性与其他部分不得有显著差别；
- e. 毡圈不应有起鳞现象；
- f. 毡圈表面应清洁，除去绒毛后应均匀无伤痕。

获取更多资料 微信搜索 蓝领星球