

中国第一重型机械集团公司标准

## 开槽锥端紧定螺钉

GB 71-85  
代替 GB 71-76

机械性能等级：22H

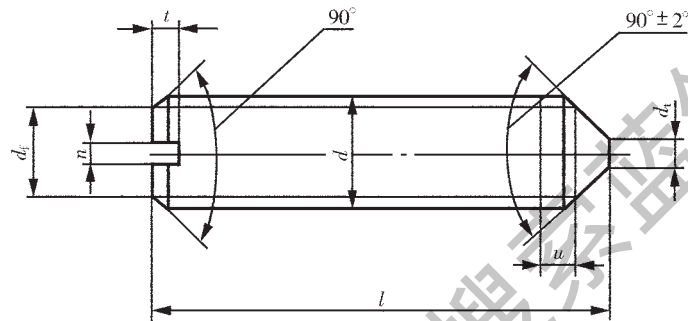

注：u(不完整螺纹的长度)  $\leq 2P$

标记示例：

螺纹规格  $d=M5$ ，公称长度  $l=12$  mm 的开槽锥端紧定螺钉的标记为：

螺钉 M5×12；材料栏注：22H；备注栏注：GB 71-85

mm

| 螺纹规格 $d$ |      | M3                 | M4    | M5    | M6    | M8    | M10   | M12   |       |
|----------|------|--------------------|-------|-------|-------|-------|-------|-------|-------|
| 机械性能等级   |      | 22H                |       |       |       |       |       |       |       |
| 螺纹公差     |      | 6g                 |       |       |       |       |       |       |       |
| $d_f$ ≈  |      | 螺 纹 小 径            |       |       |       |       |       |       |       |
| $d_f$    | min  | -                  | -     | -     | -     | -     | -     | -     |       |
|          | max  | 0.3                | 0.4   | 0.5   | 1.5   | 2     | 2.5   | 3     |       |
| $n$      | 公差   | 0.4                | 0.6   | 0.8   | 1     | 1.2   | 1.6   | 2     |       |
|          | min  | 0.46               | 0.66  | 0.86  | 1.06  | 1.26  | 1.66  | 2.06  |       |
|          | max  | 0.6                | 0.8   | 1     | 1.2   | 1.51  | 1.91  | 2.31  |       |
| $t$      | min  | 0.8                | 1.12  | 1.28  | 1.6   | 2     | 2.4   | 2.8   |       |
|          | max  | 1.05               | 1.42  | 1.63  | 2     | 2.5   | 3     | 3.6   |       |
| $l$      |      | 每 1000 个钢螺钉的重量 kg≈ |       |       |       |       |       |       |       |
| 公称       | min  | max                |       |       |       |       |       |       |       |
| 8        | 7.7  | 8.3                | 0.333 | 0.584 | 0.933 | 1.331 |       |       |       |
| 12       | 11.6 | 12.4               | 0.499 | 0.876 | 1.400 | 1.996 | 3.603 | 5.682 |       |
| 16       | 15.6 | 16.4               | 0.665 | 1.169 | 1.866 | 2.662 | 4.805 | 7.576 | 10.97 |
| 20       | 19.6 | 20.4               |       | 1.461 | 2.333 | 3.327 | 6.006 | 9.470 | 13.72 |
| 25       | 24.6 | 25.4               |       |       | 2.916 | 4.159 | 7.507 | 11.84 | 17.15 |
| 30       | 29.6 | 30.4               |       |       |       | 4.991 | 9.009 | 14.20 | 20.58 |
| 35       | 34.5 | 35.5               |       |       |       |       | 10.51 | 16.57 | 24.00 |
| 40       | 39.5 | 40.5               |       |       |       |       | 12.01 | 18.94 | 27.43 |
| 45       | 44.5 | 45.5               |       |       |       |       |       | 21.31 | 30.86 |
| 50       | 49.5 | 50.5               |       |       |       |       |       | 23.67 | 34.29 |
| 60       | 59.4 | 60.6               |       |       |       |       |       |       | 41.15 |

注：①全部▲。

② ≤ M5 的螺钉不要求锥端有平面部分 ( $d_f$ )，可以倒圆。

③ 产品等级按 GB 3103.1-82 规定的 A 级。

④ 表面氧化 (或磷化) 处理。