

## 中国第一重型机械集团公司标准

## 钢制对焊无缝管件

YZB 334-2002  
 根据 GB 12459-90  
 代替 JB/ZQ 4468-86  
 JB/ZQ 4469-86

材料: 20 1Cr18Ni9Ti

本标准适用于石油、化工、冶金设备用碳钢和奥氏体不锈钢制对焊无缝管件。

1 弯头的型式和尺寸见图 1 和表 1。



图 1  
表 1

mm

管子 外径 $D$	壁 厚 $\delta$			45°弯头 $H$	90°弯头 $F$			180°弯头 $P$		180°弯头 $K$		90°弯头长半径 重量 (kg) $\approx$		
	1	2	3	长半径	长半径	短半径	长半径	短半径	长半径	短半径	1	2	3	
18	1.6	2.6	2.9	16	38	—	76	—	48	—	0.04	0.05	0.06	
22	2.1	2.6	2.9								0.06	0.07	0.08	
25	2.1	2.6	2.9	16	38	—	76	—	51	—	0.07	0.08	0.09	
28	2.1	2.6	2.9								0.08	0.09	0.10	
32	2.8	3.2	4.5	16	38	25	76	51	56	41	0.12	0.14	0.18	
34	2.8	3.2	4.5								0.13	0.15	0.20	
38	3.6	5.0	6.3	20	48	32	95	64	70	52	0.23	0.30	0.35	
42	3.6	5.0	6.3								0.26	0.34	0.40	
48	3.6	5.0	7.1	24	57	38	114	76	83	62	0.35	0.48	0.64	
57	3.6	4.0	5.6	32	76	51	152	102	106	81	0.51	0.62	0.84	
60	3.6	4.0	5.6								0.58	0.66	0.96	
76	3.6	4.5	5.0	40	95	64	191	127	132	100	1.06	1.18	1.31	
89	4.5	5.6	8.0	47	114	76	229	152	159	121	1.68	2.06	2.75	
102	4.0	4.5	5.6	55	133	89	267	178	184	140	1.92	2.25	2.74	

注: 表中所示的重量为 90°弯头长半径的重量。45°弯头的重量为表中的重量的  $\frac{1}{2}$ ; 180°长半径弯头的重量为表中重量的 2 倍。90°弯头和 180°弯头短半径重量为相应长半径重量除以 1.5。

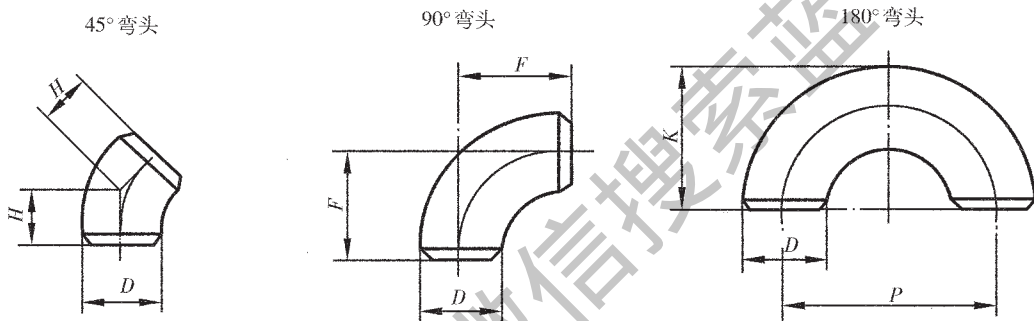
2 管帽的型式和尺寸见图 2 和表 2。



图 2

表 2

mm

管子外径 $D$	壁厚 $\delta$			$E$	重量 (kg)		
	1	2	3		1	2	3
18	1.6	2.6	2.9	25	0.023	0.028	0.030
22	2.1	2.6	2.9		0.029	0.035	0.038
25	2.1	2.6	2.9		0.035	0.042	0.046
28	2.1	2.6	2.9		0.039	0.047	0.051
32	2.8	3.2	4.5	38	0.089	0.099	0.131
34	2.8	3.2	4.5		0.095	0.106	0.140
38	3.6	5.0	6.3		0.137	0.179	0.212
42	3.6	5.0	6.3		0.158	0.208	0.248
48	3.6	5.0	7.1		0.188	0.248	0.325
57	3.6	4.0	5.6		0.212	0.258	0.385
60	3.6	4.0	5.6		0.203	0.229	0.278
76	3.6	4.5	5.0		0.345	0.426	0.467
89	4.5	5.6	8.0	51	0.656	0.796	1.29
102	4.0	4.5	5.6	64	0.826	0.928	1.13

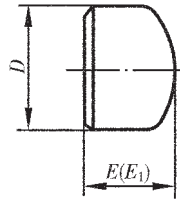
注：全部▲。

标记示例：

- ①管子外径  $D$  42 mm、壁厚  $\delta=5.0$  mm 的 45°弯头：  
弯头 45-42×5.0；备注栏注：YZB 334-2002
- ②管子外径  $D$  102 mm、壁厚  $\delta=5.6$  mm 的 90°长半径弯头：  
弯头 90-102×5.6  $F=133$ ；备注栏注：YZB 334-2002
- ③管子外径  $D$  102 mm、壁厚  $\delta=5.6$  mm 的 180°短半径弯头：  
弯头 180-102×5.6  $P=178$ ；备注栏注：YZB 334-2002
- ④管子外径  $D$  60 mm、壁厚  $\delta=4.0$  mm 的管帽：  
管帽 60×4.0；备注栏注：YZB 334-2002