

中国第一重型机械集团公司标准

开槽长圆柱端紧定螺钉

GB 75-85
代替 GB 75-76

机械性能等级：22H

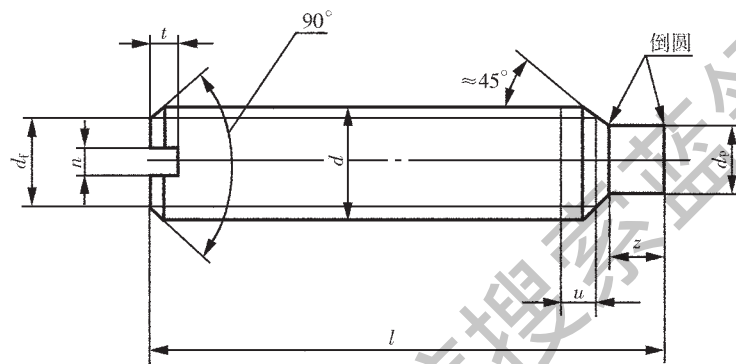

注： u (不完整螺纹的长度) $\leq 2P$

标记示例：

螺纹规格 $d=M5$ ，公称长度 $l=12$ mm 的开槽长圆柱端紧定螺钉的标记为：

螺钉 M5×12；材料栏注：22H；备注栏注：GB 75-85

mm

螺纹规格 d		M3	M4	M5	M6	M8	M10	M12	
机械性能等级		22H							
螺纹公差		6g							
d_f ≈		螺 纹 小 径							
d_p	min	1.75	2.25	3.2	3.7	5.2	6.64	8.14	
	max	2	2.5	3.5	4	5.5	7	8.5	
n	公差	0.4	0.6	0.8	1	1.2	1.6	2	
	min	0.46	0.66	0.86	1.06	1.26	1.66	2.02	
	max	0.6	0.8	1	1.2	1.51	1.91	2.31	
t	min	0.8	1.12	1.28	1.6	2	2.4	2.8	
	max	1.05	1.42	1.63	2	2.5	3	3.6	
z	min	1.5	2	2.5	3	4	5	6	
	max	1.75	2.25	2.75	3.25	4.3	5.3	6.3	
l		每 1000 个钢螺钉的重量 kg≈							
公称	min	max							
8	7.7	8.3	0.333	0.584					
12	11.6	12.4	0.499	0.876	1.400	1.996			
16	15.6	16.4	0.662	1.169	1.866	2.662	4.805		
20	19.6	20.4		1.461	2.333	3.327	6.006	9.470	
25	24.6	25.4			2.916	4.159	7.507	11.84	17.15
30	29.6	30.4				4.991	9.009	14.20	20.58
35	34.5	35.5					10.51	16.57	24.00
40	39.5	40.5					12.01	18.94	27.43
45	44.5	45.5						21.31	30.86
50	49.5	50.5						23.67	34.29
60	59.4	60.6							41.15

注：①全部。

②产品等级按 GB 3103.1-82 规定的 A 级。

③表面氧化（或磷化）处理。