

中国第一重型机械集团公司标准

焊接吊耳

JB/ZQ 4628-86
代替 Q/ZB 154-73

本标准规定的圆柱形焊接吊耳适用于工件需要倾翻的场合；钩形焊接吊耳适用于起吊重物的场合。

1 圆柱形焊接吊耳



图 1

表 1 圆柱形焊接吊耳尺寸

mm

每个吊耳 允许起重量 (t)	d	d ₁	L	l	R	r	t	焊缝高度 K	每个吊耳 重量 (kg)
0.7	26	36 ⁰ ₋₂	20	10	6	1.6	1	5	0.09
1.7	40	55 ⁰ ₋₂	33	16	10	3	2	6	0.4
3.9	55	80 ⁰ ₋₂	48	23	16	4	2	9	1.28
7.4	70	100 ⁰ ₋₂	62	30	20	5	3	12	3.04
11.2	80	120 ⁰ ₋₂	80	38	25	6	4	15	5.64
17.9	110	160 ⁰ ₋₂	98	48	32	6	5	17	11.43
19.6	125	180	115	56	36	15	6	17	16.4
26.2	160	225	140	68	40	20	6	17	36.4
32.8	200	275	160	77	40	25	7	17	60.8

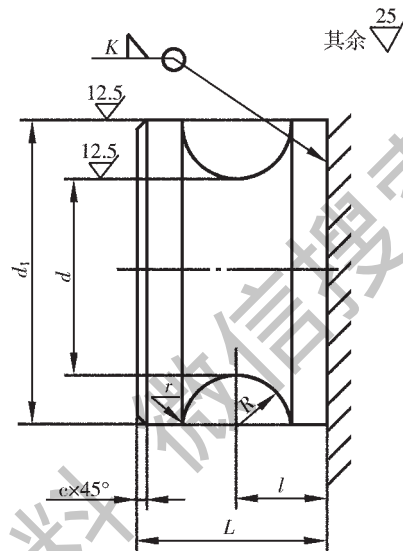
注：焊接质量应符合 JB/T 5000.3-1998 的规定。

2 钩形焊接吊耳



图2

表 2 钩形焊接吊耳尺寸

mm

每个吊耳 允许起重量 (t)	b	h ₁	h ₂	h ₃	L	l	S	R	r ₁	r ₂	r ₃	焊缝 高度 K	每个吊耳 重量 (kg)
1.6	8	80	70	20	50	20	20	15	8	20	3	4	0.35
3.3	10	112	100	25	60	25	26	20	8	25	3	6	0.64
5.4	12	145	130	30	75	32	30	25	9	30	5	7	1.54
7.8	14	178	160	35	90	38	36	30	12	35	5	9	2.7
10.3	16	210	190	40	105	45	40	35	14	40	5	10	3.85

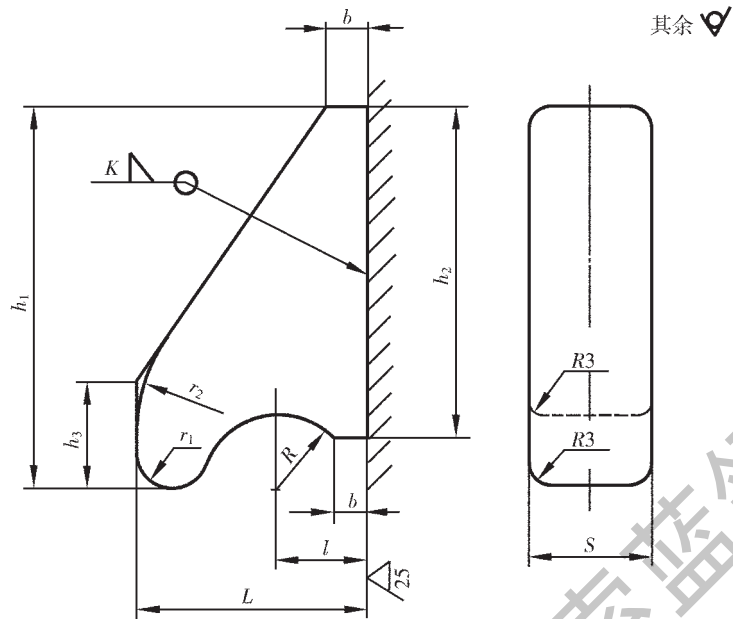
注：焊接质量应符合 JB/T 5000.3-1998 的规定。