

中国第一重型机械集团公司标准

紧固件 沉头用沉孔

GB 152.2-88
代替 GB 152-76

尺寸见图 1 和表 1~表 3。



图 1

1 沉头螺钉及半沉头螺钉用的沉孔尺寸,见表 1。

表 1

mm

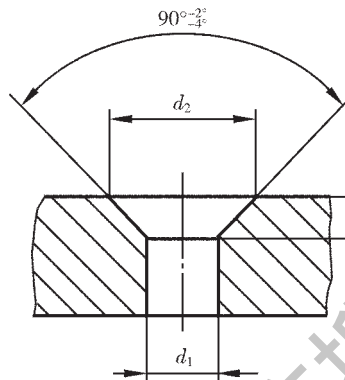
螺纹规格	M1.6	M2	M2.5	M3	M3.5	M4	M5	M6	M8	M10	M12	M14	M16	M20
$d_2(H13)$	3.7	4.5	5.6	6.4	8.4	9.6	10.6	12.8	17.6	20.3	24.4	28.4	32.4	40.4
$t \approx$	1	1.2	1.5	1.6	2.4	2.7	2.7	3.3	4.6	5.0	6.0	7.0	8.0	10.0
$d_1(H13)$	1.8	2.4	2.9	3.4	3.9	4.5	5.5	6.6	9	11	13.5	15.5	17.5	22

2 沉头自攻螺钉及半沉头自攻螺钉用的沉孔尺寸,见表 2。

表 2

mm

螺纹规格	ST2.2	ST2.9	ST3.5	ST4.2	ST4.8	ST5.5	ST6.3	ST8	ST9.5
$d_2(H13)$	4.4	6.3	8.2	9.4	10.4	11.5	12.6	17.3	20
$t \approx$	1.1	1.7	2.4	2.6	2.8	3.0	3.2	4.6	5.2
$d_1(H13)$	2.4	3.1	3.7	4.5	5.1	5.8	6.7	8.4	10

3 沉头木螺钉及半沉头木螺钉用的沉孔尺寸,见表 3。

表 3

mm

公称规格	1.6	2	2.5	3	3.5	4	4.5	5	5.5	6	7	8	10
$d_2(H13)$	3.7	4.5	5.4	6.6	7.7	8.6	10.1	11.2	12.1	13.2	15.3	17.3	21.9
$t \approx$	1.0	1.2	1.4	1.7	2.0	2.2	2.7	3.0	3.2	3.5	4.0	4.5	5.8
$d_1(H13)$	1.8	2.4	2.9	3.4	3.9	4.5	5.0	5.5	6.0	6.6	7.6	9.0	11.0