

中国第一重型机械集团公司标准

## 标牌铆钉 (粗制)

GB 827-86  
代替 GB 827-76

材料: ML2

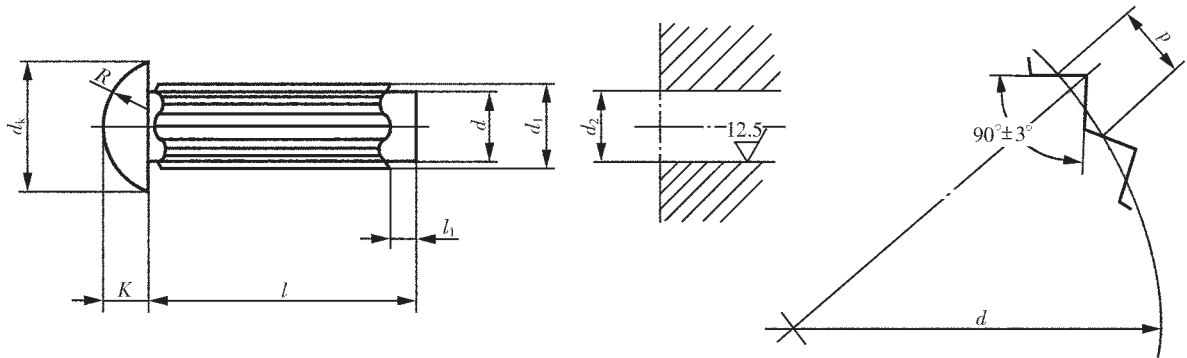

标记示例:

公称直径  $d=3$  mm, 公称长度  $l=10$  mm 的标牌铆钉的标记为:

铆钉 3×10; 备注栏注: GB 827-86

mm

$d$		公称	2	2.5	3	4	5
$d_k$	max		3.74	4.84	5.54	7.39	9.09
	min		3.26	4.36	5.06	6.81	8.51
K	max		1.4	1.8	2.0	2.6	3.2
	min		1.0	1.4	1.6	2.2	2.8
$d_1$	min		2.15	2.65	3.15	4.15	5.15
$P$	≈		0.70	0.72	0.72	0.84	0.92
$l_1$			1	1	1	1.5	1.5
$R$	≈		1.9	2.5	2.9	3.8	4.7
$d_2$ (推荐)	max		1.96	2.46	2.96	3.96	4.96
	min		1.9	2.4	2.9	3.9	4.9
$l$			每 1000 个钢螺母的重量 kg≈				
公称	min	max					
5	4.76	5.24	0.176	0.315			
6	5.76	6.24	0.201	0.354	0.521		
8	7.71	8.29	0.251	0.431	0.633	1.22	
10	9.71	10.29			0.744	1.42	2.38
12	11.65	12.35				1.62	2.69
15	14.65	15.35					3.15

注：① 技术条件按 GB 116-86 规定。

② 全部▲。