

中国第一重型机械集团公司标准

直通法兰 (PN=20 MPa)

JB/ZQ 4486-97
代替 JB/ZQ 4486-86

材料: 20

本标准适用于公称压力 PN 为 20 MPa, 介质温度为 -25~+80 °C 的直通法兰。型式和尺寸见图 1 和表 1。



图 1

标记示例:

公称通径 DN 为 20 mm 的直通法兰:

直通法兰 20; 备注栏注: JB/ZQ 4486-97

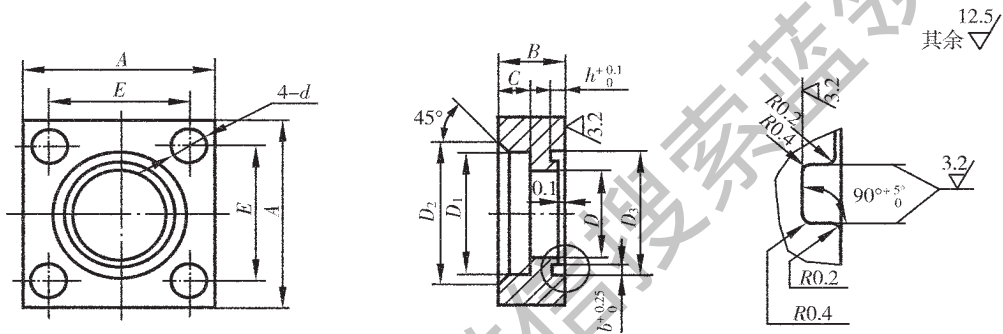
表 1

mm

代号	公称通径 DN	钢管 D ₀ ×S	A	B	C	D	D ₁	D ₂	D ₃ H11	d	b	h	E	法兰用螺钉	O 形圈 (GB3452.1)	重量 kg
JB/ZQ 4486.01A	10	18×2	55	22	9	12	18.5	28	30.3	11	3.8	1.97	36	M10	25.0×2.65G	0.40
JB/ZQ 4486.02A	15	22×3	55	22	11	16	22.5	32	30.3	11	3.8	1.97	40	M10	25.0×2.65G	0.45
JB/ZQ 4486.03A	20	28×4	55	22	12	20	28.5	38	35.3	11	3.8	1.97	40	M10	30.0×2.65G	0.40
JB/ZQ 4486.04A	25	34×5	75	28	14	24	35	45	42.6	13	5.0	2.75	56	M12	35.5×3.55G	0.94
JB/ZQ 4486.05A	32	42×6	75	28	16	30	43	55	47.1	13	5.0	2.75	56	M12	40.0×3.55G	0.84
JB/ZQ 4486.06A	40	50×6	100	36	18	38	52	63	57.1	18	5.0	2.75	73	M16	50.0×3.55G	2.10
JB/ZQ 4486.07A	50	63×7	100	36	20	48	65	75	67.1	18	5.0	2.75	73	M16	60.0×3.55G	1.85
JB/ZQ 4486.08A	65	76×8	140	45	22	60	78	95	78.1	24	5.0	2.75	103	M22	71.0×3.55G	5.30
JB/ZQ 4486.09A	80	89×10	140	45	25	70	91	108	92.1	24	5.0	2.75	103	M22	85.0×3.55G	4.50

注
1 直通法兰配用的螺栓按 GB70-85, 强度等级为 8.8。
2 全部▲。

技术要求按 JB/T 74 的规定。