

中国第一重型机械集团公司标准

开槽沉头螺钉

GB/T 68-2000
代替 GB 68-85

机械性能等级：4.8



图 1

标记示例：

螺纹规格 $d=M5$ 、公称长度 $l=20$ mm 的开槽沉头螺钉的标记为：
螺钉 M5×20；材料栏注：4.8；备注栏注：GB/T68-2000

表 1

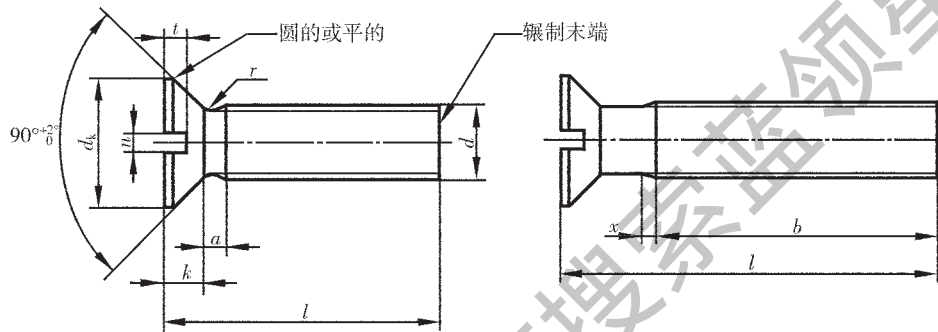
mm

螺纹规格 d			M3	M4	M5	M6	M8	M10
a max			1	1.4	1.6	2	2.5	3
b min			25	38	38	38	38	38
d_k min	理论值 max		6.3	9.4	10.4	12.6	17.3	20
	实际值	公称=max	5.5	8.40	9.30	11.30	15.80	18.30
		min	5.2	8.04	8.94	10.87	15.37	17.78
k	公称=max		1.65	2.7	2.7	3.3	4.65	5
n	公称		0.8	1.2	1.2	1.6	2	2.5
	max		1.00	1.51	1.51	1.91	2.31	2.81
	min		0.86	1.26	1.26	1.66	2.06	2.56
r max			0.8	1	1.3	1.5	2	2.5
t	max		0.85	1.3	1.4	1.6	2.3	2.6
	min		0.60	1.0	1.1	1.2	1.8	2.0
x max			1.25	1.75	2	2.5	3.2	3.8
l			每 1 000 个钢螺钉的重量 $kg \approx$					
公称	min	max						
8	7.71	8.29	0.467	1.06	1.48	2.38		
10	9.71	10.29	0.555	1.22	1.72	2.73	5.68	
12	11.65	12.35	0.643	1.37	1.96	3.08	6.32	9.54
16	15.65	16.35	0.82	1.68	2.44	3.78	7.6	11.6
20	19.58	20.42	0.996	2	2.92	4.48	8.88	13.6
25	24.58	25.42	1.22	2.39	3.52	5.36	10.5	16.1
30	29.58	30.42	1.44	2.78	4.12	6.23	12.1	18.7
35	34.5	35.5	-----	3.17	4.72	7.11	13.7	21.2
40	39.5	40.5	-----	3.56	5.32	7.98	15.3	23.7
45	44.5	45.5	-----	-----	5.92	8.86	16.9	26.2
50	49.5	50.5	-----	-----	6.52	9.73	18.5	28.8
60	59.05	60.95	-----	-----	-----	11.5	21.7	33.8
70	69.05	70.95	-----	-----	-----	-----	24.9	38.9
80	79.05	80.95	-----	-----	-----	-----	28.1	43.9

- 注：1 全部▲。
- 2 公称长度在虚线以上的螺钉，制出全螺纹 ($b=l-a$)。
- 3 螺纹公差 6 g，产品等级按 GB3103.1 规定的 A 级。
- 4 表面氧化（或磷化）处理。
- 5 技术条件按 GB/T 68 的规定。