

中国第一重型机械集团公司标准

对焊钢法兰尺寸 (PN=4 MPa)

JB/ZQ 4460-86

材料：20

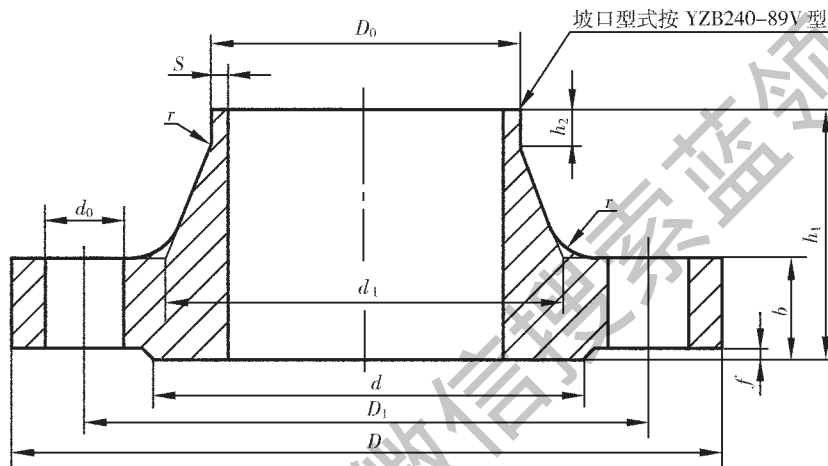

标记示例：

公称通径 DN=40 mm，管子外径 $D_0=48$ mm 带凸面型密封面的对焊钢法兰的标记为：
法兰 40×48；备注栏注：JB/ZQ 4460-86 借用

mm

代号	公称通径 DN	管子外径 D_0	D	b	D_1	h_1	d_1	s	r	$h_2 \approx$	d	f	螺 栓			重 量 (kg) \approx
													数量	直径	d_0	
JB/ZQ 4460.01	10	14	90	16	60	35	25	2	4	6	42	2	4	M12	13.5	0.67
JB/ZQ 4460.02		18					28									0.69
JB/ZQ 4460.03	15	20	95	16	65	38	30	2	4	6	47	2	4	M12	13.5	0.74
JB/ZQ 4460.04		22					32									0.76
JB/ZQ 4460.05	20	25	105	18	75	40	38	2.5	4	6	58	2	4	M12	13.5	1.06
JB/ZQ 4460.06		28					40									1.16
JB/ZQ 4460.07	25	32	115	18	85	40	42	3	4	6	68	2	4	M12	13.5	1.30
JB/ZQ 4460.08		34					46									1.32
JB/ZQ 4460.09	32	38	140	18	100	42	52	3	6	6	78	2	4	M16	17.5	1.88
JB/ZQ 4460.11		42					56									1.92
JB/ZQ 4460.12	40	45	150	18	110	45	60	3	6	7	88	3	4	M16	17.5	2.35
JB/ZQ 4460.13		48					64									2.40
JB/ZQ 4460.14	50	57	165	20	125	48	72	3	6	8	102	3	4	M16	17.5	2.80
JB/ZQ 4460.15		60					75									2.86
JB/ZQ 4460.16	65	76	185	22	145	52	90	3	6	10	122	3	8	M16	17.5	3.74
JB/ZQ 4460.17	80	89	200	24	160	58	105	3.5	8	12	133	3	8	M16	17.5	4.75
JB/ZQ 4460.18	100	108	235	24	190	65	128	4	8	12	158	3	8	M20	22	6.52
JB/ZQ 4460.19		114					134									6.80
JB/ZQ 4460.21	125	133	270	26	220	68	155	4	8	12	184	3	8	M24	26	9.07
JB/ZQ 4460.22		140					162									9.20
JB/ZQ 4460.23	150	159	300	28	250	75	182	4.5	10	12	212	3	8	M24	26	11.80
JB/ZQ 4460.24		168					192									5
JB/ZQ 4460.25	200	219	375	34	320	88	244	6.5	10	16	285	3	12	M27	30	21.50
JB/ZQ 4460.26	250	273	450	38	385	105	306	7.5	12	18	345	3	12	M30	33	34.9
JB/ZQ 4460.27	300	325	515	42	450	115	362	8	12	18	410	4	16	M30	33	50.00

注：① 当工作压力为公称压力时，使用温度可达 120℃。当使用温度 > 120~300℃ 时，要考虑材料屈服极限下降。

② 法兰连接尺寸按 GB 2555-81《一般用途管法兰连接尺寸》的规定。

③ 密封面型式按 GB 2556-81《一般用途管法兰密封面形状和尺寸》中的凸面型。

④ 钢管按 GB/T 8162、GB/T 8163《无缝钢管》。

⑤ 按借用件处理。

⑥ 密封垫可以用石棉橡胶板。