

中国第一重型机械集团公司标准

锯 缝 尺 寸

JB/ZQ 4246-86
根据 GB 1121-85

表 1 粗齿锯缝尺寸

mm

锯片直径 d	锯缝深度 t_{max}	锯 缝 宽 度					
		b					
80	20	2.0	2.5				
100	30	2.0	2.5	3.0			
125	40	2.0	2.5	3.0			
160	50	2.0	2.5	3.0	4.0		
200	60				4.0	5.0	6.0
250	85					5.0	6.0

注：表中数值为粗齿锯片对轻合金及有色金属铣槽、切断的加工尺寸。

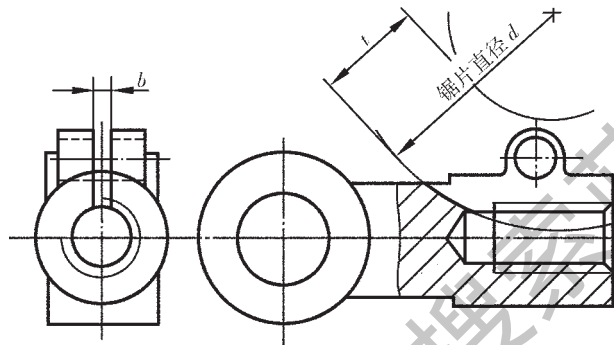
表 2 细齿锯缝尺寸

mm

锯片直径 d	锯缝深度 t_{max}	锯 缝 宽 度					
		b					
80	20	2.0	2.5				
100	30	2.0	2.5	3.0			
125	40	2.0	2.5	3.0			
160	50	2.0	2.5	3.0	4.0		
200	60				4.0	5.0	
250	85					5.0	

注：表中数值为细齿锯片对钢及铸铁铣槽的加工尺寸。