

中国第一重型机械集团公司标准

压配式圆形油标

JB/T 7941.1-95
代替 GB 1160.1-89

本标准适用于窥视各种机械设备上润滑油油位面的油标。

型式与尺寸

油标分为 A、B 两种型式：A 型见图 1，尺寸见下表，B 型本公司不采用。



图 1

标记示例：

视孔 $d=32$ ，A 型压配式圆形油标的标记：

油标 A32；备注栏注：JB/T 7941.1-95

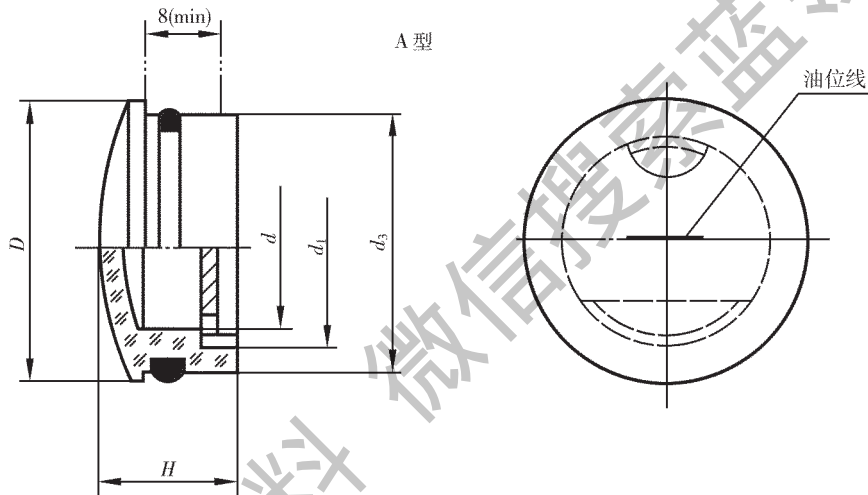
mm

d	D	d_1		d_3		H	O 型橡胶密封圈 (按 GB 3452.1)	单件重量 kg
		基本尺寸	极限偏差	基本尺寸	极限偏差			
12	22	12	-0.050	20	-0.065	14	15×2.65	0.004
16	27	18	-0.160	25	-0.195		20×2.65	0.006
20	34	22	-0.065	32	-0.080	16	25×3.55	0.012
25	40	28	-0.195	38			-0.240	31.5×3.55
32	48	35	-0.080	45	-0.100	18	38.7×3.55	0.022
40	58	45		-0.240			55	-0.290

注：技术条件按 JB/T 7941.5 的规定。