

中国第一重型机械集团公司标准

双孔轴端挡圈

JB/ZQ 4349-97
代替 JB/ZQ 4349-86

材料: Q235-A

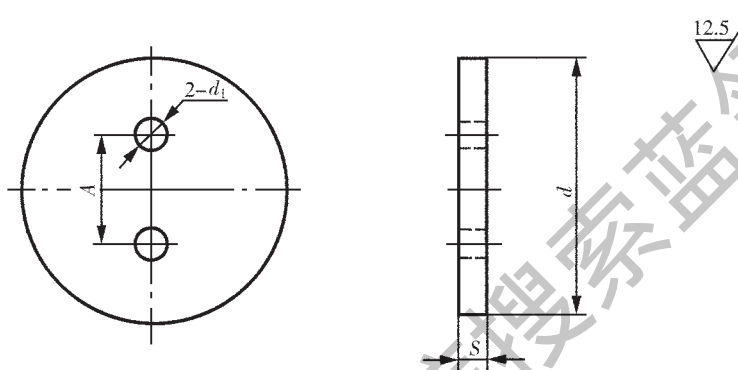

标记示例:

 d 为 50 mm 的双孔轴端挡圈的标记为:

挡圈 50; 备注栏注: JB/ZQ 4349-97

mm

d	A	S		d_1	每个重量 (kg) \approx	螺栓尺寸		轴 径		
		基本尺寸	极限偏差			直径	长度	球轴承	柱轴承	联轴器
40	20	5	+0.5 -1.0	7	0.050	M6	16	-	-	35
45	20	5			0.060			-	-	40
50	20	5			0.070			35	35	45
60	25	6			0.125			40,45,50	40	>45~50
70	25	6	+0.5 -1.0	12	0.170	M10	20	55,60	45,50	>50~60
80	30	6			0.220			65,70	55,60	>60~70
90	40	6		14	M12	25	75,80	65,70	>70~80	
100	40	8					0.470	85,90	75,80	>80~90
125	50	8					0.740	100,110	90	>90~110
150	60	8					1.080	120,130	100,110	>110~130
180	80	12		+0.5 -1.5	18	M16	30	140,150,160	120,140	>130~160
220	110	12						3.570	180,200	160
260	140	12	4.930					-	180,200	>200~240

注: ① 全部 \blacktriangle 。

② 挡圈适用于不受轴向载荷的部位, 当用于受轴向载荷的部位时, 应验算螺栓的强度。

③ 止动垫片按 JB/ZQ 4347-97 选用。

④ 锐角倒钝。