

中国第一重型机械集团公司标准

可锻铸铁管路连接件型式尺寸

45°弯头 45°内外丝弯头

GB 3289.3-82

材料：可锻铸铁

本标准适用于公称通径 DN 6~50 mm，公称压力 PN 小于或等于 1.6 MPa，试验压力 2.4 MPa，介质最高工作温度不超过 200 °C 的输送水、煤气、蒸汽等一般管路中的管路连接件。

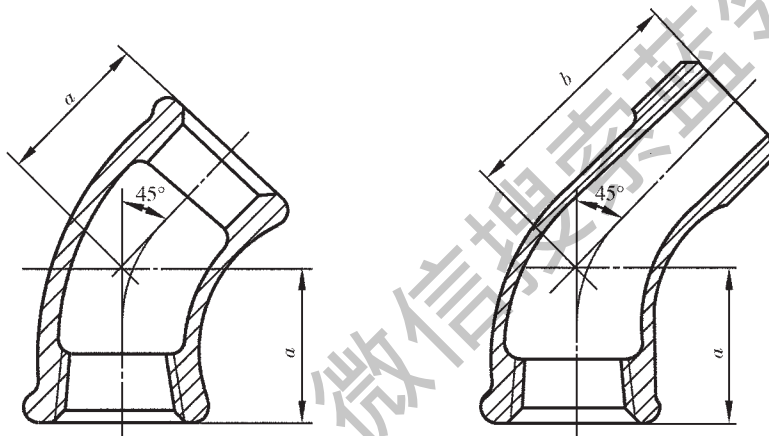

标记示例：

公称通径 DN 为 15 mm 的 45°弯头：
45°弯头 15；备注栏注：GB 3289.3-82

公称通径 DN 为 15 mm 的 45°内外丝弯头：
45°内外丝弯头 15；备注栏注：GB3289.3-82

公称通径 DN		a	b
mm	in	mm	
6	$\frac{1}{8}$	16	21
8	$\frac{1}{4}$	17	23
10	$\frac{3}{8}$	19	27
15	$\frac{1}{2}$	21	31
20	$\frac{3}{4}$	25	36
25	1	29	42
32	$1\frac{1}{4}$	34	49
40	$1\frac{1}{2}$	37	51
50	2	42	59

注：① 结构尺寸按 GB3289.1-82。② 技术条件按 GB 3287-82。

③ 检验规则按 GB 3288-82。④ 全部▲。