

中国第一重型机械集团公司标准

焊接式直角管接头

JB 971-77

材料：装配件

本标准适用于以油为介质管路系统中的焊接式直角管接头，公称压力为 31.5 MPa，工作温度为 -25~+80 ℃。

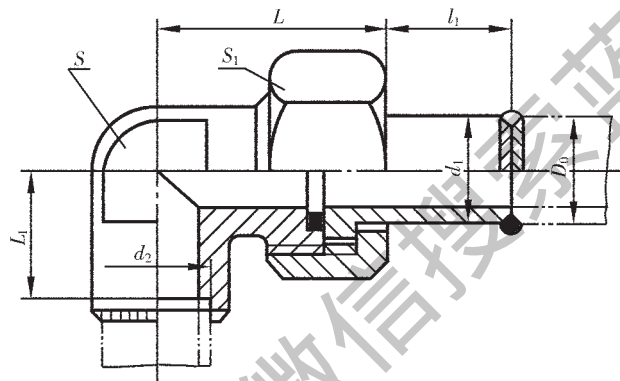

标记示例：

管子外径 D_0 28 mm 的焊接式直角管接头：
管接头 28；备注栏注：JB 971-77

mm

代号	管子 外径 D_0	公称 通径 DN	d_1	d_2	l_1	L	L_1	扳手尺寸		O形圈	重量 (kg) ≈
								S	S_1		
JB 971.01.00	6	3	7.5	6.5	14	24	12	10	17	8×1.9	0.032
JB 971.02.00	10	6	11	10.5	16.5	28.5	15	14	22	11×1.9	0.068
JB 971.03.00	14	8	16	14.5	19	35	20	19	27	16×2.4	0.160
JB 971.04.00	18	10	19	18.5	21	39	22	24	32	20×2.4	0.250
JB 971.05.00	22	15	22	22.5	21	43	26	27	36	24×2.4	0.310
JB 971.06.00	28	20	28	28.5	24	48	30	32	41	30×3.1	0.470
JB 971.07.00	34	25	34	34.5	26	57	36	41	50	35×3.1	0.760
JB 971.08.00	42	32	42	42.5	28	64	40	50	60	40×3.1	1.220
JB 971.09.00	50	40	50	50.5	30	74	48	60	70	45×3.1	2.050

注：① 应用无缝钢管的材料为 20 号钢，精度为普通级。

② 全部 \blacktriangledown 。

③ 表面氧化（或磷化）处理。

④ 技术条件按 JB 1003-77 规定。