

## 中国第一重型机械集团公司标准

## 直角法兰 (PN=20 MPa)

JB/ZQ 4487-97  
代替 JB/ZQ 4487-86

材料: 20

本标准适用于公称压力 PN 为 20 MPa, 介质温度为 -25 ~ +80 °C 的直角法兰。型式和尺寸见图 1 和表 1。



图 1

标记示例:

公称通径 DN 为 20 mm 的直角法兰:

直角法兰 20; 备注栏注: JB/ZQ4487-97

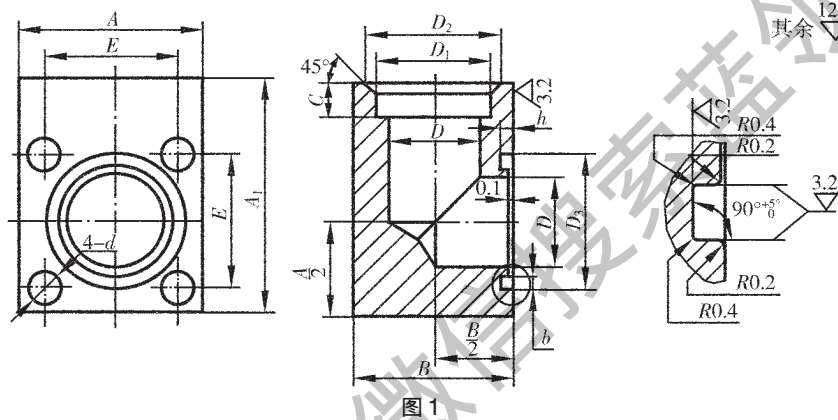
表 1

mm

代号	公称通径 DN	钢管 D <sub>0</sub> ×S	A	A <sub>1</sub>	B	C	D	D <sub>1</sub>	D <sub>2</sub>	D <sub>3</sub> H11	d	b	h	E	法兰用螺钉	O 形圈 (GB3452.1)	重量 kg				
JB/ZQ 4487.01A	10	18×2	55	70	45	9	12	18.5	+0.3 0	28	30.3	11	3.8	+0.25 0	1.97	+0.1 0	36	±0.4	M10	25.0×2.65G	0.95
JB/ZQ 4487.02A	15	22×3	55	70	45	11	16	22.5		32	30.3	11	3.8		1.97		40		M10	25.0×2.65G	1.12
JB/ZQ 4487.03A	20	28×4	55	70	45	12	20	28.5		38	35.3	11	3.8		1.97		40		M10	30.0×2.65G	1.08
JB/ZQ 4487.04A	25	34×5	75	92	65	14	24	35		45	42.6	13	5.0		2.75		56		M12	35.5×3.55G	2.35
JB/ZQ 4487.05A	32	42×6	75	92	65	16	30	43		55	47.1	13	5.0		2.75		56		M12	40.0×3.55G	2.10
JB/ZQ 4487.06A	40	50×6	100	125	85	18	38	52		63	57.1	18	5.0		2.75		73		M16	50.0×3.55G	6.75
JB/ZQ 4487.07A	50	63×7	100	125	85	20	48	65.5		75	67.1	18	5.0		2.75		73		M16	60.0×3.55G	6.10
JB/ZQ 4487.08A	65	76×8	140	170	120	22	60	78		95	78.1	24	5.0		2.75		103		M22	71.0×3.55G	18.00
JB/ZQ 4487.09A	80	89×10	140	170	120	25	70	91		108	92.1	24	5.0		2.75		103		M22	85.0×3.55G	17.00

注  
1 法兰配用的螺钉按 GB 70-85, 强度等级为 8.8。  
2 全部▲。

技术要求按 JB/T74 的规定。