

## 中国第一重型机械集团公司标准

## 滚花

GB 6403.3-86

本标准适用于一般用途的圆柱表面滚花。

1 滚花的型式如图 1 所示。



图 1

2 滚花花纹的形状是假定工件的直径为无穷大时花纹的垂直截面，如图 2 所示。

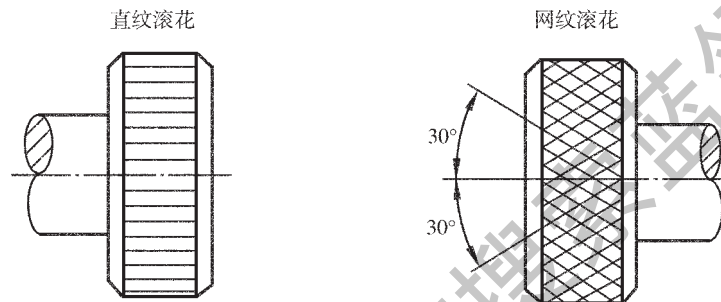

图 2

3 滚花的尺寸规格按下表。

mm

模数 $m$	$h$	$r$	节距 $P$	模数 $m$	$h$	$r$	节距 $P$
0.2	0.132	0.06	0.628	0.4	0.264	0.12	1.257
0.3	0.198	0.09	0.942	0.5	0.326	0.16	1.571

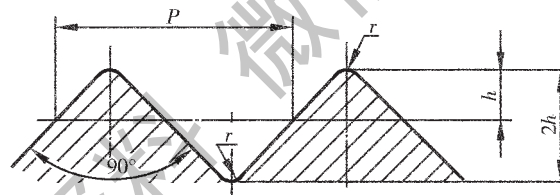
注：表中  $h=0.785m-0.414r$ 。

4 标记

模数  $m=0.3$  直纹滚花：

直纹  $m0.3$  GB 6403.3-86

模数  $m=0.4$  网纹滚花：

网纹  $m0.4$  GB6403.3-86。

5 滚花前工件表面的粗糙度的轮廓算术平均偏差  $R_a$  的最大允许值为  $12.5 \mu\text{m}$ 。

6 滚花后工件直径大于滚花前直径，其值  $\Delta \approx (0.8 \sim 1.6)m$ ， $m$  为模数。