

中国第一重型机械集团公司标准

焊接式分管管接头

JB 977-77

材料：装配件

本标准适用于以油为介质管路系统中的焊接式分管管接头，公称压力为 31.5 MPa，工作温度为 -25~+80 ℃。

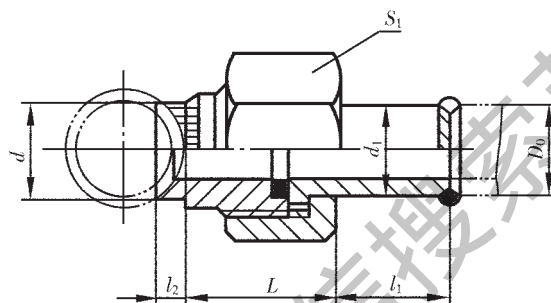

标记示例：

管子外径 D_0 28 mm 的焊接式分管管接头：

管接头 28；备注栏注：JB 977-77

mm

代号	管子 外径 D_0	公称 口径 DN	d (H12/h12)	d_1	l_1	l_2	L	扳手尺寸 S_1	O形圈	重量 (kg)≈
JB 977.01.00	6	3	7	7.5	14	3	20	17	8×1.9	0.021
JB 977.02.00	10	6	11	11	16.5	4	21.5	22	11×1.9	0.046
JB 977.03.00	14	8	16	16	19	5	27	27	16×2.4	0.120
JB 977.04.00	18	10	19	19	21	7	29	32	20×2.4	0.160
JB 977.05.00	22	15	22	22	21	8	30	36	24×2.4	0.210
JB 977.06.00	28	20	28	28	24	9	32	41	30×3.1	0.280
JB 977.07.00	34	25	34	34	26	10	37	50	35×3.1	0.470
JB 977.08.00	42	32	42	42	28	12	39	60	40×3.1	0.670
JB 977.09.00	50	40	50	50	30	15	43	70	45×3.1	1.050

注：① 应用无缝钢管的材料为 20 号钢，精度为普通级。

② 全部▲。

③ 表面氧化(或磷化)处理。

④ 技术条件按 JB 1003-77 规定。