

中国第一重型机械集团公司标准

开槽圆柱头螺钉

GB/T 65-2000
代替 GB 65-85

机械性能等级：4.8



图 1

标记示例：

螺纹规格 $d=M5$ 、公称长度 $l=20$ mm 的开槽圆柱头螺钉的标记为：

螺钉 M5×20；材料栏注：4.8；备注栏注：GB/T65-2000

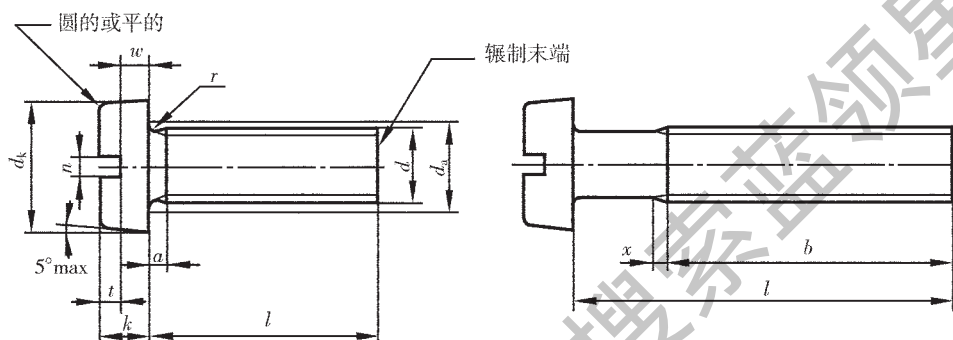
表 1

mm

螺纹规格 d			M4	M5	M6	M8	M10
a max			1.4	1.6	2	2.5	3
b min			38	38	38	38	38
d_k	公称=max		7.00	8.50	10.00	13.00	16.00
	min		6.78	8.28	9.78	12.73	15.73
da max			4.7	5.7	6.8	9.2	11.2
k	公称=max		2.60	3.30	3.9	5.0	6.0
	min		2.46	3.12	3.6	4.7	5.7
n	公称		1.2	1.2	1.6	2	2.5
	max		1.51	1.51	1.91	2.31	2.81
	min		1.26	1.26	1.66	2.06	2.56
r min			0.2	0.2	0.25	0.4	0.4
t min			1.1	1.3	1.6	2	2.4
w min			1.1	1.3	1.6	2	2.4
x max			1.75	2	2.5	3.2	3.8
l			每 1 000 个钢螺钉的重量 $kg \approx$				
公称	min	max					
8	7.71	8.29	1.33	2.3	3.56		
10	9.71	10.29	1.47	2.55	3.92	7.85	
12	11.65	12.35	1.63	2.8	4.27	8.49	14.6
16	15.65	16.35	1.95	3.3	4.98	9.77	16.6
20	19.58	20.42	2.25	3.78	5.69	11	18.6
25	24.58	25.42	2.64	4.4	6.56	12.6	21.1
30	29.58	30.42	3.02	5.02	7.45	14.2	23.6
35	34.5	35.5	3.41	5.62	8.25	15.8	26.1
40	39.5	40.5	3.8	6.25	9.2	17.4	28.6
45	44.5	45.5		6.88	10	18.9	31.1
50	49.5	50.5		7.5	10.9	20.6	33.6
60	59.05	60.95			12.7	23.7	38.6
70	69.05	70.95				26.8	43.6
80	79.05	80.95				29.8	48.6

注：1 全部▲。

2 公称长度在虚线以上的螺钉，制出全螺纹 ($b=l-a$)。

3 螺纹公差 6 g，产品等级按 GB3103.1 规定的 A 级。

4 表面氧化（或磷化）处理。

5 技术条件按 GB/T65 的规定。