

中国第一重型机械集团公司标准

可锻铸铁管路连接件型式尺寸

内外螺丝

GB 3289.28-82

材料：可锻铸铁

本标准适用于公称通径 $DN\ 6\sim 50\text{ mm}$ ，公称压力 $PN\leq 1.6\text{ MPa}$ ，试验压力 2.4 MPa ，介质最高工作温度不超过 $200\text{ }^\circ\text{C}$ 的输送水、煤气、蒸汽等一般管路上的管路连接件。

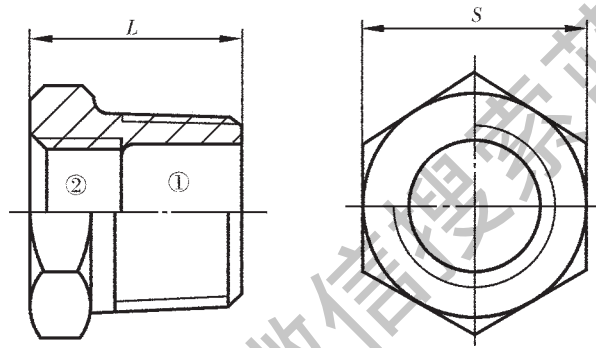

标记示例：

公称通径 $DN\text{①}\times\text{②}$ 为 $20\times 15\text{ mm}$ 的内外螺丝：

内外螺丝 20×15 ；备注栏注：GB 3289.28-82

公称通径 DN ①×②		L	S			公称通径 DN ①×②		L	S						
			六角	八角	十角				六角	八角	十角				
mm	in	mm			mm	in	mm								
10×8	$\frac{3}{8} \times \frac{1}{4}$	23	20			32×25	$1\frac{1}{4} \times 1$	34	46						
15×8	$\frac{1}{2} \times \frac{1}{4}$	26	25			40×8	$1\frac{1}{2} \times \frac{1}{4}$	35	52						
15×10	$\frac{1}{2} \times \frac{3}{8}$					40×10	$1\frac{1}{2} \times \frac{3}{8}$								
20×8	$\frac{3}{4} \times \frac{1}{4}$	28	30			40×15	$1\frac{1}{2} \times \frac{1}{2}$								
20×10	$\frac{3}{4} \times \frac{3}{8}$					40×20	$1\frac{1}{2} \times \frac{3}{4}$								
20×15	$\frac{3}{4} \times \frac{1}{2}$					40×25	$1\frac{1}{2} \times 1$								
25×8	$1 \times \frac{1}{4}$					40×32	$1\frac{1}{2} \times 1\frac{1}{4}$								
25×10	$1 \times \frac{3}{8}$	31	36			50×8	$2 \times \frac{1}{4}$					39		64	64
25×15	$1 \times \frac{1}{2}$					50×10	$2 \times \frac{3}{8}$								
25×20	$1 \times \frac{3}{4}$					50×15	$2 \times \frac{1}{2}$								
32×8	$1\frac{1}{4} \times \frac{1}{4}$					50×20	$2 \times \frac{3}{4}$								
32×10	$1\frac{1}{4} \times \frac{3}{8}$	34	46			50×25	2×1								
32×15	$1\frac{1}{4} \times \frac{1}{2}$					50×32	$2 \times 1\frac{1}{4}$								
32×20	$1\frac{1}{4} \times \frac{3}{4}$	34	46			50×40	$2 \times 1\frac{1}{2}$								

注：① 全部▲。

② 结构尺寸按 GB3289.1-82。

③ 技术条件按 GB 3287-82。

④ 检验规则按 GB 3288-82。

获取更多资料