

中国第一重型机械集团公司标准

可锻铸铁管路连接件型式尺寸

三通 内外丝三通

GB 3289.10-82

材料：可锻铸铁

本标准适用于公称通径 DN 6~50 mm，公称压力 PN 小于或等于 1.6 MPa，试验压力 2.4 MPa，介质最高工作温度不超过 200 °C 的输送水、煤气、蒸汽等一般管路上的管路连接件。

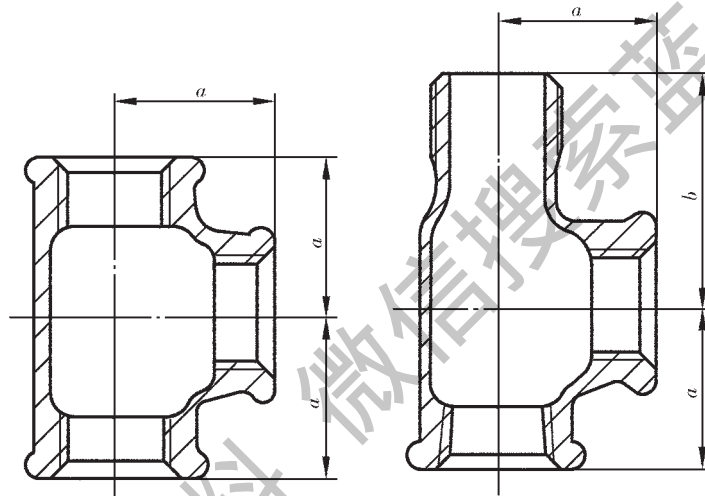

标记示例：

公称通径 DN 为 25 mm 的三通：

三通 25；备注栏注：GB 3289.10-82

公称通径 DN 为 25 mm 的内外丝三通：

内外丝三通 25；备注栏注：GB 3289.10-82

公称通径 DN		a	b
mm	in	mm	
6	$\frac{1}{8}$	18	27
8	$\frac{1}{4}$	19	30
10	$\frac{3}{8}$	23	35
15	$\frac{1}{2}$	27	40
20	$\frac{3}{4}$	32	47
25	1	38	54
32	$1\frac{1}{4}$	46	62
40	$1\frac{1}{2}$	48	68
50	2	57	79

注：① 全部▲。

② 结构尺寸按 GB3289.1-82。

③ 技术条件按 GB 3287-82。④ 检验规则按 GB 3288-82。