

中国第一重型机械集团公司标准

## 方头螺栓—C级

GB 8-88  
代替 GB 8-76

机械性能等级：4.6 (4.8)

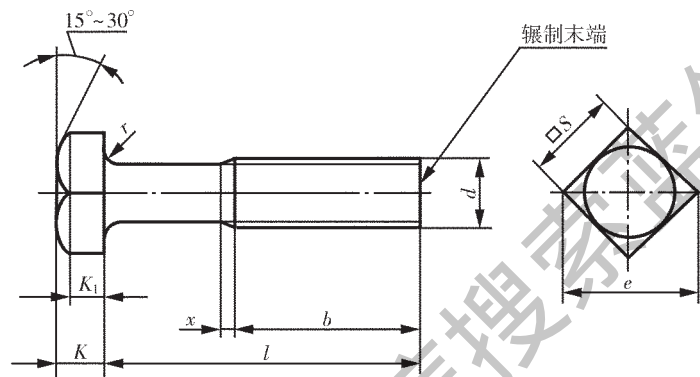

允许制造的型式

凹穴型式由制造者选择

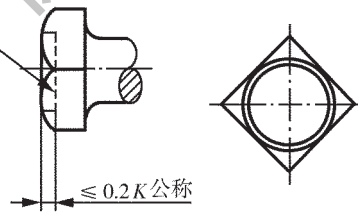

末端按 GB 2 的规定；

无螺纹部分杆径约等于螺纹中径或等于螺纹大径。

标记示例：

螺纹规格  $d=16\text{ mm}$ ， $l=100\text{ mm}$  的方头螺栓标记为：

螺栓 M16×100；材料栏注：4.6；备注栏注：GB 8-88

表 1

mm

螺 纹 规 格 $d$		M16	M20	M24	M30	M36	M42
$b$	$l \leq 125$	38	46	54	66	78	90
	$125 < l \leq 200$	44	52	60	72	84	96
	$l > 200$	57	65	73	85	97	109
$e$	min	30.11	37.91	45.5	58.5	69.94	82.03
$K$	公 称	10	13	15	19	23	26
	min	9.25	12.10	14.10	17.95	21.95	24.95
	max	10.75	13.90	15.90	20.05	24.05	27.05
$K_1$	min	6.47	8.47	9.87	12.56	15.36	17.46
$r$	min	0.6	0.8	0.8	1.0	1.0	1.2
$s$	max	24.00	30.00	36.00	46.00	55.00	65.00
	min	23.16	29.16	35.00	45.00	53.80	63.10
$x$	max	5.0	6.3	7.5	8.8	10.0	11.3

表 2

mm

螺 纹 规 格 $d$			M16	M20	M24	M30	M36	M42
$l$			每 1000 个 钢 螺 栓 的 重 量 $kg \approx$					
公 称	min	max						
60	58.50	61.50	127.5	215.4	328.0	590.1		
70	68.50	71.50	143.3	240.0	360.8	637.5		
80	78.50	81.50	159.1	264.6	396.4	688.9	1080	1587
90	88.25	91.75	174.9	289.3	431.9	744.4	1149	1681
100	98.25	101.75	190.7	314.0	467.5	799.9	1229	1775
110	108.25	111.75	206.5	338.7	502.9	855.4	1309	1884
120	118.25	121.75	222.3	363.4	538.4	910.9	1389	1993
130	128.00	132.00	238.1	388.1	573.9	966.4	1469	2102
140	138.00	142.00	253.9	412.8	609.4	1022	1549	2211
150	148.00	152.00	269.7	437.5	644.9	1078	1629	2320
160	156.00	164.00	285.5	462.2	680.4	1134	1709	2429
180	176.00	184.00	317.1	511.2	751.4	1246	1869	2647
200	195.40	204.60	348.7	560.2	822.4	1358	2029	2865
220	215.40	224.60	380.3	609.2	893.4	1470	2189	3083
240	235.40	244.60	411.9	658.2	964.4	1582	2349	3301
260	254.80	265.20	443.5	707.2	1035	1694	2509	3519
280	274.80	285.20	475.1	756.2	1106	1806	2669	3737
300	294.80	305.20	506.7	805.2	1177	1918	2829	3955

注：① 全部▲。

② 螺纹公差按 GB 197-81 规定的 6g 级。

③ 表面氧化（或磷化）处理。

④ 本公司自制时材料为 Q235-A。