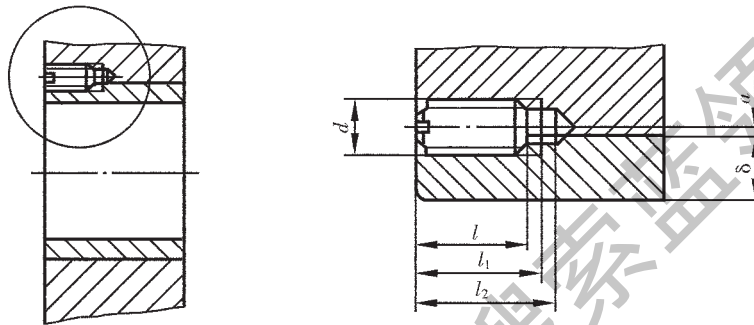

中国第一重型机械集团公司标准

## 轴套的连接

JB/ZQ 4252-97  
代替 JB/ZQ 4252-86

mm

轴套的厚度 $\delta$	螺 钉			$l_1$	$l_2$	$a$
	$d$	$l$	数量			
5	M6	15	1	19	21	1
7.5	M8	20	2	25	28	1
10	M10	25	2	31	34	1.5
$\geq 15$	M16	40	2	48	52	2

注:① M10 以下的螺钉按 GB 71-85 选用。

② 固定薄轴套于较大零件时,表中所有尺寸的螺钉允许越级采用,但必须将“尺寸  $a$ ”相应的增加一倍。如  $\delta=5$  mm 的套可用 M8 的螺钉固定,此时“ $a$ ”不是 1 mm,而是 2 mm。