

中国第一重型机械集团公司标准

GZ₂-90~260 轴承座YZB 361-89
代替 ZB 91-62

材料：装配件

标记示例：

直径 $d=200$ mm 的二螺栓滚动轴

承座：

GZ₂-200 轴承座；

备注栏注：YZB 361-89 借用

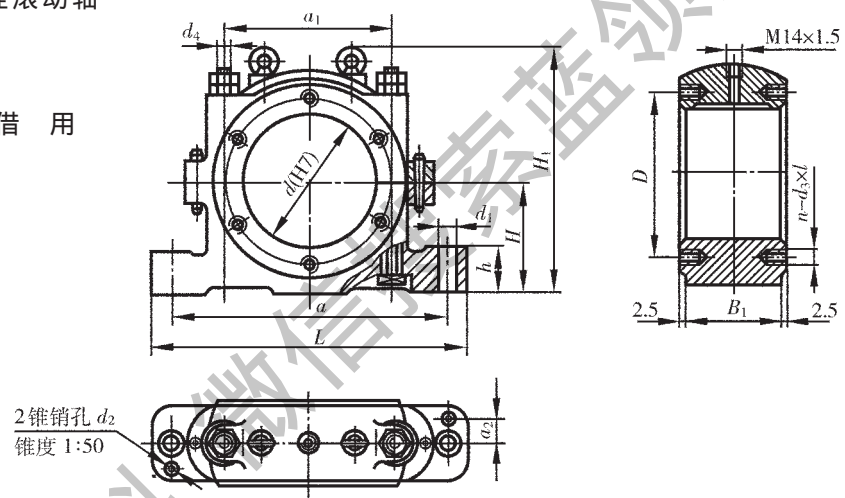

mm

代号	型号	d (H7)	L	B_1	a	a_1	a_2	D	d_1	d_2	螺钉孔			d_4	H	H_1	h	单件重量 kg≈
											d_3	l	n					
YZB 361.01.00	GZ ₂ -90	90						115			M10	24	4	M16	95	198	35	19.5
YZB 361.02.00	GZ ₂ -100	100	300	85	260	140	30	125	17	6	M10	24	4	M16	95	198	35	18.5
YZB 361.03.00	GZ ₂ -110	110						145			M12	30						17.5
YZB 361.04.00	GZ ₂ -120	120						150										24.0
YZB 361.05.00	GZ ₂ -125	125	340	85	290	165	30	155	22	8	M12	30	4	M20	105	221	45	23.0
YZB 361.06.00	GZ ₂ -130	130						160										22.6
YZB 361.07.00	GZ ₂ -140	140						185										42.0
YZB 361.08.00	GZ ₂ -150	150	410	105	350	200	35	200	26	10	M16	35	6	M24	130	283	50	40.0
YZB 361.09.00	GZ ₂ -160	160						205										38.0
YZB 361.10.00	GZ ₂ -170	170						215										69.0
YZB 361.11.00	GZ ₂ -180	180	480	125	410	240	40	225	32	12	M16	35	6	M30	150	340	55	67.0
YZB 361.12.00	GZ ₂ -190	190						235										65.0
YZB 361.13.00	GZ ₂ -200	200						240										88.0
YZB 361.14.00	GZ ₂ -215	215	540	125	470	285	40	260	32	16	M16	35	6	M30	170	375	60	84.0
YZB 361.15.00	GZ ₂ -230	230						270										80.0
YZB 361.16.00	GZ ₂ -240	240						290										112.0
YZB 361.17.00	GZ ₂ -250	250	570	150	500	315	45	300	32	16	M20	40	6	M30	190	410	65	108.0
YZB 361.18.00	GZ ₂ -260	260						310										104.0

注：① 轴承底座的 2 锥销孔 d_2 在零件图上不注出，如在使用上有要求时，须在装配图上注明。② $d \leq 160$ mm 的轴承座无吊环螺钉。

③ 全部借用。