

中国第一重型机械集团公司标准

## GZ<sub>4</sub>-130~400 轴承座

YZB 362-89  
代替 ZB 92-62

材料：装配件

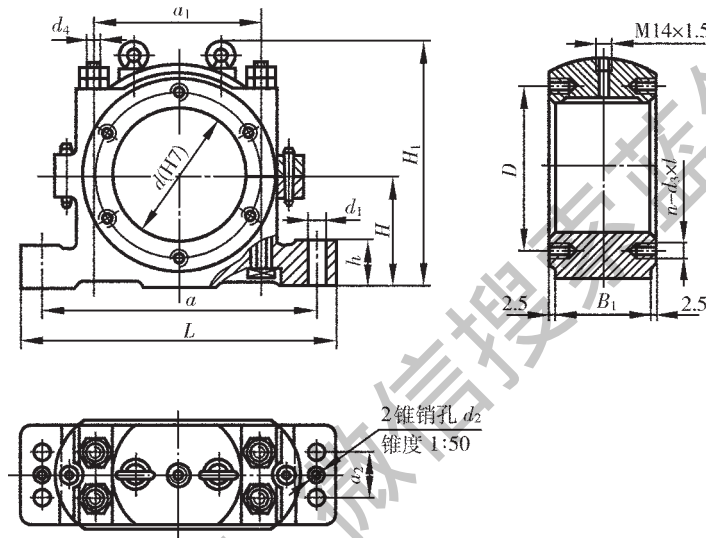

标记示例：

直径  $d=200$  mm 的四螺栓滚动轴承座：

GZ<sub>4</sub>-200 轴承座；备注栏注：YZB 362-89 借用

mm

代号	型号	$d$ (H7)	$L$	$B_1$	$a$	$a_1$	$a_2$	$D$	$d_1$	$d_2$	螺钉孔			$d_4$	$H$	$H_1$	$h$	单件重量 kg≈
											$d_3$	$l$	$n$					
YZB 362.01.00	GZ <sub>4</sub> -130	130	350	130	300	175	60	160	22	10	M12	35	4	M20	125	295	40	44.0
YZB 362.02.00	GZ <sub>4</sub> -140	140						185			M16	26	6					42.0
YZB 362.03.00	GZ <sub>4</sub> -150	150						200										56.6
YZB 362.04.00	GZ <sub>4</sub> -160	160	400	130	340	205	60	205	22	10	M16	26	6	M20	140	320	50	54.5
YZB 362.05.00	GZ <sub>4</sub> -170	170						215										51.4
YZB 362.06.00	GZ <sub>4</sub> -180	180						225										77.0
YZB 362.07.00	GZ <sub>4</sub> -190	190	460	140	400	240	65	235	26	12	M16	30	6	M24	160	360	60	75.0
YZB 362.08.00	GZ <sub>4</sub> -200	200						240										72.0
YZB 362.09.00	GZ <sub>4</sub> -215	215	530	165	460	280	80	260	32	16	M16	36	6	M30	180	395	70	111.0
YZB 362.10.00	GZ <sub>4</sub> -230	230						270										103.0
YZB 362.11.00	GZ <sub>4</sub> -240	240						290										127.0
YZB 362.12.00	GZ <sub>4</sub> -250	250	560	170	485	310	80	300	32	16	M20	35	6	M30	200	435	70	122.0
YZB 362.13.00	GZ <sub>4</sub> -260	260						310										117.0
YZB 362.14.00	GZ <sub>4</sub> -270	270						320										183.0
YZB 362.15.00	GZ <sub>4</sub> -280	280	650	185	570	350	92	340	40	20	M20	50	6	M36	220	475	80	177.0
YZB 362.16.00	GZ <sub>4</sub> -290	290						350										175.0
YZB 362.17.00	GZ <sub>4</sub> -300	300						360										206.0
YZB 362.18.00	GZ <sub>4</sub> -310	310	680	185	600	380	92	370	40	20	M20	45	6	M36	240	526	90	197.0
YZB 362.19.00	GZ <sub>4</sub> -320	320						380										191.0
YZB 362.20.00	GZ <sub>4</sub> -340	340						400										317.0
YZB 362.21.00	GZ <sub>4</sub> -360	360	780	210	680	435	108	420	46	25	M20	45	6	M42	275	596	100	302.0
YZB 362.22.00	GZ <sub>4</sub> -380	380	880	240	770	485	128	440	54	25	M20	45	6	M48	300	642	110	424.0
YZB 362.23.00	GZ <sub>4</sub> -400	400						460				40	8					401.0

注：① 轴承底座的 2 锥销孔  $d_2$  在零件图上不注出，如在使用上有要求时，须在装配图上注明。

② 全部借用。