

中国第一重型机械集团公司标准

钢管接口连接器

JB/ZQ 4639-97
代替 JB/ZQ 4639-86

本标准适用于按照 JB/ZQ 4637-97 规定的栏杆的钢管接口联接。

材料：装配件

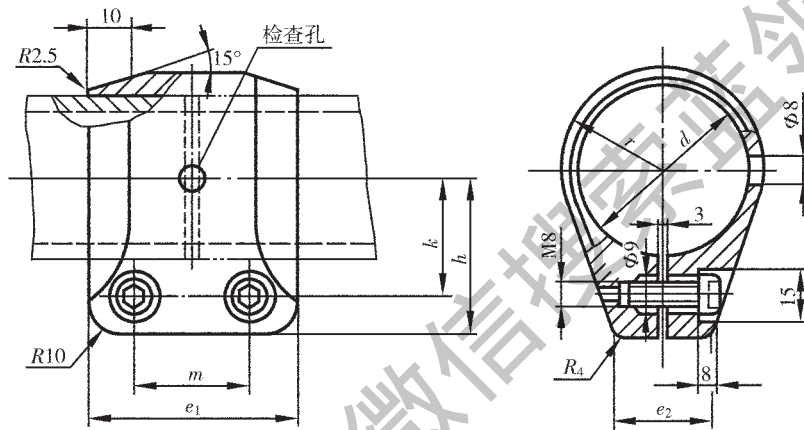

标记示例：

带有两个圆柱头内六角螺钉，钢管外径为 48 mm 的栏杆钢管接口连接器：

连接器 48，备注栏注：JB/ZQ 4639-97

mm

代号	公称尺寸 (钢管外径)	d +0.3 0	e_1	e_2	h	k	m	r	圆柱头内 六角螺钉 GB/T70.1-2000	重量 (kg)≈
JB/ZQ 4639.01.00	33.5	34.3	50	26	40	27	30	22	M8×20	0.4
JB/ZQ 4639.02.00	48	48.7	60	30	48	35	35	30	M8×25	0.6

注：全部▲。

应用示例：

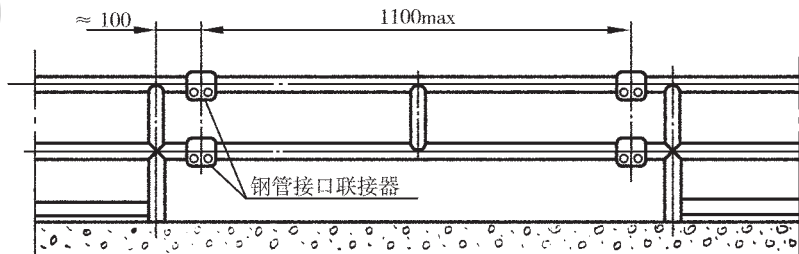

说明：

大多数可拆卸栏杆的固定方法一般都选择最常用和最可靠的钢管接口连接器，为了保证互换性对其结构的主参数作了具体规定。